

(Revised Edition)

# ವೇದಗಳು ಮತ್ತು ಕುರ್ಆನ್ ಬೋಧನೆಗಳು

**Makkah or Makteshwar?**

**Manu or Hazrat Nooh ?**

**Purush medha or Bakri Eid?**

**When Kalki Avtar will come?**

**Who is holy Narashansa?**

**Common verses between holy Vedas & holy Quran?**

ವೇದಗಳು ಮತ್ತು  
ಕುರ್ಆನ್  
ಬೋಧನೆಗಳು

ಸಾಮ್ಯತೆ

Printed by

**Al Qalam Publications Pvt. Ltd**

344, Gali Garhaiyya, Bazar Matia Mahal, Jama Masjid, Delhi - 6  
Phone : 011-23241481, 23261481, Fax : 011-23241481 (On demand)  
email : alqalambooks@gmail.com

**No Copyright**

**ಕೃತಿ ಸ್ವಾಮ್ಯ**

ಈ ಪುಸ್ತಕವನ್ನು ಇತರ ಭಾಷೆಗಳಿಗೆ ಅನುವಾದಿಸಲು ಅಥವಾ ಉಚಿತವಾಗಿ ವಿತರಿಸಲು ಮುದ್ರಿಸಲು ಅನುಮತಿಯನ್ನು ನೀಡಲಾಗಿದೆ. ಈ ಪುಸ್ತಕದ ಯಾವುದೇ ಕೃತಿ ಸ್ವಾಮ್ಯ (ಕಾಪಿ ರೈಟ್) ಇರುವುದಿಲ್ಲ. ಆದರೆ ಪುಸ್ತಕದ ವಿಷಯದ ಯಾವುದೇ ಭಾಗವನ್ನು ತೆಗೆದು ಹಾಕುವುದು ಅಥವಾ ಹೊಸ ವಿಷಯವನ್ನು ಸೇರಿಸುವುದು ಮಾಡಬಾರದು.

**Teachings of Vedas and Quran**

1 st Edition: Year 2014

ISBN No. 978-93-80778-09-9



Price: ₹ 25/-

Published by

**Tanveer Publication**

Hydro electric Machinery Premises

A-13, Ram-Rahim Udyog Nagar, Bus Stop Lane,

L.B.S Marg, Sonapur, Bhandup (W) Mumbai -78

Phone: 022-2596 2055 / 2596 2047 / 2596 5930

Mobile: 932006 4026 / 9892064026

E-mail: hydelect@vsnl.com, hydelect@mtnl.net.in

Websites: www.tanveerpublication.com

www.freeeducation.co.in

**THIS BOOK COULD BE FREE DOWNLOADED FROM  
www.freeeducation.co.in**

"Teachings of Vedas & Quran"

## Preface

### ಮುನ್ನುಡಿ

ಇಸ್ಲಾಮ್ ಮತ್ತು ಹಿಂದೂ ಧರ್ಮಗಳಲ್ಲಿ ಬಹಳಷ್ಟು ಸಾಮ್ಯತೆವಿದೆ. ಈ ಕಿರು ಪುಸ್ತಕದಲ್ಲಿ ಈ ಬಗ್ಗೆ ಬೆಳಕನ್ನು ಚೆಲ್ಲಲು ಪ್ರಯತ್ನಿಸಲಾಗಿದೆ. ಈ ರೀತಿ ಹಿಂದೂ ಮತ್ತು ಮುಸ್ಲಿಮರಲ್ಲಿ ಪರಸ್ಪರ ಬಗ್ಗೆ ಇರಬಹುದಾದ ಅಪನಂಬಿಕೆಗಳು, ತಪ್ಪುಕಲ್ಪನೆಗಳು ದೂರವಾಗಿ ಪ್ರೀತಿ, ಸೌಹಾರ್ದತೆ ಮೂಡಿ ಬಲಿಷ್ಠ ಸಮಾಜದ ನಿರ್ಮಾಣಕ್ಕೆ ನಾಂದಿಯಾಗುವುದೆಂದು ಆಶಿಸಲಾಗಿದೆ.

ಕ್ಯೂ.ಎಸ್. ಖಾನ್

hydelect@vsnl.com.

---

## INDEX

---

1. ಪವಿತ್ರ ವೇದಗಳ ಪರಿಚಯ
2. ಕುರ್‌ಆನಿನ ಅರ್ಥವರಿಯುವುದು ಹೇಗೆ?
3. ಪವಿತ್ರ ಕುರ್‌ಆನ್‌ನಲ್ಲಿ ವೇದಗಳ ವರ್ಣನೆ
4. ಪುರುಷ ಮೇಧ ಅಥವಾ ಬಕ್ರೀದ್
5. ಮನು ಅಥವಾ ಹ. ನೂಹ್(ಅ)?
6. ಮಕ್ಕಾ ಅಥವಾ ಮಕ್ಕೇಶ್ವರ
7. ಆವಗಮನ ಮತ್ತು ಮರಣೋತ್ತರ ಜೀವನ
8. ಕಲ್ಮಿ ಅವಕಾಶ ಯಾವಾಗ ಬರುವರು?
9. ನಾವು ಯಾರನ್ನು ಆರಾಧಿಸಬೇಕು?
10. ಇಸ್ಲಾಮ್ ಎಂದರೇನು?
11. ಸೃಷ್ಟಿಕರ್ತನು ಯಾರು?
12. ದೈವ ಶಿಕ್ಷೆಗೆ ಕಾರಣಗಳು
13. ವೇದಗಳು ಮತ್ತು ಕುರ್‌ಆನ್‌ನಲ್ಲಿರುವ ಸಮಾನ ಸೂಕ್ತಗಳು

## ಅಧ್ಯಾಯ: 1

## 1. ಪವಿತ್ರ ವೇದಗಳ ಪರಿಚಯ Introduction to Holy Vedas

• 'ವೇದ' ಪದವು ಮೂಲಪದ- 'ವಿದ್' ಅಥವಾ 'ವಿದ್ಯಾ'ದಿಂದ ಉದ್ಭವಿಸಿದೆ. 'ವಿದ್' ಅಥವಾ 'ವಿದ್ಯಾ' ಪದದ ಅರ್ಥ ಜ್ಞಾನ. ವೇದಗಳ ಅರ್ಥ ಅತ್ಯುತ್ತಮ ಜ್ಞಾನ ಅಥವಾ ಶ್ರೇಷ್ಠ ಜ್ಞಾನವಾಗಿದೆ.

• ಮಹಾಮುನಿ ಪಾತಾಂಜಲಿಯವರ ಕಾಲದಲ್ಲಿ ಸುಮಾರು 1,121 ಸಂಖ್ಯೆ ವೇದಗಳು ಜಾಲ್ತಿಯಲ್ಲಿ ದ್ರವ್ಯವಾಗಿ ಸ್ವಾಮಿ ದಯಾನಂದರವರು, ವೇದಗಳು ಕೇವಲ ನಾಲ್ಕು- ಋಗ್ವೇದ, ಅಥರ್ವವೇದ, ಸಾಮವೇದ ಮತ್ತು ಯಜುರ್ವೇದಗಳಾಗಿದ್ದು, ಉಳಿದವು ವೇದಗಳು ವ್ಯಾಖ್ಯಾನಗಳಾಗಿವೆ ಎಂದಿರುವರು.

### ಋಗ್ವೇದ:

• ಋಗ್ವೇದವು ನಾಲ್ಕು ವೇದಗಳಲ್ಲಿ ಅತ್ಯಂತ ಹಳೆಯದಾದ ವೇದವಾಗಿದ್ದು, ಸೃಷ್ಟಿಕರ್ತನ ಕೀರ್ತನೆಗಳನ್ನು ಒಳಗೊಂಡಿದೆ. ಋಗ್ವೇದದಲ್ಲಿ ಎರಡು ವಿಧಗಳಿವೆ. ಮೊದಲನೆಯ ವಿಧದಲ್ಲಿ 10 ಮಂಡಲಗಳು (ಪುಸ್ತಕದ ಸಂಪುಟಕ್ಕೆ ಸಮಾನ), ಅನ್ವಕ್ (ಪುಸ್ತಕದ ಅಧ್ಯಾಯಕ್ಕೆ ಸಮಾನ) ಮತ್ತು 10,589 ಸೂಕ್ತಗಳಿವೆ. ಎರಡನೆಯ ವಿಧದ ಋಗ್ವೇದದಲ್ಲಿ ಏಂಟು ಅಷ್ಟಕಗಳು (ಸಂಪುಟಗಳು) 64 ಅಧ್ಯಾಯಗಳು ಮತ್ತು 10,589 ಸೂಕ್ತಗಳಿವೆ.

### ಯಜುರ್ವೇದ:

• ಯಜುರ್ವೇದ ಗದ್ಯ ರೂಪದಲ್ಲಿದೆ. ಇದು 'ಯಜ್ಞ'ದ ವಿಧಿ, ವಿಧಾನಗಳ ವಿವರಣೆಗಳನ್ನು

ಒಳಗೊಂಡಿದೆ. ಯಜುರ್ವೇದವು ಋಗ್ವೇದದ 75% ರಷ್ಟಿದೆ.

### ಸಾಮವೇದ:

• ಸಾಮವೇದವು ಧಾರ್ಮಿಕ ಜ್ಞಾನ ಮತ್ತು ಪ್ರಾರ್ಥನೆಗಳನ್ನು ಒಳಗೊಂಡಿದೆ. ಸಾಮವೇದದ ಎಲ್ಲಾ ಸೂಕ್ತಗಳು ಪದ್ಯ ರೂಪದಲ್ಲಿವೆ. ಈ ಸೂಕ್ತಗಳನ್ನು 'ಯಜ್ಞ'ದ ಸಮಯದಲ್ಲಿ ಪಠಿಸಲಾಗುತ್ತದೆ. ಸಾಮವೇದದಲ್ಲಿ 1810 ಮಂತ್ರಗಳಿವೆ. 1735 ಮಂತ್ರಗಳೂ ಋಗ್ವೇದಕ್ಕೆ ಸಂಬಂಧಿಸಿದವಾಗಿವೆ.

### ಅಥರ್ವವೇದ:

• ಅಥರ್ವವೇದ ಎಲ್ಲಾ ವೇಶಗಳ ಸಾರಾಂಶವಾಗಿದೆ. ಅಥರ್ವವೇದದಲ್ಲಿ ಮಂತ್ರಗಳು ಪದ್ಯ ರೂಪದಲ್ಲೂ, ಗದ್ಯರೂಪದಲ್ಲೂ ಇವೆ. ಅಥರ್ವವೇದವು, ಇಂದ್ರಜಾಲ, ದುಷ್ಪ ಆತ್ಮ, ಪ್ರಾರ್ಥನೆಗಳು, ರಾಜಕೀಯ ಮತ್ತು ಸಾಮಾಜಿಕ ಕಾನೂನುಗಳ ಬಗ್ಗೆ ವಿವರಣೆ ನೀಡುವ ಸೂಕ್ತಗಳನ್ನು ಒಳಗೊಂಡಿದೆ. ವಿವಾಹ ಮತ್ತು ವಿವಾಹಕ್ಕೆ ಸಂಬಂಧಿಸಿದ ಆಚರಣೆಗಳ ಬಗ್ಗೆ ಸೂಕ್ತಗಳೂ ಇದರಲ್ಲಿವೆ. ಅಥರ್ವವೇದದಲ್ಲಿ ಈ ಜಗತ್ತಿಗೆ ಬರಲಿದ್ದ 'ಅಂತಿಮ ಪ್ರವಾದಿ'ಯ ಬಗ್ಗೆ ಭವಿಷ್ಯವಾಣಿವಿದೆ.

ವೇದಗಳಲ್ಲಿರುವ ಮಂತ್ರಗಳ ವರ್ಗೀಕರಣಕ್ಕೆ 'ಸಂಗ್ರಹ'ವನ್ನುತ್ತಾರೆ. ಮಹಾ ವಿದ್ವಾಂಸ ವೇದ ವ್ಯಾಸರವರು ಎಲ್ಲಾ ವೇದಗಳಲ್ಲಿಯೂ ಮಂತ್ರಗಳನ್ನು ವರ್ಗೀಕರಿಸಿದ್ದಾರೆ.

• ಹಿಂದೂ ಧರ್ಮ ಗ್ರಂಥಗಳ ಬಗ್ಗೆ ಸಂಶೋಧನೆ ನಡೆಸಿರುವ ಆಂಗ್ಲ ಲೇಖಕರಾದ ಮಿ. ಮ್ಯಾಗ್ಡನೆಲ್ (ಒಡಿ. ಒಚಿಂಜಚಿಟಿಜಿಟಿ), ಮಿ. ರೆವರೆಂಟ್ ಇಮರ್ಷನ್ (ಒಡಿ. ಖಜತಜಡಿಜಿಟಿಣ ಖಟಟಜಡಿರಿಟಿ), ಮಿ. ಮ್ಯಾಕ್ಸ್ ಮುಲ್ಲರ್ (ಒಡಿ. ಒಚಿಥ ಒಣಟಿಟಿಜಿಡಿ) ಮೊದಲಾದವರು, ವೇದಗಳು ಕ್ರಿ.ಪೂ. 800-1200 ರಲ್ಲಿ ಅವತೀರ್ಣಗೊಂಡಿವೆಂದು ನುಡಿಯುತ್ತಾರೆ. ಸ್ವಾಮಿ ದಯಾನಂದರು ಈ ಜಗತ್ತಿನ ಸೃಷ್ಟಿಯ ಸಮಯದಲ್ಲಿ ಮಿಲಿಯ ವರ್ಷಗಳ ಹಿಂದೆ 'ವೇದ' ಗಳು ಅವತೀರ್ಣಗೊಂಡಿದ್ದವು ಎಂದು ಅಭಿಪ್ರಾಯಪಡುತ್ತಾರೆ.

• ಜನಸಮಾನ್ಯರು ವೇದಗಳನ್ನು 'ಅಪುರ್ವ ಶೀವೆಂದು ಪರಿಗಣಿಸುತ್ತಾರೆ. ಅಂದರೆ ಯಾವನೇ ಪುರುಷ ಅಥವಾ ವ್ಯಕ್ತಿ ಇವುಗಳನ್ನು ರಚಿಸಿಲ್ಲ. ವೇದಗಳನ್ನು (ಆದಿ ಜ್ಞಾನ) 'ಆದಿ ಜ್ಞಾನ'- ದೇವವಾಡೆ (ಆದಿ ಶ್ರೀ) ಮತ್ತು ಆದಿ ಗ್ರಂಥ- ಪ್ರಾಚೀನ ಗ್ರಂಥವೆಂತಲೂ ಕರೆಯುತ್ತಾರೆ.

• ವೇದಗಳನ್ನು 'ಶ್ರುತಿ ಜ್ಞಾನ' (ಶ್ರುತಿ ಜ್ಞಾನ) ಎಚ್ಚರಿಸಿ ಕರೆಯುತ್ತಾರೆ. ಅಂದರೆ ಶ್ರವಣ ಮಾಡುವ ಜ್ಞಾನ ಅಥವಾ ಶ್ರವಣ ಶಕ್ತಿಯಿಂದ ಪಡೆಯುವ ಜ್ಞಾನ. ಸಹಸ್ರಾರು ವರ್ಷಗಳವರೆಗೆ ವೇದಗಳು ಲಿಖಿತ ರೂಪದಲ್ಲಿ ಇರಲಿಲ್ಲ. ಪುರೋಹಿತ ವರ್ಗ ಸಂಪೂರ್ಣ ವೇದಗಳನ್ನು ಕಂಠಪಾಠ ಮಾಡುತ್ತಿತ್ತು. ಈ ರೀತಿ ಒಂದು ಪೀಳಿಗೆಯಿಂದ ಮತ್ತೊಂದು ಪೀಳಿಗೆಗೆ ವರ್ಗಾಯಿಸಲ್ಪಡುತ್ತಿತ್ತು. ಹದಿನೆಂಟನೆಯ ಶತಮಾನದ ಕೊನೆಯ ಭಾಗದಲ್ಲಿ ಮ್ಯಾಕ್ಸ್ ಮುಲ್ಲರ್ ಪ್ರಥಮ ಬಾರಿಗೆ ವಿವಿಧ ಮೂಲಗಳಿಂದ ವೇದಗಳನ್ನು ಕ್ರೋಢೀಕರಿಸಿ ಗ್ರಂಥ ರೂಪದಲ್ಲಿ ತಂದರು.

• ಕೆಲ ಸಂಸ್ಕೃತ ವಿದ್ವಾಂಸರು, ವೇದಗಳು

ಸೃಷ್ಟಿಕರ್ತನಿಂದ ಅವತೀರ್ಣಗೊಂಡ ಗ್ರಂಥಗಳಾಗಿರದೇ ಮಾನವ ರಚಿತ ಗ್ರಂಥಗಳಾಗಿವೆ ಎನ್ನುತ್ತಾರೆ. 'ತಾತ್ರಿಯ ಬ್ರಾಹ್ಮಣ' ಸಹ ಈ ಮಾತನ್ನೇ ಹೇಳುತ್ತದೆ. ವೇದಗಳಲ್ಲಿರುವ ಕೆಲ ಸೂಕ್ತಗಳು ಇದಕ್ಕೆ ಕಾರಣವೆನ್ನಲಾಗುತ್ತದೆ. ಉದಾಹರಣೆಗೆ ಋಗ್ವೇದ ಈ ರೀತಿ ಹೇಳುತ್ತದೆ. "ಶೂದ್ರನಿಗೆ ಉತ್ತಮ ಸಲಹೆಯನ್ನು ನೀಡಬಾರದು." (ಋಗ್ವೇದ 110/70/8) ಋಗ್ವೇದದ ಮತ್ತೊಂದು ಸೂಕ್ತ ಈ ರೀತಿ ನುಡಿಯುತ್ತದೆ. "ಯಾವನೇ ಶೂದ್ರ ವರ್ಗಕ್ಕೆ ಸೇರಿದ ವ್ಯಕ್ತಿ ವ್ಯಾಪಾರವನ್ನು ಆರಂಭಿಸಿದರೆ ಅಥವಾ ಉಚ್ಚ ವರ್ಗದ ಕೆಲಸಗಳನ್ನು ಮಾಡಲಾರಂಭಿಸಿದರೆ, ರಾಜನು ಅಂತಹ ವ್ಯಕ್ತಿಯ ಸ್ವತ್ತನ್ನು ಮುಟ್ಟುಗೋಲು ಮಾಡಿ ರಾಜ್ಯದಿಂದ ಹೊರಹಾಕಬೇಕು." ಈ ರೀತಿಯ ಸೂಕ್ತಗಳು ದೈವಿಕವಾಗಲೂ ಸಾಧ್ಯವಿಲ್ಲವೆಂದು ಹೇಳಲಾಗುತ್ತದೆ. (ಋಗ್ವೇದ 14/53/3) (ಡಬ್ಲ್ಯೂ.ಜೆ. ವಿಲ್ಕಿನ್ಸನ್‌ರವರ ಹಿಂದೂಸ್ ಮೈಥಾಲಜಿಯಿಂದ ಉದ್ಧೃತ).

• ಆರಂಭದಲ್ಲಿ ವೇದಗಳು ಲಿಖಿತ ರೂಪದಲ್ಲಿ ಇರದಿದ್ದ ಕಾರಣ ಮತ್ತು ದೀರ್ಘಕಾಲದ ನಂತರ ವೇದಗಳನ್ನು ಲಿಖಿತ ರೂಪದಲ್ಲಿ ತಂದ ಕಾರಣ, ದೈವಿಕ ವಾಣಿಯ ಜೊತೆಯ ಗ್ರಂಥ ರಚನೆಕಾರರ ವಿಚಾರಗಳೂ ಸೇರ್ಪಡೆಯಾಗಿರಬೇಕೆಂದು ಕೆಲ ವಿದ್ವಾಂಸರು ನುಡಿಯುತ್ತಾರೆ. ಮಾನವ ವಾಕ್ಯಗಳನ್ನು ವೇದಗಳಿಂದ ಹೊರತುಪಡಿಸಿದರೆ, ವೇದಗಳಲ್ಲಿರುವ ವಿಚಾರ ಇತರ ದೈವಿಕ ಗ್ರಂಥಗಳು ಉದಾಹರಣೆಗೆ ಬೈಬಲ್, ಕುರ್ಆನ್‌ನಲ್ಲಿರುವ ವಿಚಾರಗಳೊಂದಿಗೆ ಸಾಮ್ಯತೆ ಹೊಂದಿದೆ.

(ಗ್ರಿಫಿತ್ ತಮ್ಮ ಪುಸ್ತಕ ಊಧಿಟಿ ರಜಿ ಮುಂ ತಜಜಿ- ಭಾಗ 1ರಲ್ಲಿ)

• ಅಥವಾ 'ಆದಿ ಗ್ರಂಥ' ಅಂದರೆ ಈ

ಮೊದಲು ಅಥವಾ ದೀರ್ಘಕಾಲದ ಮೊದಲು ಅ ವ ' ತೀ ರ್ಣ ಗಿ ' ಾ ಂ ಡಿ ರ ' ಂ ವ ' ಗ್ರಂಥವೆಂಬುದಾಗಿದೆ.

● ಮ್ಯಾಕ್ಸ್ ಮುಲ್ಲರ್ ಸುಮಾರು 20 ವರ್ಷಗಳ ಪರಿಶ್ರಮದ ನಂತರ ಬಹಳಷ್ಟು ಸಂಪತ್ತನ್ನು ವಿನಿಯೋಗಿಸಿದ ಬಳಿಕ ಪವಿತ್ರ ವೇದಗಳ ಒಂದೇ ಒಂದು ಪರಿಪೂರ್ಣ ವ್ಯಾಖ್ಯಾನ ಗ್ರಂಥವನ್ನು ಸಂಗ್ರಹಿಸುವುದರಲ್ಲಿ ಸಫಲರಾದರು. ಈ ವ್ಯಾಖ್ಯಾನವನ್ನು ಆಚಾರ್ಯ ಸಯನಾರವರು ರಚಿಸಿರುವರು. ಈ ಗ್ರಂಥದ ಆಧಾರದ ಮೇಲೆ ಇತರ ವ್ಯಾಖ್ಯಾನ- ಗ್ರಂಥಗಳ ಶೋಧನೆಯಲ್ಲಿ ಮ್ಯಾಕ್ಸ್ ಮುಲ್ಲರ್ ತೊಡಗಿದ್ದರು.

[ಉಲ್ಲೇಖ: ಭೂಮಿಕ ಯಜುರ್ವೇದ ಪುಟ 403, ತಂತ್ರ ಮಹಾ ವಿಜ್ಞಾನ (1:2) ಪಂಡಿತ ಶ್ರೀ ರಾಮ್ ಶ್ಯಾಮ್‌ಜಿ.]

ವೇದಗಳ ಭಾಷ್ಯವನ್ನು ಪ್ರಥಮ ಬಾರಿಗೆ ಯಸ್ಕರವರು ರಚಿಸಿದ್ದರು. ಅವರ ಗ್ರಂಥದ ಶೀರ್ಷಿಕೆ 'ವರಕಟ್'ವೆಂದಾಗಿತ್ತು. ಪೂರ್ಣ ರೂಪದಲ್ಲಿ ಅದು ಲಭ್ಯವಿಲ್ಲ. ನವೀನ ಕಾಲದಲ್ಲಿ ವೇದಗಳ ಭಾಷ್ಯವನ್ನು ರಚಿಸಿದರವರಲ್ಲಿ ಸ್ವಾಮಿ ದಯಾನಂದ, ಅರವಿಂದ ಫೋರ್ಸ್, ಡಾ| ಆನಂದ ಕುಮಾರ್ ಸ್ವಾಮಿ ಮೊದಲಾದವರು ಇರುವರು.

**ವೇದಗಳಲ್ಲಿ ಜ್ಞಾನದ ಭಂಡಾರವೇ ಅಡಗಿದೆ. ಕೆಲವನ್ನು ಈ ಕೆಳಗೆ ಉಲ್ಲೇಖಿಸಲಾಗಿದೆ.**

1. ಇದು ನನ್ನದು, ಇದು ನಿನ್ನದು ಎನ್ನುವ ಮಾತು ಕೇಳಮಟ್ಟದ ಜನರದ್ದಾಗಿದೆ. ವಿಶಾಲ ಮನೋಭಾವವನ್ನು ಹೊಂದಿರುವ ಜನರು, ಸಂಪೂರ್ಣ ಜಗತ್ತನ್ನು ಒಂದೇ ಕುಟುಂಬವೆಂದು ಪರಿಗಣಿಸುತ್ತಾರೆ. (उक्त चरितानानु वसुधैव कुटुम्बकम्)

2. ಸನ್ಮಾರ್ಗವು ಸರಳವಾಗಿರುವುದು.

(ಋಗ್ವೇದ 8/3/13)

3. ಜೂಜುಕೋರನ ಪ್ರತಿಯೊಂದು ಉಸಿರಾಟ ಆತನನ್ನು ಶಪಿಸುತ್ತಿರುತ್ತದೆ. ಜೂಜುಕೋರನ ಹೆಂಡತಿಯೂ ಜೂಜುಕೋರನನ್ನು ತ್ಯಜಿಸುತ್ತಾಳೆ. ಯಾರೂ ಜೂಜುಕೋರನಿಗೆ ಧನ ಸಹಾಯವನ್ನು ನೀಡುವುದಿಲ್ಲ.

(ಋಗ್ವೇದ 10-34/3)

4. ಜೂಜುಕೋರರೇ, ಜೂಜನ್ನು ತೊರೆಯಿರಿ, ವ್ಯವಸಾಯದಲ್ಲಿ ತೊಡಗಿರಿ. ವ್ಯವಸಾಯದಲ್ಲಿ ಬರುವ ಸಂಪಾದನೆಯಲ್ಲಿ ಸಂತೃಪ್ತರಾಗಿರಿ.

(ಋಗ್ವೇದ 10/34/13)

5. ಮದ್ಯಪಾನ ಮಾಡುವವರು ತಮ್ಮ ಮೇಲಿನ ಹತೋಟಿಯನ್ನು ಕಳೆದುಕೊಂಡಿರುತ್ತಾರೆ. ನಿಮಗೆ ಕಿರಿಕಿರಿಯನ್ನುಂಟು ಮಾಡುತ್ತಾರೆ. ಓ ಈಶ್ವರನೇ!, ಇಂತಹ ಜನರಿಗೆ ನೀನೂ ಸಹಾಯ ಮಾಡಬೇಡ.

6. ಓ ದೇವರೇ! ಹೆಚ್ಚಿನ ಲಾಭ (ಬಡ್ಡಿ) ಪಡೆಯುವ ಆಸೆಯಿಂದ ಸಾಲವನ್ನು ನೀಡುವವರ ಸಮೃದ್ಧಿಯನ್ನು ಕೊನೆಗೊಳಿಸು.

7. (ಓ ಜನರೇ) ನಿಮ್ಮ ಹಿರಿಯರನ್ನು ಗೌರವಿಸಿರಿ. ಉತ್ತಮ ವಿಚಾರಗಳನ್ನು ಹೊಂದಿರಿ. ಪರಸ್ಪರ ಸ್ನೇಹದಿಂದಿದ್ದು ಒಗ್ಗಟ್ಟಾಗಿರಿ. ಛಿದ್ರರಾಗಬೇಡಿ. ಒಳಿತಿನ ಕಾರ್ಯಗಳ ಮೂಲಕ ನನ್ನ ಬಳಿಗೆ ಬನ್ನಿರಿ. ನಿಮ್ಮೊಳಗೆ ವಿವೇಚನೆ ಮತ್ತು ಒಮ್ಮತ ಮೂಡುವಂತೆ ಮಾಡುವೆನು.

(ಋಗ್ವೇದ: 10-191-3)

8. ಮಹಿಳೆಯರೇ, ನಿಮ್ಮ ದೃಷ್ಟಿಗಳನ್ನು ಕೆಳಗಿಳಿಸಿರಿ, ಕಾಲುಗಳನ್ನು ಒಂದೇ ಸಮವಾಗಿ ನಿಮ್ಮ ದೇಹವನ್ನು ಪ್ರಕಟಿಸುವಂತಹ ಉಡುಪನ್ನು ಧರಿಸಬೇಡಿರಿ.

(ಋಗ್ವೇದ: 8-33-19)



9. ಪುತ್ರನು ತಂದೆಗೆ ಅಧೀನವಾಗಿರಬೇಕು ಮತ್ತು ತಾಯಿಗೆ ವಿಧೇಯನಾಗಿರಬೇಕು.

(ಅಥರ್ವವೇದ: 3-30-2)

10. ಉದಾರವಾಗಿ ದಾನ ಮಾಡುವವರು ಅಮರರಾಗುತ್ತಾರೆ. ಭಯ ಮತ್ತು ದುಃಖ ಅವರನ್ನು ಭಾದಿಸದು. ವಿನಾಶದಿಂದ ಅವರು ಸಂರಕ್ಷಿತರಾಗಿರುತ್ತಾರೆ. ದಾನಶೀಲತೆಯುಳ್ಳವರು ಇಹಲೋಕದಲ್ಲೂ ಮತ್ತು ಪರಲೋಕದಲ್ಲೂ ಯಶಸ್ಸನ್ನು ಹೊಂದುವರು.

11. ಓ ಜನರೇ, ಸೃಷ್ಟಿಕರ್ತನಲ್ಲದೇ ಇತರ ಯಾರನ್ನೂ ನೀವು ಆರಾಧಿಸದಿದ್ದರೆ, ಶಿಕ್ಷೆಯಿಂದ ನೀವು ರಕ್ಷಿಸಲ್ಪಡುವಿರಿ.

(ಋಗ್ವೇದ: 10-117-6)

12. ಯಾರು ಶ್ರಮದಿಂದ ಮಾಡಿದ ಸಂಪಾದನೆಯನ್ನು (ಬಡ ಜನರೊಂದಿಗೆ) ಹಂಚಿಕೊಳ್ಳುವುದಿಲ್ಲವೋ, ಅವರು ನಿಷಿದ್ಧ ಸಂಪದನೆಯನ್ನು ಬಳಸಿದಂತೆ.

(ಋಗ್ವೇದ: 10-117-6)

13. ಓ ದೇವನೇ! ಸಚ್ಚಾರಿತ್ರ್ಯವುಳ್ಳ ವ್ಯಕ್ತಿಯನ್ನು ಅನುಗ್ರಹಿಸು. ಇದು ನಿನ್ನ ವೈಶಿಷ್ಟ್ಯವಾಗಿದೆ.

14. ಓ ದೇವನೇ! ನಿನ್ನ ಮಹಾನತೆಯ ಎದುರು ಈ ವಿಶ್ವವು ಕಂಪಿಸುತ್ತದೆ. ಕೆಡುಕಿನ ಕಾರ್ಯಗಳನ್ನು ಮಾಡಿದವರ ಮೇಲೆ ನಿನ್ನ ಯಾತನೆ ಎರಗುತ್ತದೆ ಮತ್ತು ಒಳಿತಿನ ಕಾರ್ಯಗಳನ್ನು ಮಾಡಿದವರ ಮೇಲೆ ನಿನ್ನ ಅನುಗ್ರಹವು ವರ್ಷಿಸುತ್ತದೆ.

(ಅಥರ್ವವೇದ: 01-80-11)

15. ಓ ಸತ್ಯವಿಶ್ವಾಸಿಗಳೇ! ಸೃಷ್ಟಿಕರ್ತನಲ್ಲದೇ ಇನ್ನಾರ ಆರಾಧನೆಯನ್ನು ಮಾಡಬೇಡಿರಿ. ಆತನು ಏಕೈಕನಾಗಿರುವನು. (ಋಗ್ವೇದ: 8/4/1)

16. ಸೃಷ್ಟಿಕರ್ತನು ಏಕೈಕನಾಗಿರುವನು.

(ಅಥರ್ವವೇದ: 10/9-29)

17. ಎಲ್ಲಾ ಮಾನವರು 'ಮಗುವಿನ (ಆದಮ್) ಸಂತತಿಯಾಗಿರವರು (ಋಗ್ವೇದ: 01/45/01)

ವೇದಗಳಲ್ಲಿ ಹದಿನಾಲ್ಕು ಮನುಗಳಿರುವರು. ಆದಮ್ ಅವರಲ್ಲಿ ಓರ್ವರಾಗಿರುವರು. 'ಮಹಾ ಪ್ರವಾಹ'ದ ಸಮಯದಲ್ಲಿ ಹಡಗಿನ ಮೂಲಕ ಬದುಕಿನ ಉಳಿದ 'ಮನು' ಏಳನೇಂಟು 'ಮನು'ವಾಗಿದ್ದರು. ಪವಿತ್ರ ವೇದಗಳಲ್ಲಿ ಪ್ರವಾದಿಗಳನ್ನು 'ಮನು'ವೆಂದು ಕರೆಯಲಾಗಿದೆ.

18. ಜನರು ವಿನಯಶೀಲರಾಗಿ ಒಳಿತಿನ ಪಥವನ್ನು ಅನುಕ್ರಮಿಸಬೇಕು.

(ಋಗ್ವೇದ: 10-31-02)

19. ಯತ್ನವಿಲ್ಲದೇ, ದೈವವೂ ದೇವನ ಅನುಗ್ರಹವನ್ನು ಪಡೆಯುವುದಿಲ್ಲ.

(ಯಜುರ್ವೇದ 01-45-01)

20. ಸೃಷ್ಟಿಕರ್ತನು ಮಾನವರಿಗೆ ಸೌಹಾರ್ದತೆಯ, ಸಹನೆಯ ಮತ್ತು ಪ್ರೀತಿಯ ಅಪ್ಪಣೆಯನ್ನು ನೀಡಿರುವನು. ಗೋವು ತನ್ನ ಕರುವನ್ನು ಪ್ರೀತಿಸಿದಂತೆ, ಪರಸ್ಪರರನ್ನು ಪ್ರೀತಿಸಿರಿ. (ಅಥರ್ವವೇದ: 03: 30:02)



ಅಧ್ಯಾಯ: 2

## ಕುರ್ಆನಿನ ಅರ್ಥ ವರಿಯುವುದು ಹೇಗೆ? How to Understand Holy Quran?

● ಕುರ್ಆನ್ ತನ್ನ ಬಗ್ಗೆ ಈ ರೀತಿ ಪರಿಚಯಿಸಿಕೊಳ್ಳುತ್ತದೆ. “ನಿಸ್ಸಂದೇಹವಾಗಿ ಇದು (ದೈವಿಕ) ಗ್ರಂಥ; ಸಂದೇಹಾತೀತವಿದು. (ಭಯ ಭಕ್ತಿಯುಳ್ಳ) ವರಿಗೆ ಇದು ಮಾರ್ಗದರ್ಶಿ. ಪರೋಕ್ಷದ ಮೇಲೆ ವಿಶ್ವಾಸವಿರುವವರಿಗೆ, ನಮಾಝನ್ನು ಸಂಸ್ಥಾಪಿಸುವವರಿಗೆ, ನಾವು ನೀಡಿದ ಸಂಪತ್ತಾ ಕರ್ಯಗಳಿಂದ ವ್ಯಯಿಸುವವರಿಗೆ, ನಿಮಗೆ ಅವತೀರ್ಣಗೊಳಿಸಿದ ಗ್ರಂಥದ (ಕುರ್ಆನ್) ವಾತ್ಸವ ನಿವಾಗಿಂತ ವೊದಲು ಅವತೀರ್ಣಗೊಳಿಸಿದ್ದ ಎಲ್ಲಾ ಗ್ರಂಥಗಳ ಮೇಲೆ ವಿಶ್ವಾಸವಿಡುವವರಿಗೆ ಮತ್ತು ಪರಲೋಕದ ಮೇಲೆ ದೃಢ ವಿಶ್ವಾಸ ವಿಡುವವರಿಗೆ (ಇದು ಮಾರ್ಗದರ್ಶಿ). ಅಂತಹವರು ತಮ್ಮ ಪ್ರಭುವಿನ ಸನ್ಮಾರ್ಗದಲ್ಲಿದ್ದಾರೆ ಮತ್ತು ಅವರೇ ಯಶಸ್ವಿಯಾಗುವವರು. (ಕುರ್ಆನ್: 2-1-4)

● ಪ್ರವಾದಿ ಮುಹಮ್ಮದ್(ಸ)ರ ಮೇಲೆ ಪ್ರಥಮ ದಿವ್ಯವಾಣಿ ಕ್ರಿ.ಶ. 611ರಲ್ಲಿ ಅವತೀರ್ಣಗೊಂಡಿತು. ಅಂತಿಮ ದಿವ್ಯವಾಣಿ ಕ್ರಿ.ಶ. 634ರಲ್ಲಿ ಅವತೀರ್ಣಗೊಂಡಿತು. ಹೀಗೆ 23 ವರ್ಷಗಳ ಅವಧಿಯಲ್ಲಿ ಸಂದರ್ಭಾನುಸಾರ ಭಾಗ ಭಾಗವಾಗಿ ಕುರ್ಆನ್ ಅವತೀರ್ಣಗೊಂಡಿತು.

● ಪವಿತ್ರ ಕುರ್ಆನ್ ಬೋಧಿಸಬೇಕಾದ ವಿಷಯದ ರೂಪ ರೇಖೆಯಾಗಿರುವುದು. ಅದು ಪಠ್ಯ ಪುಸ್ತಕವಲ್ಲ. ಸೃಷ್ಟಿಕರ್ತನು ವಿಷಯದ ಶೀರ್ಷಿಕೆಯನ್ನು ನೀಡಿದನು. ಪ್ರವಾದಿ ಮುಹಮ್ಮದ್(ಸ) ಜನರಿಗೆ ವಿಷಯವನ್ನು ನಿರೂಪಿಸಿದರು. ಇದನ್ನು ಒಂದು ಉದಾಹರಣೆಯಿಂದ ಸರಳವಾಗಿ ಅರ್ಥಮಾಡಿ ಕೊಳ್ಳಬಹುದು. ಸೃಷ್ಟಿಕರ್ತನು ಕುರ್ಆನ್‌ನಲ್ಲಿ

ನಮಾಝ್‌ನ ಆಜ್ಞೆಯನ್ನು ನೀಡಿದ್ದಾನೆ. ಆದರೆ ಕುರ್ಆನ್ ನಮಾಝ್ ನಿರ್ವಹಿಸುವ ಕುರಿತು ವಿವರಣೆಗಳನ್ನು ನೀಡಿಲ್ಲ. ಪ್ರವಾದಿ ಮುಹಮ್ಮದ್(ಸ) ನಮಾಝ್ ನಿರ್ವಹಿಸುವ ವಿಧಿ-ವಿಧಾನಗಳನ್ನು ಜನರಿಗೆ ಕಲಿಸಿಕೊಟ್ಟರು. ಆದುದರಿಂದ ಕುರ್ಆನಿನ ಅಧ್ಯಯನ ಮಾಡುವಾಗ ಪಠ್ಯ ಪುಸ್ತಕದಂತೆ, ಧಾರ್ಮಿಕ ವಿಷಯದ ಬಗ್ಗೆ ಕ್ರಮ ಸಿದ್ಧವಾದ ವಿವರಣೆಯನ್ನು ನೀವು ಪ್ರತೀಕ್ಷಿಸ ಬೇಡಿ.

ಕುರ್ಆನ್ ಸರಿಯಾಗಿ ಅರ್ಥೈಸಿಕೊಳ್ಳಲು, ಈ ಕೆಳಗಿನ ಅಂಶಗಳನ್ನು ಗಮನದಲ್ಲಿಡ ಬೇಕು.

1. ಕುರ್ಆನ್ ಲಿಖಿತ ದೈವಾಜ್ಞೆ ರೂಪದಲ್ಲಿ ಅವತೀರ್ಣಗೊಂಡಿರುವುದಿಲ್ಲ. ಕುರ್ಆನ್ ಮಾತಿನ ರೂಪದಲ್ಲಿ ಅವತೀರ್ಣಗೊಂಡಿತು. ಸೃಷ್ಟಿಕರ್ತನು ದೇವಚರ ಹ. ಜಿಬ್ರೀಲ್(ಅ)ರ ಮೂಲಕ ದಿವ್ಯ ವಾಣಿಯನ್ನು ಹ. ಮುಹಮ್ಮದ್(ಸ)ರಿಗೆ ತಲುಪಿಸಿದನು. ಹಲವೊಮ್ಮೆ ದಿವ್ಯವಾಣಿ ನೇರವಾಗಿ ಹ. ಮುಹಮ್ಮದ್(ಸ)ರ ಹೃದಯಲ್ಲಿ ನೇರವಾಗಿ ಅವತೀರ್ಣಗೊಳ್ಳುತ್ತಿತ್ತು.

2. ಕುರ್ಆನ್‌ನಲ್ಲಿ ಮೂರು ವಿಧದ ಸೂಕ್ತಗಳಿವೆ. ಮೊದಲನೆಯ ವಿಧದಲ್ಲಿ ಇತರ ಧರ್ಮಗಳ ಇತಿಹಾಸ, ಇತರ ಧರ್ಮಗಳ ಪ್ರವಾದಿಗಳು, ಧರ್ಮ ಗ್ರಂಥಗಳು, ಜನರ ಜೀವನ ಕ್ರಮದ ಬಗ್ಗೆ ವಿವರಣೆಗಳಿವೆ.

ಎರಡನೆಯ ವಿಧದ ಸೂಕ್ತಗಳು ಧರ್ಮದ ನಿಯಮ ಕಟ್ಟು ಕಟ್ಟಲೆಗಳು, ಒಳಿತು-ಕೆಡಕುಗಳು, ಪಾಪ-ಪುಣ್ಯ, ಯಾವುದು ನಿಷಿದ್ಧ? ಯಾವುದು ಕಾನೂನು ಬದ್ಧ ಮೊದಲಾದವುಗಳ ಬಗ್ಗೆ ವಿವರಣೆಗಳನ್ನು

ನೀಡುತ್ತದೆ.

ಮೂರನೆಯ ವಿಧದ ಸೂಕ್ತಗಳು ಮಾನವ ಜನಾಂಗದ ಮಾರ್ಗದರ್ಶನಕ್ಕಾಗಿವೆ. ಇಹಪರಗಳಲ್ಲಿ ಯಶಸ್ಸು ಗೊಳಿಸಲು, ಶಾಂತಿ, ನೆಮ್ಮದಿಯಿಂದ ಜೀವನ ಸಾಗಿಸಲು ಅಗತ್ಯವಿರುವ ಸೂತ್ರಗಳನ್ನು ಇವು ನೀಡುತ್ತವೆ.

3. ಪ್ರತಿಯೊಂದು ಕುರ್ಆನ್ ಸೂಕ್ತವು ನಿರ್ದಿಷ್ಟ ಕಾರಣಕ್ಕಾಗಿ ಅವತೀರ್ಣಗೊಂಡಿರುತ್ತದೆ. ಆದುದರಿಂದ ಕುರ್ಆನಿನ ಯಾವುದೇ ಸೂಕ್ತದ ಅರ್ಥವರಿಯಲು ಆ ಸೂಕ್ತವು ಯಾವ ಸನ್ನಿವೇಶದಲ್ಲಿ ಅವತೀರ್ಣಗೊಂಡಿತ್ತು? ಎಂಬುದನ್ನು ಗಮನದಲ್ಲಿಡುವುದು ಅವಶ್ಯಕವಾಗಿರುತ್ತದೆ.

4. ಕುರ್ಆನ್ ಆಲೋಚಿಸಲು, ವಿವೇಚಿಸಲು ಮತ್ತು ಪರಿಷ್ಕರಿಸಿಕೊಳ್ಳಲು ಜನರಿಗೆ ಕರೆ ನೀಡುತ್ತದೆ. ಈ ಕಾರಣದಿಂದ, ಕುರ್ಆನಿನ ಸೂಕ್ತಗಳ ಬಗ್ಗೆ ತರ್ಕಿಸಿ, ಸೂಕ್ತಗಳ ಸಂದೇಶವನ್ನು, ಆದೇಶವನ್ನು ಸ್ವೀಕರಿಸಿ, ಅನುಸರಿಸುವುದು ಅಗತ್ಯವಾಗುತ್ತದೆ.

5. ಕುರ್ಆನ್ ಅರೇಬಿಯಾ ಪ್ರದೇಶದಲ್ಲಿ ಅವತೀರ್ಣಗೊಂಡಿತ್ತು. ಆದುದರಿಂದ ಅದರ ಪ್ರಥಮ ಅಭಿ ಸಂಭೋದಿತರು ಅರಬರಾಗಿದ್ದರು. ಕುರ್ಆನ್‌ನಲ್ಲಿ ಉಲ್ಲೇಖಿಸಲ್ಪಟ್ಟಿರುವ ಪುರಾತನ ನಾಗರಿಕತೆಗಳು (Old Civilizations) ಅರೇಬಿಯಾದ ಸುತ್ತ ಮತ್ತೆ ಅದ್ದವು, ಮತ್ತು ಅರಬರು ಈ ನಾಗರಿಕತೆಗಳ ಬಗ್ಗೆ ಅರಿವನ್ನು ಹೊಂದಿದ್ದರು. ಈ ಕಾರಣದಿಂದ, ಕುರ್ಆನ್‌ನಲ್ಲಿ ಉಲ್ಲೇಖಿಸಲ್ಪಟ್ಟಿರುವ ನಾಗರಿಕತೆಗಳ ಮೇಲೆ ಎರಗಿರುವ ಅಲ್ಪಾಹನ ಯಾತನೆಯ ಪ್ರಸ್ತಾವ ಬಂದಾಗ, ಸ್ವಾಭಾವಿಕವಾಗಿ ಅರಬರು ಪ್ರಭಾವಿತಗೊಂಡಿದ್ದರು.

● ಪ್ರವಾದಿಗಳು ಸೃಷ್ಟಿಕರ್ತನ ಸಂದೇಶವನ್ನು ಜನರ ಮುಂದೆ ಇಟ್ಟಿದಾಗ, ಸಾಮಾನ್ಯವಾಗಿ

ಜನರು ಪ್ರವಾದಿಗಳ ವಿಶ್ವಾಸಾರ್ಹತೆಯನ್ನು ಪ್ರಶ್ನಿಸಿದರು. ಆದ ಕಾರಣ ಸೃಷ್ಟಿಕರ್ತನು ಹೆಚ್ಚಿನ ಪ್ರವಾದಿಗಳಿಗೆ ಪವಾಡಗಳನ್ನು ಮಾಡುವ ಸಾಮರ್ಥ್ಯವನ್ನು ನೀಡಿದ್ದನು. ಪ್ರವಾದಿ ಹ. ಮೂಸಾ(ಅ) ರವರ ಕಾಲದಲ್ಲಿ ಜನರಲ್ಲಿ ಮಾರುತ ಮಾರಾಟ ಮಾಡುವುದು ವ್ಯಾಪಕವಾಗಿತ್ತು. ಸೃಷ್ಟಿಕರ್ತನು ಪ್ರವಾದಿ ಹ. ಮೂಸಾ(ಅ)ರಿಗೆ ಮಾರಾಟ ಮಾಡುವ ವಿಶೇಷತೆಯನ್ನು ನೀಡಿದ್ದನು. ಹ. ಮೂಸಾ(ಅ) ತಮ್ಮ ಊರುಗೋಲನ್ನು ಎಸೆದಾಗ, ಅದು ಹೆಬ್ಬಾವು ಆಗಿ ಮಾರ್ಪಡುತ್ತಿತ್ತು. ಈ ಪವಾಡವು ಇತರ ಮಾಂತ್ರಿಕರು ತೋರುತ್ತಿದ್ದ ಜಾದುಕ್ಕಿಂತ ಹೆಚ್ಚು ಪ್ರಬಲವಾಗಿತ್ತು.

ಪ್ರವಾದಿ ಯೇಸುಕ್ರಿಸ್ತರ ಕಾಲದಲ್ಲಿ ಗ್ರೀಕ್ ನಾಗರಿಕತೆ ಉತ್ತುಂಗತೆಯಲ್ಲಿತ್ತು. ಜನರು ಅಕ್ಷರಸ್ಥರಾಗಿದ್ದರು. ಸೃಷ್ಟಿಕರ್ತನು ಪ್ರವಾದಿ ಯೇಸುಕ್ರಿಸ್ತರಿಗೆ ಮರಣ ಹೊಂದಿದವರನ್ನು ಜೀವಂತರನ್ನಾಗಿಸುವ, ಕುರುಡರಿಗೆ ಕಣ್ಣು ಬರಿಸುವ ಪುಷ್ಟ ರೋಗಿಗಳನ್ನು ಗುಣ ಪಡಿಸುವ ಶಕ್ತಿಯನ್ನು ದಯಪಾಲಿಸಿದ್ದನು. ಈ ಸಾಮರ್ಥ್ಯವು ವಿಜ್ಞಾನ ಮತ್ತು ವೈದ್ಯಕೀಯ ತರ್ಕ ಮೀರಿದುದಾಗಿತ್ತು.

ಇದೇ ರೀತಿ ಪ್ರವಾದಿ ಮುಹಮ್ಮದ್(ಸ), ಅರಬಿ ಸಾಹಿತ್ಯ ಉತ್ತುಂಗತೆಯ ಕಾಲದಲ್ಲಿರುವಾಗ ಪ್ರವಾದಿಯಾಗಿ ನಿಯೋಗಿಸಲ್ಪಟ್ಟಿದ್ದರು. ಸೃಷ್ಟಿಕರ್ತನು ಪ್ರವಾದಿ ಮುಹಮ್ಮದ್(ಸ)ರಿಗೆ ಪವಾಡದ ರೂಪದಲ್ಲಿ ದಿವ್ಯ ಕುರ್ಆನ್ ನೀಡಿದನು. ಕುರ್ಆನ್ ಅರಬಿ ಭಾಷೆಯಲ್ಲಿದೆ. ಕುರ್ಆನಿನ ಭಾಷೆಯ ಶೈಲಿ ಅದು ವಿಷಯಗಳನ್ನು ಮಂಡಿಸಿರುವ ರೀತಿ, ಕುರ್ಆನಿನ ಸಾಹಿತ್ಯಿಕ ಮಟ್ಟ ದಿಗ್ಭ್ರಮೆ ಹುಟ್ಟಿಸುವಂತಿತ್ತು. ಆ ಕಾಲದ ಅರಬಿ ಭಾಷೆಯ ಶ್ರೇಷ್ಠ ಕವಿಗಳು ಕುರ್ಆನಿನ ಶ್ರೇಷ್ಠತೆಯ ಮುಂದೆ ಮುಂದಿರಲಾರಬೇಕಾಯಿತು. "ಯಾವನೇ ಮನುಷ್ಯನಿಗೆ ಇಂತಹ ಉತ್ಕೃಷ್ಟ

ವುಟ್ಟಿದ ಗ್ರಂಥವನ್ನು ರಚಿಸಲು ಸಾಧ್ಯವಿಲ್ಲವೆಂದು" ಘೋಷಿಸಬೇಕಾಯಿತು. ಕುರ್ಆನ್ ಪಠಣವನ್ನು ಆಲಿಸಿ, ಅದರ ಮಾಧುರ್ಯದಿಂದ ಮನಸೋತು ಅನೇಕರು ಇಸ್ಲಾಮ್ ಸ್ವೀಕರಿಸಿದ್ದರು.

- ಹ. ಮುಹಮ್ಮದ್ (ಸ) ರವರು ಪ್ರವಾದಿಯಾಗಿ ನೇಮಿಸಲ್ಪಡುವ ಮೊದಲೂ, ಜನರು ಸೃಷ್ಟಿಕರ್ತನು ಏಕೈಕನೆಂದೂ, ಆತನೇ ಇಡೀ ವಿಶ್ವವನ್ನು ಸೃಷ್ಟಿಸಿರುವನೆಂದು ಜನರು ನಂಬಿಕೆ ಹೊಂದಿದ್ದರು. ಜನರು ಹಜ್ಜ್ ವಿಧಿಯನ್ನು ನೆರವೇರಿಸುತ್ತಿದ್ದರು. ಆದರೆ ಸೃಷ್ಟಿಕರ್ತನನ್ನು ನೇರವಾಗಿ ಬೇಡಲು ಸಾಧ್ಯವಿಲ್ಲವೆಂದೂ, ಸೃಷ್ಟಿಕರ್ತನನ್ನು ಸಮೀಪಿಸಲು ವಂದ್ಯವರ್ತಿಗಳ ಅಗತ್ಯವಿದೆಯೆಂದು ನಂಬಿದ್ದರು. ಆದುದರಿಂದ 'ಲಾತ' 'ಮನಾತ' ಉರ್ಬು ಫಬಲ್ ಮೊದಲಾದ ಅನೇಕ ಮೂರ್ತಿಗಳನ್ನು, ದೇವತೆಗಳನ್ನು ಪೂಜಿಸುತ್ತಿದ್ದರು. ಮೂರ್ತಿಗಳು, ದೇವತೆಗಳು ತಮ್ಮ ಸರವಾಗಿ ಸೃಷ್ಟಿಕರ್ತನ ಬಳಿ ಶಿಫಾರಸ್ಸು ಮಾಡುವವುವೆಂದು ನಂಬುತ್ತಿದ್ದರು. ಈ ದೇವಿ-ದೇವತೆಗಳ ತಮ್ಮನ್ನು ರಕ್ಷಿಸುವವರೆಂದೂ, ತಮ್ಮನ್ನು ಸಂಪನ್ನಕಾಗಿಸುವುದೆಂದೂ ಭಾವಿಸಿದ್ದರು.

- ಪ್ರವಾದಿ ಮುಹಮ್ಮದ್(ಸ) ಮದೀನಾ ಪಟ್ಟಣಕ್ಕೆ ಹಿಜ್ರತ್ (ವಲಸೆ) ಮಾಡಿದ ನಂತರ, ಆ ಪ್ರದೇಶದಲ್ಲಿ ವಾಸಿಸುತ್ತಿದ್ದ ಯಹೂದಿಗಳು, ಕ್ರೈಸ್ತರಿಗೂ ಇಸ್ಲಾಮಿನ ಸಂದೇಶವನ್ನು ನೀಡಿದರು. ಯಹೂದಿಗಳು ಮತ್ತು ಕ್ರೈಸ್ತರು ಏಕ ದೇವನಲ್ಲಿ ವಿಶ್ವಾಸವಿಡುತ್ತಿದ್ದರು. ಆದರೆ ಯೇಸುಕ್ರಿಸ್ತರನ್ನು ಉರ್ಬುರಾರನ್ನು ಸೃಷ್ಟಿಕರ್ತನ ವಾಗನೆಂದು ಪರಿಗಣಿಸಿ ಅವರಿಗೂ ದೇವತ್ವದಲ್ಲಿ ಮೀಲುಗೊಳಿಸಿದ್ದರು.

- ಮಕ್ಕಾದಲ್ಲಿದ್ದಾಗ ಹ. ಮುಹಮ್ಮದ್(ಸ) ಅಲ್ಲಾಹನ ಸಂದೇಶವನ್ನು ಜನರಿಗೆ

ತಲುಪಿಸುವ ಕಾರ್ಯವನ್ನು ಮಾಡುತ್ತಿದ್ದರು. ಆದರೆ ಮದೀನಾದಲ್ಲಿ ಹ. ಮುಹಮ್ಮದ್(ಸ) ಏಕ ಕಾಲದಲ್ಲಿ ಪ್ರವಾದಿಯೂ ಇಸ್ಲಾಮಿ ರಾಜ್ಯದ ನಾಯಕರೂ ಆಗಿದ್ದರು. ಮಕ್ಕಾ ಕಾಲದಲ್ಲಿ ಅವತೀರ್ಣಗೊಂಡ ಕುರ್ಆನ್ ಸೂಕ್ತಗಳು ಸಾಹಿತ್ಯಿಕವಾಗಿ ಮೇರು ಕೃತಿಯಾಗಿದ್ದವು. ಜನರನ್ನು ಅವರ ನೈಜ ಒಡೆಯ, ಏಕೈಕನಾದ ಅಲ್ಲಾಹನ ಕಡೆಗೆ ಅವು ಆಹ್ವಾನಿಸುತ್ತಿದ್ದವು. ಇಸ್ಲಾಮ್ ಧರ್ಮದ ಬುನಾದಿಯ ಪರಿಚಯವನ್ನು ನೀಡುತ್ತಿದ್ದವು.

- ಮದೀನಾದಲ್ಲಿ ಕುರ್ಆನಿನ ಸೂಕ್ತಗಳನ್ನು ಯಾಹೂದಿಗಳಿಗೆ, ಕ್ರೈಸ್ತರಿಗೆ, ಬಹು ದೇವಾರಾಧಕರಿಗೆ ಮತ್ತು ಕಪಟ ವಿಶ್ವಾಸಿಗಳಿಗೆ ಅಭಿಸಂಬೋಧಿತವಾಗಿದ್ದವು. ಏಕೈಕ ಒಡೆಯನ ಆರಾಧನೆಯ ಜೊತೆಗೆ ಕುರ್ಆನಿನ ಸೂಕ್ತಗಳು ಸಮಾಜಿಕ ಕರ್ತವ್ಯಗಳು, ಹೊಣೆಗಾರಿಕೆಗಳು, ರಾಜ್ಯ ಬಾರವನ್ನು ನಡೆಸುವ ಬಗ್ಗೆ ವಂದ್ಯವರ್ತಿಗಳ ಬಗ್ಗೆಯೂ ನಿಯಮಗಳನ್ನು ನೀಡಿದವು. ಇಸ್ಲಾಮ್ ಶರಿಯತ್ (ಇಸ್ಲಾಮ್ ಧರ್ಮದ ಸರಿಹಿತೆ) ಬಗ್ಗೆ ವಿವರಣೆ ನೀಡುವ ಯುದ್ಧಕ್ಕೆ ಸಂಬಂಧಿಸಿದ ಸೂಕ್ತಗಳೂ ಸಹ ಅವತೀರ್ಣಗೊಂಡವು.

- ಈ ಮೊದಲು ತಿಳಿಸಿರುವಂತೆ ಕುರ್ಆನ್ ಏಕ ಕಾಲದಲ್ಲಿ ಗ್ರಂಥ ರೂಪದಲ್ಲಿ ಅವತೀರ್ಣಗೊಳ್ಳಲಿಲ್ಲ. ಸಂದರ್ಭನುಸಾರ, ಕಾಲ ಕಾಲಕ್ಕೆ ಕುರ್ಆನಿನ ಸೂಕ್ತಗಳು ಅವತೀರ್ಣಗೊಂಡವು. ಪ್ರವಾದಿ ಮುಹಮ್ಮದ್(ಸ) ಅಲ್ಲಾಹನ ಮಾರ್ಗದರ್ಶನ ಅನುಸಾರ ಸೂಕ್ತಗಳನ್ನು ವಿವಿಧ ಅಧ್ಯಾಯಗಳಲ್ಲಿ ಸೇರಿಸಲು ತಮ್ಮ ಅನುಚರರಿಗೆ ಸೂಚಿಸಿದರು.

- ಆದುದರಿಂದ ಕುರ್ಆನ್ ಪಠಿಸುವಾಗ ವಿಭಿನ್ನ ವಿಷಯಗಳು ಬರುತ್ತಿರುವುದನ್ನು ನಾವು ಗಮನಿಸಬಹುದು. ಕುರ್ಆನಿನ ಸಂಪೂರ್ಣ

ಅಧ್ಯಯನದ ನಂತರ ಕುರ್ಆನ್ ೦೨:೨೨೧ ಲೇಖಿತವಾಗಿ ಕೋಡಿಂಕರಿಸಲ್ಪಟ್ಟಿರುವುದನ್ನು ಕಾಣಬಹುದು.

● ಸಂಕ್ಷಿಪ್ತವಾಗಿ, ಸೃಷ್ಟಿಕರ್ತನಾದ ಅಲ್ಲಾಹನು ಇಡೀ ಮಾನವ ಕುಲದ ಮಾರ್ಗದರ್ಶನಕ್ಕಾಗಿ ಪ್ರವಾದಿ ಮುಹಮ್ಮದ್(ಸ)ರ ಮೇಲೆ ಸಂದರ್ಭಾನುಸಾರ 23 ವರ್ಷಗಳ ಅವಧಿಯಲ್ಲಿ ಕುರ್ಆನ್ ಅವತೀರ್ಣಗೊಳಿಸಿದನು. ಕುರ್ಆನ್ ಒಂದು ಪಠ್ಯ ಪುಸ್ತಕವಲ್ಲ. ಜನರ 'ಇಹ' ಮತ್ತು 'ಪರ'ದ ಯಶಸ್ಸಿಗಾಗಿ ಅಗತ್ಯವಿರುವ ರೂಪ-ರೇಶಗಳನ್ನು ಆದೇಶಗಳನ್ನು ಕುರ್ಆನ್ ಒಳಗೊಂಡಿದೆ. ವಸ್ತು ನಿಷ್ಠೆ ಅಧ್ಯಯನ ನಡೆಸುವ ಪ್ರತಿಯೋರ್ವರಿಗೂ ಖಂಡಿತವಾಗಿ ಅದರಿಂದ ಮಾರ್ಗದರ್ಶನ ದೊರೆಯುತ್ತದೆ. ಕುರ್ಆನಿನ ಅಧ್ಯಯನ ಮಾಡುವಾಗ ನಿರ್ದಿಷ್ಟ ಸೂಕ್ತವು ಯಾವ ಸಂದರ್ಭದಲ್ಲಿ ಸನ್ನಿವೇಶದಲ್ಲಿ ಅವತೀರ್ಣಗೊಂಡಿದೆ ಎಂಬುದನ್ನು ಗಮನದಲ್ಲಿಡಬೇಕು. ಆದುದರಿಂದ ಕುರ್ಆನ್ ಓದುವಾಗ, ಕುರ್ಆನಿನ ವ್ಯಾಖ್ಯಾನವನ್ನು ಓದುವುದು ಹೆಚ್ಚು ಪ್ರಯೋಜನಕಾರಿಯಾಗುತ್ತದೆ.

**ಪವಿತ್ರ ಕುರ್ಆನಿನ ಬೋಧನೆಗಳು:**

● ಪವಿತ್ರ ಕುರ್ಆನ್ ಜ್ಞಾನದ ಭಂಡಾರವಾಗಿದೆ. ಅದರ ಕೆಲ ನುಡಿ ಮತ್ತುಗಳನ್ನು ಕೆಳಗೆ ನೀಡಲಾಗಿದೆ.

1. "ನೀವು ಕೃತಜ್ಞ ದಾಸರಾಗಿದ್ದು ಸತ್ಯವಿಶ್ವಾಸ ಮಾರ್ಗದಲ್ಲಿ ನಡೆಯುತ್ತಿದ್ದರೆ ಅಲ್ಲಾಹ್ ನಿಮ್ಮನ್ನು ದಂಡಿಸುವನೇಕೆ? ಅಲ್ಲಾಹ್ ಮಹಾ ಗುಣ ಗ್ರಾಹಿಯೂ ಸರ್ವರ ಸ್ಥಿತಿಗತಿಗಳ ಬಗ್ಗೆ ಪೂರ್ಣ ಜ್ಞಾನಿಯೂ ಆಗಿರುತ್ತಾನೆ." (ಪವಿತ್ರ ಕುರ್ಆನ್ 4:147)

2. "ಒಬ್ಬ ಮಾನವನ ಕೊಲೆಯ ಬದಲಿಗೆ ಅಥವಾ ಭೂಮಿಯಲ್ಲಿ ಕ್ಷೋಭೆಯನ್ನುಂಟು

ಮಾಡುವ ಕಾರಣಕ್ಕಾಗಿ ಹೊರತು ಯಾರಾದರೂ ಒಬ್ಬ ಮನುಷ್ಯನನ್ನು ವಧಿಸಿದರೆ ಅವನು ಸಕಲ ಮಾನವ ಕೋಟಿಯನ್ನೇ ವಧಿಸಿದಂತೆ ಮತ್ತು ಒಬ್ಬನು ಇನ್ನೊಬ್ಬನಿಗೆ ಜೀವದಾನ ಮಾಡಿದರೆ ಅವನು ಸಕಲ ಮಾನವ ಕೋಟಿಗೆ ಜೀವದಾನ ಮಾಡಿದಂತೆ." (ಪವಿತ್ರ ಕುರ್ಆನ್: 5-32)

3. ಆ ಘೋರ ಪಾಪಗಳನ್ನು ನೀವು ವರ್ಜಿಸುತ್ತಿದ್ದರೆ, ನಿಮ್ಮ ಚಿಕ್ಕ ಪುಟ್ಟ ಅಪರಾಧಗಳನ್ನು ನಾವು ನಿಮ್ಮ ಲೆಕ್ಕ ಪತ್ರದಿಂದ ನೀಗಿಸಿ ಬಿಡುವೆವು? (ಪವಿತ್ರ ಕುರ್ಆನ್ 4:31)

4. "... ಭೂಮಿಯಲ್ಲಿ ಕ್ಷೋಭೆಯನ್ನುಂಟು ಮಾಡಲು ಪ್ರಯತ್ನಿಸಬೇಡ. ಅಲ್ಲಾಹ್ ಕ್ಷೋಭೆಯನ್ನುಂಟು ಮಾಡುವವರನ್ನು ಮೆಚ್ಚುವುದಿಲ್ಲ." (ಪವಿತ್ರ ಕುರ್ಆನ್: 28:77)

5. "ಅಲ್ಲಾಹ್ ಜನರಲ್ಲಿ ಕೆಲವರನ್ನು ಬೇರೆ ಕೆಲವರ ಮೂಲಕ ನೀಗಿಸಿರುತ್ತಿದ್ದರೆ, ಅಲ್ಲಾಹನ ನಾಮವನ್ನು ಅತಿ ಹೆಚ್ಚಾಗಿ ಸ್ಮರಿಸಲಾಗುತ್ತಿರುವ ಆಶ್ರಮಗಳೂ, ಇಗರ್ಜಿಗಳೂ, ಯುಹೂದಿಯರ ಆರಾಧನಾಲಯಗಳೂ, ಮಸೀದಿಗಳೂ ಧ್ವಂಸಗೊಳಿಸಲ್ಪಡುತ್ತಿದ್ದವು." (ಪವಿತ್ರ ಕುರ್ಆನ್: 22:40)

**Holy Quran (17:16) Missing**

7. "ನೀವು ಕೇವಲ ಅವನೊಬ್ಬನ ಹೊರತು ಇನ್ನಾರ್ ದಾಸ್ಯಾರಾಧನೆಯನ್ನು ಮಾಡಬಾರದು. ಮೂತಾಪಿತರೊಡನೆ ಸೌಜನ್ಯದಿಂದ ವರ್ತಿಸಿರಿ." (ಪವಿತ್ರ ಕುರ್ಆನ್: 17:23)

8. "ಸಂಬಂಧಿತನಿಗೆ ಅವನ ಹಕ್ಕನ್ನು ದರಿದ್ರನಿಗೂ ಪ್ರಯಾಣಿಕನಿಗೂ ಅವರವರ ಹಕ್ಕನ್ನು ಕೊಡಿರಿ. ದುಂದು ವೆಚ್ಚ ಮಾಡಬೇಡಿರಿ." (ಪವಿತ್ರ ಕುರ್ಆನ್: 17:26)

9. "ನಿಮ್ಮ ಮಕ್ಕಳನ್ನು ಬಡತನದ ಭೀತಿಯಿಂದ ಕೊಲ್ಲ ಬೇಡಿರಿ." (ಪವಿತ್ರ ಕುರ್ಆನ್: 17:31)

10. "ಅಳತೆ ಮಾಡಿ ಕೊಡುವಾಗ ಪೂರ್ಣ ತುಂಬಿಸಿ ಕೊಡಿರಿ. ತೂಗುವಾಗ ಸರಿಯಾದ ತಕ್ಕಡಿಯಲ್ಲಿ ತೂಗಿರಿ." (ಪವಿತ್ರ ಕುರ್ಆನ್: 17:35)

11. "ಭೂಮಿಯ ಮೇಲೆ ದರ್ಪದಿಂದ ನಡೆಯ ಬೇಡಿರಿ. ನೀವು ಪೃಥ್ವಿಯನ್ನು ಸೀಳಲಾರಿರಿ ಮತ್ತು ಪರ್ವತಗಳ ಶಿಖರಕ್ಕೂ ತಲುಪಲಾರಿರಿ." (ಪವಿತ್ರ ಕುರ್ಆನ್: 17:37)

12. "ಓ ಸತ್ಯವಿಶ್ವಾಸಿಗಳೇ, ಮಧ್ಯೆ, ಜೂಜ್, ಬಲಿ ವೀರಗಳು ಮತ್ತು ದಾಳ ಹಾಕುವುದು ಇವೆಲ್ಲ ಹೊಲಸು ಪೈಶಾಚಿಕ ಕೃತ್ಯಗಳಾಗಿವೆ." (ಪವಿತ್ರ ಕುರ್ಆನ್: 5:91)

13. "ವ್ಯಭಿಚಾರದ ಹತ್ತಿರವೂ ಸುಳಿಯ ಬೇಡಿರಿ. ಅದು ಅತಿ ಹೀನ ಕಾರ್ಯ ಮತ್ತು ಅತ್ಯಂತ ಕೆಟ್ಟ ಮಾರ್ಗ." (ಪವಿತ್ರ ಕುರ್ಆನ್: 17:32)

14. "ಪುರುಷರಲ್ಲೂ, ಸ್ತ್ರೀಯರಲ್ಲೂ ದಾನ ಧರ್ಮ ಮಾಡುವವರಿಗೆ ಮತ್ತು ಅಲ್ಲಾಹನಿಗೆ ಶ್ರೇಷ್ಠ ಸಾಲವನ್ನು ನೀಡಿದವರಿಗೆ ಖಂಡಿತವಾಗಿಯೂ ಎಷ್ಟೋ ಪಟ್ಟು ವರ್ಧಿಸಿ ಕೊಡಲಾಗುವುದು. ಅವರಿಗೆ ಅತ್ಯುತ್ತಮ ಪ್ರತಿಫಲವಿದೆ." (ಪವಿತ್ರ ಕುರ್ಆನ್: 57:18)

15. "ಪೈಗಂಬರರೇ, ಸತ್ಯ ವಿಶ್ವಾಸಿಗಳೊಡನೆ ತಮ್ಮ ದೃಷ್ಟಿಗಳನ್ನು ಕೆಳಗಿರಿಸಿಕೊಳ್ಳಲಿಕ್ಕೂ, ತಮ್ಮ ಗುಪ್ತಾಂಗಗಳನ್ನು ರಕ್ಷಿಸಿಕೊಳ್ಳಲಿಕ್ಕೂ ಹೇಳಿರಿ. ಇದು ಅವರ ಪಾಲಿಗೆ ಹೆಚ್ಚು ಪರಿಶುದ್ಧವಾದ ಶ್ರಮವಾಗಿದೆ. ಅಲ್ಲಾಹನು ಅವರು ಮಾಡುವುದೆಲ್ಲವನ್ನು ಅರಿಯುವವನಾಗಿದ್ದಾನೆ.

ಪೈಗಂಬರರೇ, ಸತ್ಯವಿಶ್ವಾಸಿನಿಯಾರೊಡನೆ ಹೇಳಿರಿ- ಅವರು ತಮ್ಮ ದೃಷ್ಟಿಗಳನ್ನು ಕೆಳಗಿರಿಸಿ ಕೊಳ್ಳಲಿ. ತಮ್ಮ ಗುಪ್ತಾಂಗಗಳನ್ನು ರಕ್ಷಿಸಿಕೊಳ್ಳಿ ಮತ್ತು ತಮ್ಮ ಶೃಂಗಾರಗಳನ್ನು ತೋರಿಸದಿರಲಿ

( ಆ ದ ' ರ ' ) ಸ ' ಽ ಂ ' ಂ ಂ ಪ್ರಕಟವಾಗುವಂತಹವುಗಳನ್ನು ಹೊರತು ಮತ್ತು ತಮ್ಮ ಎದೆಯ ಮೇಲೆ ತಮ್ಮ ಮೇಲು ಹೊದಿಕೆಯ ಸೆರಗನ್ನು ಹಾಕಿಕೊಂಡಿರಲಿ." (ಪವಿತ್ರ ಕುರ್ಆನ್: 24:30,31)

16. "ಈ ಲೌಕಿಕ ಜೀವನವು ಒಂದು ಆಟ ಮತ್ತು ಮನೋರಂಜನೆಯಲ್ಲದೇ ಇನ್ನೇನೂ ಅಲ್ಲ. ನೈಜ ಜೀವನ ಗೃಹವು ಪರಲೋಕ ಗೃಹವೇ ಆಗಿದೆ." (ಪವಿತ್ರ ಕುರ್ಆನ್: 29:64)

ಅಂತಿಮ ಪ್ರವಾದಿ ಹ. ಮುಹಮ್ಮದ್(ಸ)ರ ಬೋಧನೆಗಳು:

ಅಂತಿಮ ಪ್ರವಾದಿ ಹ. ಮುಹಮ್ಮದ್(ಸ) ನಮಗೆ ದಿವ್ಯ ಗ್ರಂಥ ಕುರ್ಆನ್ ತಲುಪಿಸಿದ್ದು, ಅವರ ಕೆಲ ಬೋಧನೆಗಳನ್ನು ಈ ರೀತಿ ಇವೆ:

1) ಸನ್ಯಾರ್ಗದಲ್ಲಿ ನಡೆಯುವುದು ಸರಳವಾಗಿದೆ. (ಬುಖಾರಿ)

2) ಪಾರ್ಥನೆ (ನಮಾಝ್) ಸ್ವರ್ಗದ ಕೀಲಿಕೆಯಾಗಿದೆ. (ಅಹ್ಮದ್)

3) ವಂಚಿಸುವವರು ಸತ್ಯವಿಶ್ವಾಸಿಗಳಲ್ಲ. (ಮುಸ್ಲಿಮ್)

4) ಮಾತನ್ನು ಆರಂಭಿಸುವ ಮೊದಲು ಸಲಾಮ್ ಹೇಳಿರಿ. (ಬುಖಾರಿ)

5) ಸದಾ ಸತ್ಯವನ್ನೇ ನುಡಿಯಿರಿ. (ಮುಸ್ಲಿಮ್)

6) ಸಂಕಲ್ಪಕ್ಕೆ ಅನುಗುಣವಾಗಿ ನಿಮ್ಮ ಕಾರ್ಯಕ್ಕೆ ಪ್ರತಿಫಲವನ್ನು ನೀಡಲಾಗುವುದು. (ಬುಖಾರಿ)

7) ಪರಿಶುದ್ಧತೆಯು ಅಧರ್ಮ ಸತ್ಯವಿಶ್ವಾಸವಾಗಿದೆ. (ಮುಸ್ಲಿಮ್)

8) ಸುಲಿಗೆಕೋರನು ಸತ್ಯ ವಿಶ್ವಾಸಿಯಲ್ಲ. (ತಿರ್ಮಿಡಿ)

9) ತಾಯಿಯ ಪಾದದಡಿ ಸ್ವರ್ಗವಿದೆ.

(ಕನ್‌ಝಾಲ್ ಉಮ್ಮಲ್)

10) ಅನಾವಶ್ಯಕ ಉದ್ದೇಶಗೊಳ್ಳಗಿರಿ.  
(ಕನ್‌ಝಾಲ್ ಉಮ್ಮಲ್)

11) ಭೂಮಿಯ ಮೇಲೆ ಏಕೈಕ ವ್ಯಕ್ತಿ ಅಲ್ಲಾಹನ ಹೆಸರು ಹೇಳುವವನು ಇರುವವರೆಗೂ ಪ್ರಳಯ ವಾಗುವುದಿಲ್ಲ.

12) ನಮಾಝ್ (ಪಾರ್ಥನೆ) ಸತ್ಯವಿಶ್ವಾಸಿಯ ಆಯುಧವಾಗಿದೆ. (ಜಾಮಿಯುಸ್‌ಸಗೀರ್)

13) ಲಂಚ ಕೊಡುವವನು ಮತ್ತು ಲಂಚ ಪಡೆಯುವವನು ಇಬ್ಬರನ್ನೂ ಅಲ್ಲಾಹನ ಪ್ರವಾದಿ ಶಪಿಸಿರುವರು. (ಅಬು ದಾವೂದ್)

14) ಹೆತ್ತವರನ್ನೂ ಸಂತುಷ್ಟಗೊಳಿಸುವ ವಂಶೋಲಕ ಅಲ್ಲಾಹ್ ನೆನಪನ್ನು ಸಂತುಷ್ಟಗೊಳಿಸಬಹುದು. (ತಿರ್ಮಿದಿ)

15) ವಂಚಕರು, ಜಿಪುಣರು, ಮತ್ತು ದಾನ ನೀಡಿದ ನಂತರ ಅದನ್ನು ಪ್ರಕಟ ಪಡಿಸುವವರು ಸ್ವರ್ಗವನ್ನು ಪ್ರವೇಶಿಸಲಾರರು. (ಮುಸ್ಲಿಮ್)

16) ತಾನು ಇಚ್ಛಿಸುವುದನ್ನು ಇತರರಿಗೂ ಬಯಸದಿರುವ ತನಕ ಓರ್ವನು ಸತ್ಯ ವಿಶ್ವಾಸಿಯಲ್ಲ.

17) ನನ್ನನ್ನು ಸಂತುಷ್ಟಗೊಳಿಸಲು ಸಮಾಜದ ದುರ್ಬಲ ವರ್ಗದ ಜನರಿಗೆ ಸಹಾಯ ಮಾಡಿ. ಅಲ್ಲಾಹ್ ನಿಮಗೆ ನೆರವನ್ನೂ, ಸಮೃದ್ಧಿಯನ್ನು ನೀಡುವನು. (ಅಹ್ಮದ್, ದಾವೂದ್, ತಿರ್ಮಿದಿ)

18) ಕಾರ್ಮಿಕರ ಬೆವರು ಆರುವ ಮೊದಲು ಅವರ ಮಜೂರಿಯನ್ನು ನೀಡಿ. (ಇಬ್ನ್ ಮಾಜ್ಜ)

19) ಯಾರು ತಮ್ಮ ಪತ್ನಿಯೊಂದಿಗೆ ಅತ್ಯುತ್ತಮ ರೀತಿಯಲ್ಲಿ ವರ್ತಿಸುವರೋ, ಅವರೇ ನಿಮ್ಮಲ್ಲಿಯ ಶ್ರೇಷ್ಠರು. (ತಿರ್ಮಿದಿ)

20) ನಿಮ್ಮ ಪತ್ನಿಯೊಂದಿಗೆ ಉಚಿತ ರೀತಿಯಲ್ಲಿ ವರ್ತಿಸಿರಿ. (ಬುಖಾರಿ)

21) ಒಮ್ಮೆ ಪ್ರವಾದಿವರ್ಯರು(ಸ), "ಅವನು ಅಪಮಾನಿತನಾಗಲಿ" ಎಂದು ಮೂರು ಬಾರಿ ಹೇಳಿದರು. ಜನರು ಯಾರು? ಎಂದು ವಿಚಾರಿಸಿದರು. ಆಗ ಪ್ರವಾದಿ(ಸ) ಹೇಳಿದರು, "ತನ್ನ ತಂದೆ ತಾಯಿಯವರನ್ನು ಅಥವಾ ಅವರ ಪೈಕಿ ಒಬ್ಬರನ್ನು ವೃದ್ಧಾಪ್ಯದ ಸ್ಥಿತಿಯಲ್ಲಿ ಕಂಡ ಬಳಿಕವೂ (ಅವರ ಸೇವೆ ಮಾಡುವ ಮೂಲಕ) ಸ್ವರ್ಗ ಪ್ರವೇಶಕ್ಕೆ ಅರ್ಹನಾಗದವನನ್ನು ನಾನು ಶಪಿಸುತ್ತಿದ್ದೇನೆ." (ಮುಸ್ಲಿಮ್)

22) ಸಮಾಲೋಚನೆಯಲ್ಲಿ ಸಮೃದ್ಧಿವಿದೆ.

23) ಪ್ರವಾದಿ ಮುಹಮ್ಮದ್(ಸ) ನುಡಿರುವರು: ಅಲ್ಲಾಹ್ ಹೇಳುತ್ತಾನೆ "ನನ್ನ ಆರಾಧನೆಯಲ್ಲಿ ನಿರತರಾಗಿ. ನಾನು ನಿಮಗೆ ಗೌರವಾರ್ಹ ಜೀವನವನ್ನು ಮತ್ತು ಸಮೃದ್ಧಿಯನ್ನು ನೀಡುತ್ತೇನೆ. ಆದರೆ ನೀವು ನಿರ್ಲಕ್ಷಿಸಿದರೆ, ನಿಮ್ಮನ್ನು ಸದಾ ಬಿಡುವಿಲ್ಲದಂತವನ್ನಾಗಿ ಮಾಡಿ ನಿಮ್ಮ ದುರ್ದೈವಿ, ಮತ್ತು ಅಪಮಾನವನ್ನು ಎಂದೂ ಕೊನೆಗೊಳಿಸುವುದಿಲ್ಲ. (ಇಬ್ನ್ ಮಾಜ್ಜ)

**ಒಪ್ಪದೆ:** ಬುಖಾರಿ, ಅಹ್ಮದ್, ಮುಸ್ಲಿಮ್, ತಿರ್ಮಿದಿ ಮೊದಲಾದವುಗಳು ಪ್ರಖ್ಯಾತ ಹದೀಸ್ ಸಂಕಲನಕಾರರ ಹೆಸರುಗಳು. ಪ್ರವಾದಿ ಮುಹಮ್ಮದ್(ಸ)ರ ನುಡಿ, ವಚನಗಳಿಗೆ ಹದೀಸ್ ಎನ್ನುತ್ತಾರೆ.

● ಡಾ| ಝಹೂರ್ ಅಹ್ಮದ್ ಅಝ್ಝಾರ್, ಈ ಕೆಳಗೆ ಉಲ್ಲೇಖಿಸಿರುವ ಪ್ರವಾದಿ ವಚನಗಳನ್ನು "ಜವಾಮೆಲ್ ಕಲೀಮ್"ದಿಂದ ಆಯ್ದಿದ್ದಾರೆ.

\* ಅಲ್ಲಾಹನಲ್ಲಿ ವಿಶ್ವಾಸವಿಟ್ಟ ನಂತರ ಎರಡನೆಯ ಶ್ರೇಷ್ಠ ಕಾರ್ಯ ಜನ ಸೇವೆಯಾಗಿದೆ.

\* ಪ್ರಮುಖ ವಿಷಯಗಳಲ್ಲಿ ಸಮಾಲೋಚನೆ ವಂ ಡ' ಡ' ವ' ವ' ರ' ಂ ಎ ಂ ದ' ಲ ಹಾನಿಗೊಳಗಾಗುವುದಿಲ್ಲ.

\* ಈ ಜಗತ್ತು ಸುಂದರಮಯವಾಗಿದೆ. ಈ ಜಗತ್ತನ್ನು ನಿಮ್ಮ ಅಧೀನಗೊಳಿಸಿ ಅಲ್ಲಾಹ್ ನಿಮ್ಮ ಕಾರ್ಯಗಳನ್ನು ವೀಕ್ಷಿಸುತ್ತಿದ್ದಾನೆ.

\* ದಾರಿ ತಪ್ಪಿರುವ ಅಥವಾ ಸನ್ಮಾರ್ಗವನ್ನು ಮರೆತಿರುವ ವಿದ್ವಾಂಸರು ಅತ್ಯಂತ ಕೆಟ್ಟ ಜನರಾಗಿರುವರು.

\* ಭೂಮಿಯ ಮೇಲೆ ಯಾವ ಜನರನ್ನು ಪ್ರೀತಿಸುತ್ತಿದ್ದನೋ, ಆ ಜನರೊಂದಿಗೆ ನಿರ್ಣಯಕ ದಿನದಂದು ವ್ಯಕ್ತಿಯನ್ನು ಜೀವಂತಗೊಳಿಸಲಾಗುವುದು.

\* ಹೆಚ್ಚು ತಿಂದಷ್ಟು ಹೆಚ್ಚಿನ ರೋಗಕ್ಕೆ ತುತ್ತಾಗುವಿರಿ. ನೀವು ಕಡಿಮೆ ತಿಂದಷ್ಟೂ ಕಡಿಮೆ ಔಷಧಿಗಳನ್ನು ಸೇವಿಸುವಿರಿ.

\* ಪ್ರೀತಿಯಲ್ಲಿ ಸಂತುಲಿತೆಯನ್ನು ತೋರಿರಿ. ಏಕೆಂದರೆ ನಿಮ್ಮ ಇಂದಿನ ಸ್ನೇಹಿತ ನಾಳೆ ನಿಮ್ಮ ಶತ್ರುವಾಗಬಹುದು.

\* ಒಂದು ಸಮುದಾಯದ ಗೌರವಾನ್ವಿತ ವ್ಯಕ್ತಿ

ನಿಮ್ಮ ಒಳಗೆ ಬಂದರೆ ಅವನಿಗೆ ಗೌರವಾದರವನ್ನು ತೋರಿರಿ.

\* ಕೆಲ ಭಾಷಣಗಳು ಮಾಂತ್ರಿಕ ಪ್ರಭಾವವನ್ನು ಹೊಂದಿರುತ್ತದೆ.

\* ಸಚ್ಚಾರಿತ್ರ್ಯ ವ್ಯಕ್ತಿ ತನ್ನ ತಪ್ಪುಗಳಿಗೆ ಪಚ್ಚಾತ್ತಾಪ ವ್ಯಕ್ತಪಡಿಸುತ್ತಾನೆ, ಮತ್ತು ಒಳಿತಿನ ಕಾರ್ಯಗಳಿಂದ ಸಂತುಷ್ಟನಾಗುತ್ತಾನೆ.

\* ಅಲ್ಲಾಹನಿಂದ ಸಂಪತ್ತು ಮತ್ತು ಸಮೃದ್ಧಿಯನ್ನು ನಿರೀಕ್ಷಿಸುವುದೂ ಪ್ರಾರ್ಥನೆಯಾಗಿದೆ.

\* ನೀವು ನಿಮ್ಮ ಉತ್ತಮ ಕಾರ್ಯಗಳಿಂದ ಜನರನ್ನು ಪ್ರಭಾವಿತಗೊಳಿಸಬಹುದಾಗಿದೆಯೇ ಹೊರತು ನಿಮ್ಮ ದಂಪತ್ತಿನಿಂದ ಅಲ್ಲ.

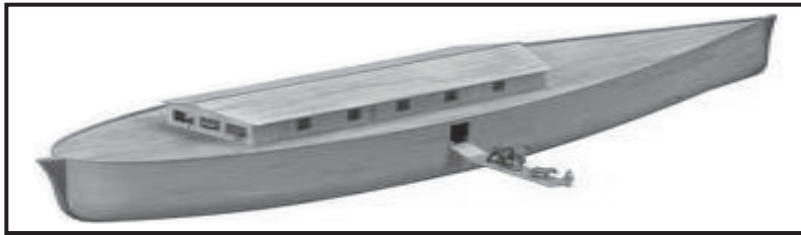

ಮನು ಯಾ ಹಜರತ ನುಹ್ ಕಿ ನಾವ್ ಕಾ ಚಿತ್ರ

For more detail about the ship please visit Website :- <http://www.itdarasgah.com>



ಅಧ್ಯಾಯ- 3

## ಪವಿತ್ರ ಕುರ್ಆನ್‌ನಲ್ಲಿ ವೇದಗಳ ವರ್ಣನೆ

### How the Holy Quran Describes the Holy Vedas?

● ಪವಿತ್ರ ಕುರ್ಆನ್ ಈ ರೀತಿ ನುಡಿಯುತ್ತದೆ.

"ನಾವು ಪ್ರತಿಯೊಂದು ಸಮುದಾಯಕ್ಕೆ ಪ್ರವಾದಿಯನ್ನು ಕಳುಹಿಸಿದ್ದೇವೆ." (ಪವಿತ್ರ ಕುರ್ಆನ್: 10:47)

● ಭಾರತ ದೇಶವು ಬಹಳ ಪ್ರಾಚೀನವಾದ ದೇಶವಾಗಿದೆ. ಕುರ್ಆನ್ ತಿಳಿಸಿರುವಂತೆ ಭಾರತ ದೇಶದಲ್ಲೂ ಪ್ರವಾದಿಗಳು ಖಂಡಿತವಾಗಿ ಬಂದಿರಬೇಕು. ಈ ಭೂಮಿಗೆ ಬಂದ ಪ್ರಥಮ ಮಾನವ ಮತ್ತು ಪ್ರವಾದಿ ಹ. ಆದಮ್(ಅ) ಆಗಿದ್ದರು. ಸ್ವರ್ಗದಿಂದ ಅವರು ಭೂಮಿಗೆ ಬಂದಿಳಿದ ಸ್ಥಳ ಭಾರತವಾಗಿತ್ತು. ಆದುದರಿಂದ ಜಗತ್ತಿನಲ್ಲಿ ಇಸ್ಲಾಮಿನ ಆರಂಭ ಭಾರತದಿಂದವಾಯಿತು ಎಂದು ನಾವು ಖಚಿತವಾಗಿ ಹೇಳಬಹುದಾಗಿದೆ. ಹ. ಆದಮ್(ಅ)ರ ನಂತರ ಭಾರತಕ್ಕೆ ಬಂದ ಎರಡನೆಯ ಮಹಾನ್ ಪ್ರವಾದಿ ಹ. ನೂಹ್(ಅ) ಅಥವಾ ಮನು ಆಗಿದ್ದರು.

● ಕುರ್ಆನ್ ದಿವ್ಯ ಗ್ರಂಥವನ್ನು ಮತ್ತು ಹೊಸ ಕಾನೂನನ್ನು ತಂದಿರುವ ಕೇವಲ ಐದು ಪ್ರವಾದಿಗಳ ಹೆಸರನ್ನು ಪ್ರಸ್ತಾಪಿಸುತ್ತದೆ. ಹ. ಇಬ್ರಾಹೀಮ್(ಅ), ಹ. ಮೂಸಾ(ಅ), ಹ. ದಾವೂದ್(ಅ), ಹ. ಈಸಾ(ಅ) ಮತ್ತು ಹ. ಮುಹಮ್ಮದ್(ಸ) ಕುರ್ಆನ್ ಅವರು ತಂದಿದ್ದ ಪವಿತ್ರ ಗ್ರಂಥಗಳ ಹೆಸರನ್ನೂ ನೀಡಿದೆ. ಸುಹ್ರಫಿ ಇಬ್ರಾಹೀಮ್, ತೌರಾತ್, ಝಬೂರ್, ಬೈಬಲ್ ಮತ್ತು ಪವಿತ್ರ ಕುರ್ಆನ್. ಈ ಜಗತ್ತಿಗೆ ಸುಮಾರು 1,25,000 ಪ್ರವಾದಿಗಳು ಬಂದಿರುವರು ಎಂದು ವರದಿಯಾಗಿದೆ. ಅದಾಗ್ಯೂ ಕುರ್ಆನ್ ಅವರ ಪೈಕಿ ದಿವ್ಯ

ಗ್ರಂಥವನ್ನು ಮತ್ತು ಹೊಸ ಕಾನೂನನ್ನು ತಂದಿರುವ ಕೇವಲ ಐದು ಪ್ರವಾದಿಗಳ ಹೆಸರನ್ನು ಹೆಸರಿಸಿದೆ.

● ಹ. ನೂಹ್(ಅ) ಓರ್ವ ಮಹಾನ್ ಪ್ರವಾದಿಯಾಗಿದ್ದರು. ಕುರ್ಆನ್‌ನಲ್ಲಿ ಶ್ರೇಷ್ಠ ಪ್ರವಾದಿಗಳ ಹೆಸರು ಪ್ರಸ್ತಾಪವಾಗಿರುವಲ್ಲೆಲ್ಲಾ ಹ. ನೂಹ್(ಅ)ರವರ ಹೆಸರು ಸಹ ನುಡಿದಿದೆ.

● "ಅವನು ನೂಹ್‌ರಿಗೆ ಆಜ್ಞಾಪಿಸಿದ್ದ ಧರ್ಮ ವಿಧಾನವೇ ನಿಮಗಾಗಿಯೂ ನಿಶ್ಚಯಿಸಿ ಕೊಟ್ಟಿದ್ದಾನೆ ಮತ್ತು (ಮುಹಮ್ಮದರೇ) ಈಗ ನಾವು ಅದನ್ನೇ ದಿವ್ಯವಾಣಿಯ ಮೂಲಕ ನಿಮ್ಮ ಕಡೆಗೆ ಕಳುಹಿಸಿರುತ್ತೇವೆ. ಇದನ್ನೇ ನಾವು ಇಬ್ರಾಹೀಮ್, ಮೂಸಾ ಮತ್ತು ಈಸಾರಿಗೂ ಬೋಧಿಸಿದ್ದೆವು. ಈ ಧರ್ಮವನ್ನು ಸಂಸ್ಥಾಪಿಸಿರಿ ಮತ್ತು ಇದರಲ್ಲಿ ವಿಭಿನ್ನರಾಗದಿರಿ ಎಂಬ ಆದೇಶದೊಂದಿಗೆ." (ಪವಿತ್ರ ಕುರ್ಆನ್: 42: 13) ಆದರೆ ಹ. ನೂಹ್(ಅ)ರಿಗೆ ನೀಡಲಾಗಿದ್ದ ಗ್ರಂಥದ ಹೆಸರನ್ನು ಸ್ಪಷ್ಟವಾಗಿ ಹೇಳಲಾಗಿಲ್ಲ. ಬಹುಶಃ ಕುರ್ಆನ್‌ನಲ್ಲಿ ಉಲ್ಲೇಖಿಸಲ್ಪಟ್ಟಿರುವ ಮೇಲಿನ ಐದು ದಿವ್ಯ ಗ್ರಂಥಗಳು ಲಿಖಿತ ರೂಪದಲ್ಲಿದ್ದು, ಹ. ನೂಹ್(ಅ)ರಿಗೆ ಕೇವಲ ವೌಖಿಕ ಆದೇಶಗಳನ್ನು ನೀಡಲಾಗಿರುವುದು ಕಾರಣವಾಗಿರಬಹುದು.

● ವೇದಗಳನ್ನು 'ಶ್ರುತಿ' ಎಂದೂ ಕರೆಯುತ್ತಾರೆ. ಶ್ರುತಿಗಳೆಂದರೆ ಅವತೀರ್ಣಗೊಂಡಿರುವ, ಕೇಳಿಸಿಕೊಂಡಿರುವ, ಗ್ರಹಿಸಿರುವ ಮತ್ತು ಅರ್ಥೈಸಿರುವ ಎಂದು ಅರ್ಥ. ಪೂಜಾರಿ ವರ್ಗ ಇವುಗಳನ್ನು ಕಂಠಪಾಠ ಮಾಡುತ್ತಿದ್ದರು. 18ನೇ

ಶತಮಾನದಲ್ಲಿ ವೇದಗಳನ್ನು ಲಿಖಿತ ರೂಪದಲ್ಲಿ ತರಲಾಯಿತು.

- ವೇದಗಳು 414 ಋಷಿಗಳ ಹೆಸರನ್ನು ಒಳಗೊಂಡಿವೆ. ವೇದ ಗ್ರಂಥದ 'ಸೂಕ್ತ'(ಅಧ್ಯಾಯ)ಗಳ ಶೀರ್ಷಿಕೆ, ಆ ಸೂಕ್ತವನ್ನು ಸಂಕಲ್ಪಿಸಿರುವ ಋಷಿಯ ಹೆಸರನ್ನು ಸೂಚಿಸುತ್ತಿದೆ. ಅದಾಗ್ಯೂ ವೇದಗಳ ಮೂಲಗಳು ಹ. ಆದಮ್(ಅ), ಹ. ನೂಹ್(ಅ) (ಮನು)- ಬಗ್ಗೆ ವಿವರಣೆ ನೀಡುತ್ತವೆ ಮತ್ತು ಪ್ರವಾದಿ ಮುಹಮ್ಮದ್(ಸ)ರ ಆಗಮನದ ಬಗ್ಗೆ ಭವಿಷ್ಯ ನುಡಿದಿದೆ. ಹ. ನೂಹ್(ಅ)ರ (ಮನು) ನಂತರದ ಪ್ರವಾದಿಗಳ ಯಾವ ಉಲ್ಲೇಖವೂ ಇವುಗಳಿಲ್ಲ; ಈ ರೀತಿ ವೇದಗಳು ಹ. ನೂಹ್(ಅ)ರಿಗೆ ವೇದಗಳು ಅವತೀರ್ಣಗೊಂಡಿದ್ದವು ಎಂದು ನಂಬಲಾಗುತ್ತದೆ.

- ಯಜುರ್ವೇದದಲ್ಲಿ ಆದೇಶಗಳು ಗದ್ಯ ರೂಪದಲ್ಲಿವೆ. ಋಗ್ವೇದ ಮತ್ತು ಸಾಮವೇದಗಳಲ್ಲಿ ಆದೇಶಗಳನ್ನು ಉದಾಹರಣೆಗಳ ರೂಪದಲ್ಲಿ ಮತ್ತು ಪದ್ಯ ರೂಪದಲ್ಲಿ ನೀಡಲಾಗಿದೆ.

- ಮನುವಿನ ಅನುಯಾಯಿಗಳು (ಭಾರತೀಯರು) ತಮ್ಮ ದಿವ್ಯ ಗ್ರಂಥವನ್ನು 'ಆದಿ ಗ್ರಂಥ' ಮತ್ತು 'ದೇವ ವಾಣಿ' ಎಂದು ಕರೆಯುತ್ತಾರೆ. ಪವಿತ್ರ ಕುರ್ಆನ್ ಈ ಗ್ರಂಥವನ್ನು 'ಆದಿ ಗ್ರಂಥ' ಪದಕ್ಕೆ ಸರಿ ಸಮಾನವಾದ ಅರಬಿ ಪದ "ಸುಹ್ಯಫಿ ಊಲಾ" ಎಂದು ಉಲ್ಲೇಖಿಸುತ್ತದೆ. ಸುಹ್ಯಫಿ ಎಂದರೆ ಗ್ರಂಥ, "ಊಲಾ"ವೆಂದರೆ ಪ್ರಾಚೀನ ಎಂದರ್ಥ.

- ಈ ಮೊದಲು ತಿಳಿಸಿರುವಂತೆ ವೇದಗಳು ಆರಂಭದಲ್ಲಿ ಗ್ರಂಥ ರೂಪದಲ್ಲಿರಲಿಲ್ಲ. ಋಷಿಗಳು ಮತ್ತು ವೇದಗಳ ಅನುಯಾಯಿಗಳು ವಿವಿಧ ಸ್ಥಾನಗಳಲ್ಲಿ ವೇದಗಳ ಭಾಗಗಳನ್ನು ಸಂಗ್ರಹಿಸಿದ್ದರು. ಆದುದರಿಂದ ಪವಿತ್ರ ಕುರ್ಆನ್ ಸಹ,

ವೇದಗಳನ್ನು "ಪ್ರಾಚೀನ ಚದುರಿದ ದಿವ್ಯ ಪುಟಗಳು", 'ಝಬ್ಲ್ ಅವ್ವಲೀನ್' ಎಂದು ಉಲ್ಲೇಖಿಸುತ್ತದೆ. 'ಝಬ್ಲ್ ಅವ್ವಲೀನ್'ನ ಮತ್ತೊಂದು ಅರ್ಥ "ಪ್ರಾಚೀನ ಜನರ ಗ್ರಂಥಗಳು".

- ಮೇಲಿನ ಪದಗಳನ್ನು ಉಲ್ಲೇಖಿಸುವ ಕುರ್ಆನ್ ಸೂಕ್ತಗಳು ಇಂತಿವೆ.

"ಈ ವ್ಯಕ್ತಿ ತನ್ನ ಪ್ರಭುವಿನ ಕಡೆಯಿಂದ ನಿ ದ'ಶ'ನ' (ಪ'ವಾಡ') ವ'ನ್ನೀ'ನ'ೂ ತರುವುದಿಲ್ಲವೇಕೆ? ಎಂದು ಅವರು ಕೇಳುತ್ತಾರೆ. ಅವರ ಬಳಿಗೆ ಹಿಂದಿನ ಗ್ರಂಥಗಳು ಸಕಲ ಶಿಕ್ಷಣಗಳ ಸುಸ್ಪಷ್ಟ ವಿವರಣೆ ಬರಲಿಲ್ಲವೇ?" (ಪವಿತ್ರ ಕುರ್ಆನ್: 20: 133)

ಭಾರತೀಯರು ಮತ್ತು ಅರಬರು ಅನಾದಿ ಕಾಲದಿಂದಲೂ ವ್ಯಾಪಾರ ವಹಿವಾಟು ಸಂಬಂಧವನ್ನು ಹೊಂದಿದ್ದರು. ಅನೇಕ ಭಾರತೀಯರು ಯಮನ್, ಸೌದಿ ಅರೇಬಿಯಾ ಮತ್ತು ಬಹ್ರೈನ್‌ನಲ್ಲಿ ನೆಲೆಸಿದ್ದರು. ಇವರಲ್ಲಿ ಕೆಲವರು "ಪ್ರವಾದಿ ಮುಹಮ್ಮದ್(ಸ) ಏಕೆ ನಾವು ಪ್ರವಾದಿಯಾಗಿರುವ ಬಗ್ಗೆ ಅಲ್ಲಾಹನವತಿಯಿಂದ ಪ್ರಬಲ ಸಾಕ್ಷಿ ತರುವುದಿಲ್ಲ?" ಎಂದು ಪ್ರಶ್ನಿಸಿದಾಗ ಅಲ್ಲಾಹ್ ವ'ೀ'ಲಿ'ನ' ಸ'ೂ'ಕ್'ತ್'ವ'ನ'ು ಅವತೀರ್ಣಗೊಳಿಸಿದನು. ಅಲ್ಲಾಹ್ ನುಡಿದನು "ಸುಹ್ಯಫಿ ಊಲಾದಲ್ಲಿ (ಆದಿ ಗ್ರಂಥ ಅಥವಾ ಪವಿತ್ರ ವೇದಗಳು) ನಿಮಗಾಗಿ ಪ್ರಬಲ ಸಾಕ್ಷಿಗಳಿಲ್ಲವೇ? ವೇದಗಳಲ್ಲಿ ಪ್ರವಾದಿ ಮುಹಮ್ಮದ್(ಸ)ರ ಬಗ್ಗೆ ಸ್ಪಷ್ಟ ಭವಿಷ್ಯವಾಣಿಗಳಿವೆ. 31 ಕಡೆಗಳಲ್ಲಿ ಪ್ರವಾದಿ ಮುಹಮ್ಮದ್(ಸ)ರನ್ನು ವಿಭಿನ್ನ ಹೆಸರುಗಳಲ್ಲಿ, ಉದಾಹರಣೆಗೆ ನರಶನ್, ಕಲ್ಚಿ ಅವತಾರ, ಮುಹಮ್ಮದ್, ಅಹ್ಮದ್, ಮಾಮ್ಮ ಋಷಿ ಅಥ'ವಾ ಅಂತಿಮ' ಋಷಿ ಮೊದಲಾದವುಗಳುಗಳಿಂದ ಕರೆಯಲಾಗಿದೆ. ವೇದಗಳಲ್ಲಿ ಪ್ರವಾದಿ ಮುಹಮ್ಮದ್(ಸ)ರ

ಆಗಮನದ ಬಗ್ಗೆ ಭವಿಷ್ಯವಾಣಿವಿರುವುದರಿಂದ ಇದಕ್ಕಿಂತ ಪ್ರಬಲ ಸಾಕ್ಷಿಯ ಅಗತ್ಯವಿದೆಯೇ?

ವೇದಗಳನ್ನು 'ಝಬ್ಬಲ್ ಅವ್ವಲೀನ್' ಎಂದು ಉಲ್ಲೇಖಿಸುವ ಕುರ್ಆನಿನ ಸೂಕ್ತ ಈ ರೀತಿ ಇದೆ.

".... ಮತ್ತು ಗತ ಜನಾಂಗಗಳ ಗ್ರಂಥಗಳಲ್ಲೂ ಇದು ಇದೆ." (ಪವಿತ್ರ ಕುರ್ಆನ್: 25:196)

ಅಂದರೆ, ಪವಿತ್ರ ಕುರ್ಆನ್‌ನಲ್ಲಿ ಇರುವ ಬೋಧನೆಗಳು ಪ್ರಾಚೀನ ಕಾಲದ ಜನರಿಗೆ ನೀಡಲಾಗಿದ್ದ ದೈವಿಕ ಗ್ರಂಥಗಳು- 'ಆದಿ ಗ್ರಂಥಗಳಲ್ಲೂ ಇವೆ. (ಈ ಪುಸ್ತಕದಲ್ಲಿ ಅಂತಹ 80 ಸೂಕ್ತಗಳು ಉಲ್ಲೇಖಿಸಲ್ಪಟ್ಟಿವೆ.)

● ಆದಿ ಗ್ರಂಥಗಳನ್ನು ವಿವರಿಸುವ ಮತ್ತೊಂದು ಕುರ್ಆನಿನ ಸೂಕ್ತ ಹೀಗಿದೆ.

"ಓ ಪೈಗಂಬರರೇ, ನಾವು ನಿಮಗಿಂತ ಮುಂಚೆಯೂ ಸಂದೇಶವಾಹಕರನ್ನು ಕಳುಹಿಸಿದಾಗಲೆಲ್ಲಾ ಪುರುಷರನ್ನೇ ಕಳುಹಿಸಿದ್ದೇವೆ. ನಾವು ಅವರಿಗೆ ನಮ್ಮ ಸಂದೇಶಗಳನ್ನು 'ವಹ್ಯಾ' ಹೂಡುತ್ತಿದ್ದೆವು. ನಿಮಗೆ ಗೊತ್ತಿಲ್ಲದಿದ್ದರೆ ವಿಧ್ವಾಂಸರೊಡನೆ ವಿಚಾರಿಸಿರಿ. ಗತ ಸಂದೇಶ ವಾಹಕರಿಗೂ ನಾವು ಪ್ರತ್ಯಕ್ಷ ಪ್ರಮಾಣಗಳನ್ನೂ, ಗ್ರಂಥಗಳನ್ನೂ ಕೊಟ್ಟು ಕಳುಹಿಸಿದ್ದೆವು." (ಪವಿತ್ರ ಕುರ್ಆನ್: 16: 43,44)

● 'ಬಯ್ಯನಾತ್' ಮತ್ತು 'ಝಬೂರ್' ಪದಗಳು ಪ್ರಾಚೀನ ಗ್ರಂಥಗಳನ್ನೂ ಪ್ರಸ್ತಾಪಿಸುತ್ತವೆ. ಈ ಪ್ರಾಚೀನ ಗ್ರಂಥಗಳು, ಲಿಖಿತ ರೂಪದಲ್ಲಿರಲಿಲ್ಲ. 'ಬಯ್ಯನಾತ್' ಮತ್ತು 'ಝಬೂರ್' ಪದಗಳು ವೇದಗಳನ್ನು ಹೊರತುಪಡಿಸಿ ಯಾವುದೇ ತಿಳಿದು ಬಂದಿರುವ ಪ್ರಾಚೀನ ನಾಗರಿಕತೆಗಳ ದೈವಿಕ ಗ್ರಂಥಗಳನ್ನು ಅಥವಾ ಯಾವುದೇ ಪ್ರಾಚೀನ ದೈವಿಕ ಗ್ರಂಥಗಳನ್ನು

ಹೊಂದಿಕೆಯಾಗುವುದಿಲ್ಲ. ಕುರ್ಆನ್ ವೇದಗಳನ್ನು 'ಸುಹ್ಯಫಿ ಊಲಾ', 'ಝಬ್ಬಲ್ ಅವ್ವಲೀನ್', 'ಬಯ್ಯನಾತ್' ಮತ್ತು 'ಝಬೂರ್' ಹೆಸರುಗಳಿಂದ ಉದ್ಧರಿಸುತ್ತದೆ.

● ಹಿಂದೂ ಧರ್ಮದ ಮೂಲ ಹೆಸರು 'ಸನಾತನ ಧರ್ಮ' ಅಥವಾ 'ವೈದಿಕ ಧರ್ಮ'ವಾಗಿದೆ. ಪವಿತ್ರ ಕುರ್ಆನ್ ಸನಾತನ ಧರ್ಮದ ಅನುಯಾಯಿಗಳನ್ನು 'ಸಬಯನರು' ಎಂದು ಉದ್ಧರಿಸುತ್ತದೆ. ಈ ಪದವನ್ನು ಉದ್ಧರಿಸುವ ಕುರ್ಆನಿನ ಸೂಕ್ತ ಇಂತಿದೆ.

"ನಿಶ್ಚಯವಾಗಿಯೂ ಪೈಗಂಬರರನ್ನು ನಂಬುವವರಿರಲಿ, ಯಹೂದಿಯರಿರಲಿ, ಕ್ರೈಸ್ತರಿರಲಿ, ಸಬಯನರಿರಲಿ, ಯಾರೂ ಅಲ್ಲಾಹ್ ಮತ್ತು ನಿರ್ಣಾಯಕ (ಪುನರುತ್ಥಾನ) ದಿನದ ಮೇಲೆ ವಿಶ್ವಾಸವಿಟ್ಟು ಸತ್ಕರ್ಮಗಳನ್ನು ಮಾಡುವರೋ, ಅವರಿಗೆ ಅದರ ಪ್ರತಿಫಲವು ಅವರ ಪ್ರಭುವಿನ ಬಳಿ ಇದ್ದೇ ಇದೆ." (ಪವಿತ್ರ ಕುರ್ಆನ್: 2: 62, 5:69)

● ಪವಿತ್ರ ಕುರ್ಆನ್ ಎಲ್ಲಾ ಜನರನ್ನು ಪ್ರೀತಿ, ಸೌಹಾರ್ದತೆಯಿಂದ ಬಾಳಲು ಎಲ್ಲಾ ದೈವಿಕ ಗ್ರಂಥಗಳಲ್ಲಿ ಸಮನಾಗಿರುವ ಬೋಧನೆಗಳನ್ನು ಅನುಸರಿಸಲು ಉಪದೇಶಿಸುತ್ತದೆ. ಎಲ್ಲಾ ದೈವಿಕ ಗ್ರಂಥಗಳಲ್ಲಿ ಸಮನಾಗಿರುವ ಬೋಧನೆಗಳನ್ನು ಆಧರಿಸಿ ಜನರನ್ನು ಒಗ್ಗೂಡಿಸಬೇಕಾಗಿದೆ.

ವೇದಗಳಲ್ಲಿ ಹಾಗೂ ಕುರ್ಆನ್‌ನಲ್ಲಿರುವ ಸಮಾನ ಬೋಧನೆಗಳನ್ನು ಈಗ ಪರಿಶೀಲಿಸಿ ಅದರ ಬುನಾದಿಯ ಮೇಲೆ ಸೌಹಾರ್ದಯುತ ಸಮಾಜವನ್ನು ನಿರ್ಮಿಸಲು ಪ್ರಯತ್ನಿಸೋಣ.



ಅಧ್ಯಾಯ- 4

## ಪುರುಷ್ ಮೇಧ ಅಥವಾ ಬ್ರಕೀದ್

## 4. Purush Medha or Bakri Eid

● ಅಲ್ಲಾಹನಿಗೆ ಅನೇಕ ಹೆಸರುಗಳಿವೆ. ಹಲವು ಹೆಸರುಗಳು ಅಲ್ಲಾಹನ ಗುಣಗಳಿಗೆ ಅನುಗುಣವಾಗಿವೆ. ಉದಾಹರಣೆಗೆ ಕರುಣಾಮಯಿ (ರಹೀಮ್), ಕ್ಷಮಿಸುವವನು (ರವೂಫ್) ಮೊದಲಾದವುಗಳು. ಅಲ್ಲಾಹನ ಕೆಲ ದಾಸರಲ್ಲಿ ಈ ಗುಣಗಳನ್ನು ಹೋಲುವಂತಹ ಗುಣಗಳಿರುತ್ತವೆ. ಅಲ್ಲಾಹನು ಅನೇಕ ಪ್ರವಾದಿಗಳನ್ನು ತನ್ನ ಹೆಸರುಗಳನ್ನು ಹೋಲುವಂತಹ ಹೆಸರುಗಳಿಂದ ಅಭಿಸಂಭೋದಿಸಿದ್ದಾನೆ. ಉದಾಹರಣೆಗೆ ಅಲ್ಲಾಹ್ ಪ್ರವಾದಿ ಮುಹಮ್ಮದ್(ಸ)ರನ್ನು ಅಬ್ದುಲ್ ರವೂಫ್ (ಕ್ಷಮಿಸುವವನ ದಾಸ) ಮತ್ತು ಅಬ್ದುಲ್ ರಹೀಮ್ (ಕರುಣಾಮಯಿಯ ದಾಸ) ಎಂದು ಅಭಿಸಂಭೋದಿಸಿರುವನು. (ಪವಿತ್ರ ಕುರ್ಆನ್: 10: 128)

● ಇದೇ ರೀತಿ ಪವಿತ್ರ ವೇದ ಹಾಗೂ ಪುರಾಣಗಳಲ್ಲಿ ಅನೇಕ ಪ್ರವಾದಿಗಳನ್ನು ಸೃಷ್ಟಿಕರ್ತನ ಗುಣಗಳನ್ನು ಹೋಲುವಂತಹ ಹೆಸರುಗಳಿಂದ ಅಭಿಸಂಭೋದಿಸಲಾಗಿದೆ. ಉದಾಹರಣೆಗೆ ಅಗ್ನಿ, ಬ್ರಹ್ಮ ಮೊದಲಾದವುಗಳು. 'ಬ್ರಹ್ಮ' ಪದದ ಅರ್ಥ ಪರಿಪಾಲಕ. 'ಬ್ರಹ್ಮ' ಪದದ ಮತ್ತೊಂದು ಅರ್ಥ ಕರುಣಾಮಯಿಯಾಗಿದೆ. ಕರುಣಾಮಯಿಯಾಗಿರುವವನು ಮಾತ್ರ ಇತರರ ಪರಿಪಾಲಕ ಅಥವಾ ಸಂರಕ್ಷಕನಾಗಲು ಸಾಧ್ಯ. ಕರುಣೆ ಮತ್ತು ಸಂರಕ್ಷಣೆಯ ಗುಣ ಅನೇಕ ಪ್ರವಾದಿಗಳಲ್ಲಿ ಕಂಡು ಬರುತ್ತದೆ. ಆದುದರಿಂದ ಅಲ್ಲಾಹ್ ಅನೇಕ ಪ್ರವಾದಿಗಳನ್ನು ಉದಾಹರಣೆಗೆ ಹ. ಆದಮ್ (ಅ) ಮತ್ತು ಹ.

ಇಬ್ರಾಹೀಮ್(ಅ)ರನ್ನು ತನ್ನ ಹೆಸರನ್ನು ಹೋಲುವಂತಹ ಹೆಸರು ಬ್ರಹ್ಮ ಅಭಿಸಂಭೋದಿಸಿರುವನು.

ಉದಾಹರಣೆಗೆ ಹರಿವಂಶ ಪುರಾಣದಲ್ಲಿ ಪ್ರಥಮ ಮಾನವ ಹ. ಆದಮ್(ಅ)ರನ್ನು ಬ್ರಹ್ಮ ಎಂದು ಕರೆಯಲಾಗಿದೆ. ಹರಿವಂಶ ಪುರಾಣದಲ್ಲಿ ಈ ರೀತಿ ಹೇಳಲಾಗಿದೆ.

"ಬ್ರಹ್ಮನು ಆದಮರ ದೇಹವನ್ನು ಎರಡು ಭಾಗಗಳನ್ನಾಗಿಸಿದನು. ಒಂದು ಭಾಗ ಪುರುಷವಾಯಿತು ಮತ್ತು ಇನ್ನೊಂದು ಭಾಗ 'ಸ್ತ್ರೀ'ಯಾಯಿತು. ಈ ವಿವರಣೆಯನ್ನು ಹೋಲುವಂತಹ ವಿವರಣೆ ಕುರ್ಆನ್ ಮತ್ತು ಬೈಬಲ್‌ಗಳಲ್ಲಿಯೂ ದೊರಕುತ್ತದೆ. ಹವ್ವಾರನ್ನು ಆದಮರ ಎಡ ಪಕ್ಕಲುಬಿನಿಂದ ಸೃಷ್ಟಿಸಲಾಯಿತೆಂದು ಈ ಗ್ರಂಥಗಳು ತಿಳಿಸುತ್ತವೆ.

ಇದೇ ರೀತಿ ಋಗ್ವೇದದಲ್ಲಿ ಸೃಷ್ಟಿಕರ್ತನು 'ಕಲ್ಪಿ ಅವತಾರ' ಅಥವಾ ನರಶಂಸ್ತನನ್ನು 'ಅಗ್ನಿ' ಎಂದು ಅಭಿಸಂಭೋದಿಸುತ್ತಾನೆ. ('ಅಗ್ನಿ'ಯು ಸೃಷ್ಟಿಕರ್ತನ ಒಂದು ಹೆಸರಾಗಿರುತ್ತದೆ. \_

ಋಗ್ವೇದ ಈ ರೀತಿ ಹೇಳುತ್ತದೆ.

"ಓ ಅಗ್ನಿ! ಮನು ನಿಮ್ಮ ಭವಿಷ್ಯವಾಣಿಯನ್ನು ದೃಢೀಕರಿಸುತ್ತಾನೆ." (ಋಗ್ವೇದ 1:13:4)

"ಓ ಅಗ್ನಿ! ನೀವು ಧಾರ್ಮಿಕ ನಾಯಕರೂ, ಪ್ರಚಾರಕರೂ, ಧಾರ್ಮಿಕ ಬೋಧನೆಗಳ ಪರಿಣಿತರೂ, ತಿಳುವಳಿಕೆವುಳ್ಳವರೂ ಆಗಿರುವ ಮನುವನ್ನು ಹೋಲುವವರಾಗಿರುವಿರಿ." (ಋಗ್ವೇದ 1:44:11)

ಈ ಸೂಕ್ತಗಳಲ್ಲಿ 'ಕಲ್ಪಿ ಅವತಾರ' ಅಥವಾ

ನರಶಂಸ್ಕರನ್ನು 'ಅಗ್ನಿ' ಎಂದು ಅಭಿಸಂಭೋದಿಸಲಾಗಿದೆ. ಅವರ ಜನನದ ವೊದಲೇ ಅವರನ್ನು ಮಹಾನ್ ಪ್ರವಾದಿಯೆಂದು ಅಂಗೀಕರಿಸಲಾಗಿದೆ. ('ಅಗ್ನಿ'ರವರ ಬಗ್ಗೆ ಹೆಚ್ಚಿನ ಮಾಹಿತಿ ಪಡೆಯಲು ಕ್ಯೂ.ಎಸ್. ಖಾನ್‌ರವರು ಬರೆದಿರುವ ಪುಸ್ತಕ 'ಹೂ ಇಸ್ ಅಗ್ನಿ? ಎ ಪ್ರಾಫೆಟ್ ಆರ್ ಪರಮೇಶ್ವರ್?' ಓದಿರಿ ಅಥವಾ ಉಚಿತವಾಗಿ ಡೌನ್‌ಲೋಡ್ ಮಾಡಿರಿ. ತಿತಿತಿ.ಜಿಡಿಜಿಜಿಜಿಜಿಜಿಜಿಜಿಜಿಜಿ.ಫಿರಿ.ಎಟಿ

● ಇದೇ ರೀತಿ ಅರ್ಧವ ವೇದವು ಮಾನವ ಬಲಿದಾನದ ವಿವರಣೆಯ ಸಂದರ್ಭದಲ್ಲಿ ಪ್ರವಾದಿ ಇಬ್ರಾಹೀಮ್(ಅ)ರನ್ನು 'ಬ್ರಹ್ಮ' ಎಂದು ಕರೆಯುತ್ತದೆ ಮತ್ತು ಭವಿಷ್ಯ ಪುರಾಣವು ಹ. ಇಬ್ರಾಹೀಮ್(ಅ)ರನ್ನು 'ಅಭಿರಾಮ'ವೆಂದು ಕರೆಯುತ್ತದೆ. (ಭವಿಷ್ಯ ಪುರಾಣ ಭಾಗ-1, ಅಧ್ಯಾಯ-4)

● ಶ್ರೀ. ಎ.ಹೆಚ್. ವಿದ್ಯಾರ್ಥಿ, ತಮ್ಮ ಪುಸ್ತಕ 'ಮುಹಮ್ಮದ್ ಇನ್ ವರ್ಲ್ಡ್ ಸ್ಕ್ರಿಪ್ಚರ್ಸ್' ಪುಟ 136ರಲ್ಲಿ, ಅವರ ಸಂಶೋಧನೆಯ ಪ್ರಕಾರ, ಅರ್ಧವ ವೇದದಲ್ಲಿ ಹ. ಇಬ್ರಾಹೀಮ್(ಅ)ರನ್ನು ಬ್ರಹ್ಮವೆಂದು ಅವರ ಹಿರಿಯ ಪುತ್ರ ಹ. ಇಸ್ಮಾಯೀಲ್(ಅ)ರನ್ನು 'ಅರ್ಧವ' ಮತ್ತು ಕಿರಿಯ ಪುತ್ರ ಹ. ಇಸ್ಹಾಕ್(ಅ)ರನ್ನು 'ಅಂಜಿರ'ವೆಂದು ಕರೆಯಲಾಗಿದೆ ಎಂದಿರುವರು. 'ಪ್ರವಾದಿ ಹ. ಇಬ್ರಾಹೀಮ್(ಅ), ಯಹ್ಯಾದಿಯರು, ಕ್ರೈಸ್ತರು ಮತ್ತು ಮುಸ್ಲಿಮರಲ್ಲಿ ಬಹಳ ಪ್ರಖ್ಯಾತರಾಗಿರುವರು. ಆದರೆ ಅವರನ್ನು ಅರ್ಧವ ವೇದದಲ್ಲಿ ವಿಭಿನ್ನ ಹೆಸರಿಂದ ಕರೆಯಲಾಗಿರುವ ಪ್ರಯುಕ್ತ ಅವರನ್ನು ಸುಲಭವಾಗಿ ಗುರುತಿಸಲಾಗಲಿಲ್ಲ. ರಾಮಾಯಣ ಮತ್ತು ಮಹಾಭಾರತ ಗ್ರಂಥಗಳಂತೆ ಪವಿತ್ರ ವೇದಗಳನ್ನು ಹೆಚ್ಚಾಗಿ ಓದಲಾಗುವುದಿಲ್ಲ. ಆದುದರಿಂದ ಹ.

ಇಬ್ರಾಹೀಮ್(ಅ)ರವರು ಹಿಂದೂ ಧರ್ಮಿಯರಲ್ಲಿ ಪರಿಚಿತರಾಗಲಿಲ್ಲ. ಮಾನವ ಬಲಿ ಮತ್ತು ಪವಿತ್ರ ಕಠಿಣಾದ ನಿರ್ಮಾಣವನ್ನು ಹ. ಇಬ್ರಾಹೀಮ್(ಅ)ರೊಂದಿಗೆ ಸಂಬಂಧ ಕಲ್ಪಿಸಲಾಗಿದ್ದು, ಇದರಿಂದ ಜಗತ್ತಿನಾದ್ಯಂತ ಅವರು ಪ್ರಖ್ಯಾತರಾಗಿರುವರು. ಹ. ಇಬ್ರಾಹೀಮ್(ಅ)ರ ಬಗ್ಗೆ ಹೆಚ್ಚಿನ ವಿವರಗಳನ್ನು ತಿಳಿದುಕೊಳ್ಳೋಣ.

● ಪ್ರವಾದಿ ಹ. ಇಬ್ರಾಹೀಮ್(ಅ) ವಿಗ್ರಹಗಳ ಕೆತ್ತನೆಯ ಕೆಲಸ ಮಾಡುತ್ತಿದ್ದ ಮನೆಯಲ್ಲಿ ಜನಿಸಿದ್ದರು. ಬಾಲ್ಯದಿಂದಲೇ ತಮ್ಮ ತಂದೆ ವಿಗ್ರಹಗಳ ಕೆತ್ತನೆಯ ಕೆಲಸ ಮಾಡುತ್ತಿರುವುದನ್ನು ಅವರು ಗಮನಿಸುತ್ತಿದ್ದರು. ತಮ್ಮ ತಂದೆಯ ಕೈಗಳಿಂದ ಸೃಷ್ಟಿಯಾದ ವಿಗ್ರಹಗಳು ವಿಶ್ವದ ಸೃಷ್ಟಿಕರ್ತರಾಗಲು ಹೇಗೆ ಸಾಧ್ಯ? ಎಂದು ಯೋಚಿಸುತ್ತಿದ್ದರು. ತಮ್ಮ ವಿಚಾರಗಳನ್ನು ಸ್ನೇಹಿತರೊಂದಿಗೆ ಹಂಚಿಕೊಳ್ಳುತ್ತಿದ್ದರು. ಒಂದು ದಿನ ಹಬ್ಬದ ಸಂದರ್ಭದಲ್ಲಿ ಊರಿನ ಜನರೆಲ್ಲಾ ಊರಿನಿಂದ ಹೊರಗಿದ್ದ ಸಂದರ್ಭದಲ್ಲಿ ಹ. ಇಬ್ರಾಹೀಮ್(ಅ) ಕೆಲ ವಿಗ್ರಹಗಳನ್ನು ಹಾಳುಗಡವಿದರು.

● ರಾಜನು ಈ ವಿಷಯವನ್ನು ತಿಳಿದಾಗ ಕೋಪೋದ್ಯುಕ್ತನಾದನು. ಉರಿಯುತ್ತಿರುವ ಬೆಂಕಿಯಲ್ಲಿ ಹ. ಇಬ್ರಾಹೀಮ್(ಅ)ರನ್ನು ಎಸೆಯುವಂತೆ ಆಜ್ಞಾಪಿಸಿದನು. ರಾಜನ ಅಪ್ಪಣೆಯಂತೆ ಹ. ಇಬ್ರಾಹೀಮ್(ಅ)ರನ್ನು ಬೆಂಕಿಯಲ್ಲಿ ಎಸೆಯಲಾಯಿತು. ಆದರೆ ಅಲ್ಲಾಹನ ಆಜ್ಞೆಯ ಮೇರೆಗೆ ಬೆಂಕಿಯು ಹ. ಇಬ್ರಾಹೀಮ್(ಅ)ರಿಗೆ ಯಾವ ಹಾನಿಯನ್ನೂ ಮಾಡಲಿಲ್ಲ.

● ನಂತರ ಹ. ಇಬ್ರಾಹೀಮ್(ಅ) ಫೆಲೆಸ್ಟೀನ್‌ಗೆ ವಲಸೆ ಹೋದರು. ವೃದ್ಧಾಪ್ಯ ತಲುಪುವವರೆಗೂ ಅವರಿಗೆ ಸಂತಾನವಿರಲಿಲ್ಲ. ಅವರು ತೊಂಭತ್ತು ವರ್ಷ ಪ್ರಾಯಕ್ಕೆ

ತಲುಪಿದಾಗ ಹ. ಇಸ್ಮಾಯೀಲ್(ಅ) (ಅಥರ್ವ) ಜನಿಸಿದರು. ಹ. ಇಸ್ಮಾಯೀಲ್ ಹಸುಗೂಸುವಿದ್ದಾಗ ಅಲ್ಲಾಹ್ ಅವರ ಪತ್ನಿ ಹ. ಹಾಜಿರಾ ಮತ್ತು ಹ. ಇಸ್ಮಾಯೀಲ್‌ರನ್ನು ನಿರ್ಜನ ಪ್ರದೇಶದಲ್ಲಿ (ಈಗನ ಮಕ್ಕಾ ಪ್ರದೇಶ) ಏಕಾಂತರಾಗಿ ಬಿಟ್ಟು ಹ. ಇಬ್ರಾಹೀಮ್‌ರನ್ನು ಅಲ್ಲಿಂದ ಕೆರಳಲು ಆಜ್ಞಾಪಿಸಿದನು.

- ಈ ನಿರ್ಜನ ಪ್ರದೇಶದಲ್ಲಿ ಹ. ಹಾಜಿರಾರವರಿಗೆ ತಿನ್ನಲು ಯಾವುದೇ ಆಹಾರ, ಕುಡಿಯಲು ನೀರು ಲಭ್ಯವಿರಲಿಲ್ಲ. ಹಸಿವೆಯಿಂದ ಮತ್ತು ಬಾಯಾರಿಕೆಯಿಂದ ಪರಿತಪಿಸುತ್ತಿರುವಾಗ ಅಲ್ಲಾಹನ ಅನುಜ್ಞೆ ಮೇರೆಗೆ ಹಸುಗೂಸು ಹ. ಇಸ್ಮಾಯೀಲ್ ಕಾಲನ್ನು ಭೂಮಿಗೆ ಬಡಿದಾಗ ನೀರಿನ ಚಿಲುಮೆ ಉಕ್ಕಿ ಬಂದಿತು. ಈ ನೀರಿನ ಚಿಲುಮೆಗೆ 'ಝುಮ್‌ಝುಮ್' ಎನ್ನುತ್ತಾರೆ. ಇಂದಿಗೂ ಈ ಚಿಲುಮೆ ಹರಿಯುತ್ತಿದೆ. ಮರಳುಗಾಡಿನಲ್ಲಿ ನೀರಿನ ಚಿಲುಮೆ ಮೂಡಿದ್ದರಿಂದ, ಅನೇಕ ಬುಡಕಟ್ಟುಗಳು ಬಂದು ಚಿಲುಮೆಯ ಸುತ್ತಮುತ್ತ ನೆಲೆಸಿದವು.

- ಹ. ಇಸ್ಮಾಯೀಲ್(ಅ) ಯುವಕರಾದಾಗ, ಹ. ಇಬ್ರಾಹೀಮ್(ಅ)ರಿಗೆ ತಮಗೆ ಅತ್ಯಂತ ಪ್ರಿಯವಾಗಿರುವ ವಸ್ತುವನ್ನು ಅಲ್ಲಾಹನ



Inside view of Kaaba

ಮಾರ್ಗದಲ್ಲಿ ಬಲಿ ನೀಡುತ್ತಿರುವಂತೆ ಅನೇಕ ಬಾರಿ ಕನಸು ಕಂಡರು. ಪ್ರವಾದಿಗಳು ಕಾಣುವ ಕನಸು ಸೃಷ್ಟಿಕರ್ತನ ಆಜ್ಞೆಗಳಾಗಿರುತ್ತವೆ. ಹ. ಇಬ್ರಾಹೀಮ್(ಅ) ಅನೇಕ ವಸ್ತುಗಳನ್ನು ಅಲ್ಲಾಹನ ಮಾರ್ಗದಲ್ಲಿ ಬಲಿ ನೀಡಿದರು. ಆದರೆ ಕನಸು ಪುನರಾವರ್ತನೆಯಾಗುತ್ತಲೇ ಇತ್ತು. ಕೊನೆಗೆ ಪ್ರವಾದಿ ಇಬ್ರಾಹೀಮ್(ಅ)ರಿಗೆ ತೋಚಿತು. ಅವರಿಗೆ ಅತ್ಯಂತ ಪ್ರಿಯವಾಗಿದ್ದ

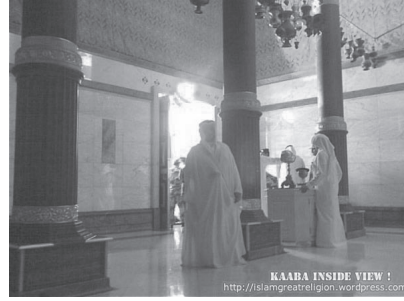

ವಸ್ತು ಅವರ ಪುತ್ರ ಹ. ಇಸ್ಮಾಯೀಲ್(ಅ) ಆಗಿದ್ದು, ಅವರನ್ನು ಅಲ್ಲಾಹನಿಗಾಗಿ ಬಲಿ ನೀಡಬೇಕಾಗಿತ್ತು.

- ಹ. ಇಸ್ಮಾಯೀಲ್(ಅ) ಪ್ರವಾದಿ ಪುತ್ರರಾಗಿದ್ದು, ಮುಂದೆ ಅವರು ಮಹಾನ್ ಪ್ರವಾದಿಯಾಗಲಿದ್ದರು. ಹ. ಇಬ್ರಾಹೀಮ್(ಅ), ಪುತ್ರ ಹ. ಇಸ್ಮಾಯೀಲ್(ಅ)ರಿಗೆ ತಮ್ಮ ಕನಸಿನ ವೃತ್ತಾಂತ ತಿಳಿಸಿದಾಗ, ಹ. ಇಸ್ಮಾಯೀಲ್(ಅ) ನುಡಿದರು.

- "ತಂದೆಯೇ ಅಲ್ಲಾಹ್ ನಿಮಗೆ ನೀಡಿರುವ ಆಜ್ಞೆಯನ್ನು ಪೂರ್ತಿಗೊಳಿಸಿರಿ. ಅಲ್ಲಾಹ್ ಬಯಸಿದರೆ ನನ್ನನ್ನು ದೃಢ ನಿಷ್ಠೆಯವನಾಗಿ ಕಂಡುಕೊಳ್ಳುವಿರಿ." (ಕುರ್‌ಆನ್: 37:102)

- ಹ. ಇಬ್ರಾಹೀಮ್(ಅ) ತಮ್ಮ ಪುತ್ರನನ್ನು ಮಕ್ಕಾ ಸನಿಹದಲ್ಲಿರುವ ಮಿನಾ ಕಣಿವೆಗೆ ಒಯ್ದರು. ಅಲ್ಲಿ ಹ. ಇಸ್ಮಾಯೀಲ್‌ರನ್ನು ಬಲಿಕೊಡಲು ಪ್ರಯತ್ನಿಸಿದರು. ಎಷ್ಟೇ ಯತ್ನಿಸಿದರೂ ಹ. ಇಸ್ಮಾಯೀಲ್‌ರನ್ನು

ಬಲಿಕೊಡಲು ಸಾಧ್ಯವಾಗಲಿಲ್ಲ. ಅಲ್ಲಾಹ್ ಹ. ಇಬ್ರಾಹೀಮ್(ಅ)ರ ನಿಷ್ಠೆಯನ್ನು ಪರಿಕ್ಷಿಸಬಯಸಿದ್ದನು. ಮಾನವ ಬಲಿ ಅಲ್ಲಾಹನಿಗೆ ಬೇಕಿರಲಿಲ್ಲ. ಅಲ್ಲಾಹನು ಹ. ಇಸ್ಮಾಯೀಲ್(ಅ)ರನ್ನು ರಕ್ಷಿಸಿದನು. ಹ. ಇಸ್ಮಾಯೀಲ್‌ರ ಬಲದು ಒಂದು ಕರಿಯನ್ನು ಬಲಿಕೊಡಲಾಯಿತು. (ನೋಡಿ ಪವಿತ್ರ ಕುರ್‌ಆನ್: 37: 107)

● ಬೈಬಲ್‌ನಲ್ಲಿಯೂ ಇದೇ ವಿವರಣೆಯನ್ನು ಕಾಣುತ್ತೇವೆ. ಇಂತಹದೇ ವಿವರಣೆ ಅಥರ್ವ ವೇದ(10-2-26)ದಲ್ಲಿ 'ಪುರುಷ್‌ಮೇಧ' (ಮಾನವ ಬಲಿ) ಎಂಬ ಈ ಶೀರ್ಷಿಕೆ ಅಡಿಯಲ್ಲಿದೆ.

● ಕುರ್‌ಆನ್‌ನಲ್ಲಿ ಈ ಘಟನೆಗೆ ಸಂಬಂಧಿಸಿದಂತೆ ಕೊನೆಯ ಸೂಕ್ತ ಈ ರೀತಿ ಇದೆ:

● "..... (ಒಂದು ದಿನ) ಇಬ್ರಾಹೀಮರು ಅವನೊಡನೆ. "ವಂಗೂ ನಾನು (ಬಲಿಯರ್ಪಿಸಲಿಕ್ಕಾಗಿ) ನಿನ್ನ ಕೊರಳು ಕೊಯ್ಯುತ್ತಿರುವುದನ್ನು ಕನಸಿನಲ್ಲಿ ಕಂಡೆನು. ಈಗ ನಿನ್ನ ಅಭಿಪ್ರಾಯವೇನೆಂದು ಹೇಳು" ಎಂದರು. ಆಗ ಅವನು "ಅಪ್ಪಾ, ತಮಗೆ ಆಜ್ಞಾಪಿಸಲಾಗಿರುವುದನ್ನು ಮಾಡಿ ಬಿಡಿರಿ, ಅಲ್ಲಾಹನಿಚ್ಛಿಸಿದರೆ ತಾವು ನನ್ನನ್ನು ಸಹನೆಯುಳ್ಳವನಾಗಿ ಕಾಣುವಿರಿ" ಎಂದನು. (ಪವಿತ್ರ ಕುರ್‌ಆನ್ 37: 103-105)

● ಅಥರ್ವ ವೇದದಲ್ಲಿ ಈ ರೀತಿ ಹೇಳಲಾಗಿದೆ.

मूर्धानमस्य संसीव्याथर्वा हृदयं च यत् ।

मस्तिष्काद्‌र्धः पौरयत् पवमानोधि शीर्षतः ॥२६॥

"ಅಥರ್ವ ತನ್ನ ತಲೆ ಮತ್ತು ಹೃದಯವನ್ನು ಹೊಲಿದನು. ದೈವಭಕ್ತಿ ಆತನ ಹಣೆಯ ಮೇಲೆ ಚಲಿಸುತ್ತಿತ್ತು.

ಬ್ರಹ್ಮನು ಅಥರ್ವನ ಒಪ್ಪಿಗೆಯನ್ನು ಕೇಳಿದಾಗ, ಅಥರ್ವನು "ತಂದೆಯೇ, ಈಶ್ವರನ ಆಜ್ಞಾಪಾಲನೆಯನ್ನು ಮಾಡಿರಿ. ನೀವು ನನ್ನನ್ನು ಸಹನೆಯುಳ್ಳವನಾಗಿ ಕಾಣುವಿರಿ" ಎಂದು ಉತ್ತರಿಸಿದನು. ತಂದೆಯ ಮಾತಿಗೆ ಅಥರ್ವ ಸಂತೋಷದಿಂದ ಒಪ್ಪಿಗೆ ಸೂಚಿಸಿದರು. ಈ ಕಾರಣದಿಂದ ಅಥರ್ವರು ತಮ್ಮ ತಲೆ ಮತ್ತು ಹೃದಯವನ್ನು ಹೊಲಿದು ತಮ್ಮ ತಲೆಯನ್ನು ಬಲಿ ನೀಡಲು ಸಿದ್ಧರಾದರು ಎಂದು ಅಥರ್ವ ವೇದದ ಈ ಸೂಕ್ತವು ತಿಳಿಸುತ್ತದೆ.

● ಹ. ಇಬ್ರಾಹೀಮ್(ಅ) ಬಲಿ ನೀಡಲು ಅಥರ್ವರನ್ನು ಪಟ್ಟಣದ ಹೊರಗೆ (ಮೀನಾ ಪ್ರದೇಶಕ್ಕೆ) ಕರೆದೊಯ್ಯುತ್ತಿರುವಾಗ ಶೈತಾನನು ಮೂರು ಬಾರಿ ಹ. ಇಬ್ರಾಹೀಮ್(ಅ)ರನ್ನು ದಾರಿತಪ್ಪಿಸಿ ಹ. ಇಸ್ಮಾಯೀಲ್‌ರ ಬಲಿಯನ್ನು ತಡೆಯಲು ಪ್ರಯತ್ನಿಸಿದನು. ಆದರೆ ಪ್ರತಿಸಲವೂ ಹ. ಇಬ್ರಾಹೀಮ್(ಅ) ಶೈತಾನನ ಪ್ರಯತ್ನವನ್ನು ನಿಷ್ಫಲಗೊಳಿಸಿ ಆತನಡೆಗೆ ಕಲ್ಲನ್ನು ಎಸೆದರು. ಈ ಮೂರು ಸ್ಥಳಗಳಲ್ಲಿ ಕಲ್ಲಿನ ಕಂಬವನ್ನು ನೆಡಲಾಗಿದ್ದು ಹಜ್ಜ್ ನಿರ್ವಹಣೆಯ ವೇಳೆ ಪ್ರತಿಯೋರ್ವ ಹಾಜಿಗಳು ಈ ಮೂರು ಸ್ಥಳಗಳಲ್ಲಿ ಕಲ್ಲಿನ ಕಂಬಗಳಿಗೆ ಕಲ್ಲನ್ನು ಎಸೆಯುತ್ತಾರೆ. ಹಜ್ಜ್‌ನ ಇದು ಕಡ್ಡಾಯ ವಿಧಿಯಾಗಿದೆ. ಜೀವನದಲ್ಲಿ ಇದೇ ರೀತಿ ಶೈತಾನನು ದಾರಿ ತಪ್ಪಿಸಲು ಪ್ರಯತ್ನಿಸಿದಾಗಲೆಲ್ಲಾ ಅವನೊಪ್ಪದಿಗೇ ಹೋರಾಡುವ ಸಂಕೇತವಾಗಿದೆ.

● ಹ. ಆದಮ್(ಅ) ಈ ಜಗತ್ತಿಗೆ ಬಂದ ಪ್ರಥಮ ಮಾನವರಾಗಿದ್ದು ಮಾನವಕುಲದ ಪಿತಾಮಹರಾಗಿರುವರು. 'ಮಹಾ ಪ್ರವಾಹ'ದ ನಂತರ ಹ. ನೂಹ್(ಅ) (ಮನು) ಪುನಃ ಭೂಮಿಯ ಮೇಲೆ ಜನರು ಹರಡಲು ಕಾರಣರಾದರು. ಹ. ಇಬ್ರಾಹೀಮ್(ಅ) ಯಹೂದಿಯರ, ಕ್ರೈಸ್ತರ ಮತ್ತು ಮುಸ್ಲಿಮರ ಅನೇಕ ಪ್ರವಾದಿಗಳ ಪಿತಾಮಹರಾಗಿರುವರು.

ವೃದ್ಧಾಪ್ಯದಲ್ಲಿ ಜನಿಸಿದ ಪುತ್ರನ ಬಲಿಕೊಡಲು ಸಿದ್ಧರಾಗುವ ಮೂಲಕ ಸೃಷ್ಟಿಕರ್ತನ ಎಲ್ಲಾ ಆಜ್ಞೆಗಳನ್ನು ಪಾಲಿಸಲು ತಾವು ಸಿದ್ಧರಾಗಿರುವುದನ್ನು ಪುರಾವೆಯ ಮೂಲಕ ಜಗಜ್ಜಾಹೀರಂಗೊಳಿಸಿದರು. ಹ. ಇಬ್ರಾಹೀಮ್(ಅ) ನಮಗೆ ಮಾದರಿಯಾಗಿದ್ದು, ಅವರ ಉದಾಹರಣೆಯನ್ನು ನಾವು ಅನುಸರಿಸಬೇಕಿದೆ.

● ಜಗತ್ತಿನಾದ್ಯಂತ ಹ. ಇಬ್ರಾಹೀಮ್(ಅ) ತಮ್ಮಪುತ್ರನನ್ನು ಬಲಿ ನೀಡಲು ಸಿದ್ಧರಾಗಿದ್ದ ದಿನವನ್ನು ಬಕ್ರೀದ್ ಹಬ್ಬ (ಪುರುಷಮೇಧ) ಅಥವಾ ಈದಲ್ ಅರ್ಝಾಹಾವಾಗಿ ಆಚರಿಸುತ್ತಾರೆ. ಹ. ಇಬ್ರಾಹೀಮ್(ಅ)ರ ತ್ಯಾಗ, ಬಲಿದಾನದ ಪ್ರತೀಕವಾಗಿ ಜಗತ್ತಿನಾದ್ಯಂತ ಪ್ರಾಣಿಯ ಬಲಿಯನ್ನು ನೀಡಲಾಗುತ್ತದೆ. ಬಲಿ ನೀಡಿದ ನಂತರ ಮಾಂಸವನ್ನು ಬಡ ಜನರಿಗೆ ಮತ್ತು ನೆಂಟರಿಷ್ಟರಿಗೆ ಹಂಚಲಾಗುತ್ತದೆ. ಈ ದಿನವೇ ಹಜ್ಜ್ ಅನ್ನು ನಿರ್ವಹಿಸಲಾಗುತ್ತದೆ.

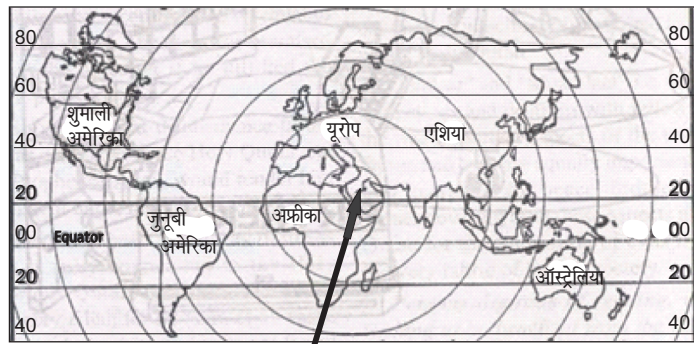

ಮಕ್ಕಾ (ಧರತಿಯ ಕೇಂದ್ರ)



ಅಧ್ಯಾಯ- 5

## ಮನು ಅಥವಾ ಹ. ನೂಹ್(ಅ)?

## 5. Manu or Hazrat Nooh

● ಭಾರತೀಯರು ಜಗತ್ತಿನಲ್ಲೇ ಅತ್ಯಂತ ಬುದ್ಧಿಶಾಲಿ ಮತ್ತು ಮೇಧಾವಿಗಳಾಗಿರುವರು. ನಾಸಾ(ಓಂಐಂ)ಗೆ 35% ವಿಜ್ಞಾನಿಗಳು ಭಾರತೀಯರೇ ಆಗಿರುವರು. ಭಾರತೀಯರು ಬ ಹ ' ಳ ' ಸ ' ಹ ' ನಾ ಶೀ ಲ ರ ' ಾ . ಅಹಿಂಸಾವಾದಿಗಳೂ, ಶ್ರಮಜೀವಿಗಳೂ ಮತ್ತು ಸುಸಂಸ್ಕೃತರೂ ಆಗಿರುವರು. ಆದುದರಿಂದಲೇ ಕೆನಡಾ, ನ್ಯೂಝಿಲ್ಯಾಂಡ್, ಆಸ್ಟ್ರೇಲಿಯಾ ಮೊದಲಾದ ದೇಶಗಳು ತಮ್ಮ ದೇಶದ ಹೊಸ ನಾಗರಿಕರಾಗಲು ಭಾರತೀಯರನ್ನೇ ಅಪೇಕ್ಷಿಸುತ್ತಾರೆ.

● ಆದರೆ ಧರ್ಮದ ವಿಷಯದಲ್ಲಿ ಈ ಮಹಾನ್ ದೇಶ ಇತರ ಜನರಿಗಿಂತ ಭಿನ್ನವಾಗಿರುವುದೇಕೆ? ಪ್ರತಿಯೊಂದು ಧರ್ಮಿಯರಿಗೆ ಪ್ರವಾದಿಗಳು ಮತ್ತು ದಿವ್ಯಗ್ರಂಥಗಳಿವೆ. ಆದರೆ ಭಾರತೀಯರಿಗೆ ಇದನ್ನು ನಿಖರತೆಯಿಂದ ಹೇಳಲು ಸಾಧ್ಯವಾಗುತ್ತಿಲ್ಲ. ಇದಕ್ಕೆ ಕಾರಣವೇನು?

● ವಾಸ್ತವಿಕತೆ ಇದಕ್ಕೆ ತದ್ವಿರುದ್ಧವಾಗಿದೆ. ಈ ಮಹಾನ್ ದೇಶಕ್ಕೆ ಅನೇಕ ಪ್ರವಾದಿಗಳು ಬಂದಿರುವರು. ಅನೇಕ ದಿವ್ಯಗ್ರಂಥಗಳು ಅವತೀರ್ಣಗೊಂಡಿವೆ. ಆದರೆ ದುರದೃಷ್ಟವಶಾತ್, ಜನಸಾಮಾನ್ಯರು ಮತ್ತು ಧಾರ್ಮಿಕ ಬೋಧನೆಗಳ ನಡುವೆ ದೊಡ್ಡ ಕಂದಕವೇರ್ಪಟ್ಟಿತ್ತು. ಕಾಲ ಉರುಳಿದಂತೆ ಜನಸಾಮಾನ್ಯರು ಧಾರ್ಮಿಕ ಬೋಧನೆಗಳೊಂದಿಗೆ ಸಂಪರ್ಕ ಕಡಿದುಕೊಂಡು ತಮ್ಮ ಅನನ್ಯತೆಯನ್ನೇ ಮರೆತರು.

● ಹದಿನೆಂಟನೇಯ ಶತಮಾನದ ವರೆಗೆ

ವೇದಗಳು ಗ್ರಂಥ ರೂಪದಲ್ಲಿರಲಿಲ್ಲ. ಪುರೋಹಿತ ವರ್ಗ ವೇದಗಳನ್ನು ಕಂಠಪಾಠ ಮಾಡುತ್ತಿತ್ತು. ಪುರೋಹಿತ ವರ್ಗದ ಸ್ವಯಂ ರಚಿತ ಶಾಸನದಂತೆ ಕೇವಲ ಆ ವರ್ಗದವರಷ್ಟೇ ಧಾರ್ಮಿಕ ಬೋಧನೆಗಳನ್ನು ಕಲಿಯಬಹುದಿತ್ತು. ಇತರ ವರ್ಗದ ಜನರು ಅವರಿಂದ ಧಾರ್ಮಿಕ ಬೋಧನೆಗಳನ್ನು ಕಲಿಯುವಂತಿರಲಿಲ್ಲ. ವೇದಗಳು ಗ್ರಂಥ ರೂಪದಲ್ಲಿರದ ಕಾರಣ, ಜನರು ನೇರವಾಗಿ ವೇದಗಳನ್ನು ಅಧ್ಯಯನ ಮಾಡಲೂ ಅಸದವಿರಲಿಲ್ಲ.

● ಪುರೋಹಿತ ವರ್ಗವು ಜನಸಂಖ್ಯೆಯ ಕೇವಲ 5% ರಷ್ಟಿದ್ದರೂ, 3000 ವರ್ಷಗಳವರೆಗೆ ಪ್ರತಿಯೊಂದು ಧಾರ್ಮಿಕ ವಿಷಯಗಳ ಮೇಲೆ ಹತೋಟಿಯನ್ನು ಸಾಧಿಸಿದ್ದರು.

● ಈ ಕಾರಣದಿಂದ ಪುರೋಹಿತ ವರ್ಗ ಸಾಮಾಜಿಕವಾಗಿ ಹಾಗೂ ಆರ್ಥಿಕವಾಗಿ ಬಹಳ ಪ್ರಬಲವಾಯಿತು. ಆದರೆ ಪುರೋಹಿತ ವರ್ಗದ ಮೇಲೆ ಧಾರ್ಮಿಕ ವಿಷಯಗಳ ಬಗ್ಗೆ ಅವಲಂಬಿತವಾಗಿದ್ದ 95% ಜನಸಾಮಾನ್ಯರು ತಮ್ಮ ಪ್ರವಾದಿಗಳ ಬಗ್ಗೆ ದೈವಿಕ ಗ್ರಂಥಗಳ ಬಗ್ಗೆ ಅಜ್ಞಾನಿಗಳಾದರು. ಈ ದೇಶಕ್ಕೆ ಇದೊಂದು ದೊಡ್ಡ ದುರಂತವಾಗಿ ಪರಿಣಮಿಸಿತು.

ದೈವಿಕ ಗ್ರಂಥಗಳನ್ನು ಅಥವಾ ಅವತೀರ್ಣಗೊಂಡ ಗ್ರಂಥಗಳನ್ನು ಗುರುತಿಸುವುದು ಹೇಗೆ?

● ಯಾವ ಗ್ರಂಥಗಳು ಮತ್ತು ಪಠ್ಯವು ಜಗತ್ತಿನ ಈಗಾಗಲೇ ಗುರುತಿಸಲ್ಪಟ್ಟಿರುವ ಮತ್ತು ಪ್ರಾಮಾಣಿಕರಿಸಲ್ಪಟ್ಟಿರುವ ಗ್ರಂಥ ಮತ್ತು

ಪಠ್ಯಗಳನ್ನು ಹೋಲುತ್ತದೆಯೋ, ಅವುಗಳನ್ನು ಅವತೀರ್ಣಗೊಂಡಿರುವ ಗ್ರಂಥಗಳು ಮತ್ತು ಪಠ್ಯಗಳೆಂದು ಪರಿಗಣಿಸಬಹುದು.

- ಋಗ್ವೇದದ ಬಹಳಷ್ಟು ಪಠ್ಯವು ಬೈಬಲ್ ಮತ್ತು ಕುರ್‌ಆನ್‌ನನ್ನು ಹೋಲುತ್ತವೆ. ಮುಂದೆ, ಭಾರತೀಯರು ವೇದಗಳನ್ನು ಅಪ್‌ರೂಶಿ, ಆದಿಜ್ಞಾನ ಮತ್ತು ಆದಿಗ್ರಂಥವೆಂದು ಪರಿಗಣಿಸುತ್ತಾರೆ. ಆದುದರಿಂದ, ಸಾಮಾನ್ಯವಾಗಿ ವೇದಗಳನ್ನು ಹಿಂದೂ ಧರ್ಮದ ದೈವಿಕ ಗ್ರಂಥಗಳೆಂದು ಮತ್ತು ವಿಶೇಷವಾಗಿ ಏಕದೇವ, ಸ್ವರ್ಗ, ನರಕ ಮತ್ತು ಮರಣೋತ್ತರ ಜೀವನವನ್ನೂ ವಿವರಿಸುವ ವೇದಗಳಲ್ಲಿರುವ ಪಠ್ಯಗಳನ್ನು ನೈಜ ಅವತೀರ್ಣಗೊಂಡಿರುವ ಪಠ್ಯಗಳೆಂದು ಪರಿಗಣಿಸಬಹುದು.

- ಇದಕ್ಕೆ ವ್ಯತಿರಿಕ್ತವಾಗಿ "ಶೂದ್ರರಿಗೆ ಉತ್ತಮ ಸಲಹೆಗಳನ್ನು ನೀಡಬಾರದು" ಎನ್ನುವಂತಹ ಮಾತುಗಳು ಇತರ ದೈವಿಕ ಗ್ರಂಥಗಳಿಗೆ ವ್ಯತಿರಿಕ್ತವಾಗಿರುವ ಪ್ರಯುಕ್ತ, ಈ ರೀತಿಯ ಸೂಕ್ತಗಳನ್ನು ದೈವಿಕವೆಂದು ಪರಿಗಣಿಸಬಾರದು.

- ಈ ಹಿನ್ನೆಲೆಯಲ್ಲಿ ಪವಿತ್ರ ಕುರ್‌ಆನ್ ಮುಸ್ಲಿಮರಿಗೆ ಅವತೀರ್ಣಗೊಂಡಿರುವ ದೈವಿಕ ಗ್ರಂಥವಾಗಿರುವಂತೆ, ಪವಿತ್ರ ತೌರಾತ್ ಯಹೂದಿಯರಿಗೆ ಅವತೀರ್ಣಗೊಂಡಿರುವ ಗ್ರಂಥವಾಗಿರುವಂತೆ, ಪವಿತ್ರ ಬೈಬಲ್ ಕ್ರೈಸ್ತರಿಗೆ ಅವತೀರ್ಣಗೊಂಡಿರುವ ಧರ್ಮ ಗ್ರಂಥವಾಗಿರುವಂತೆ, ಪವಿತ್ರ ವೇದಗಳು ಹಿಂದೂ ಧರ್ಮದ ಅವತೀರ್ಣಗೊಂಡಿರುವ ದೈವಿಕ ಗ್ರಂಥಗಳಾಗಿರುವುದೆಂದು ಪರಿಗಣಿಸಬೇಕು.

**ಸನಾತನ ಧರ್ಮದ ಪ್ರವಾದಿಗಳು**

- ಸಂಸ್ಕೃತ ಭಾಷೆಯಲ್ಲಿ ಪ್ರವಾದಿಗಳ ಹೆಸರು ಅರಬಿ ಮತ್ತು ಆಂಗ್ಲ ಭಾಷೆಗಳಿಗಿಂತ

ಭಿನ್ನವಾಗಿರುವುದರಿಂದ, ಸಂಸ್ಕೃತದಲ್ಲಿ ಹೆಸರಿಸಲಾಗಿರುವ ಪ್ರವಾದಿಗಳನ್ನು ಗುರುತಿಸಲು, ಈ ಪ್ರವಾದಿಗಳೊಂದಿಗೆ ಸಂಬಂಧಿಸಿದಂತೆ ಜರುಗಿರುವ 'ಹೋಲುವ' ಘಟನಾವಳಿಗಳನ್ನು ಪರಿಶೀಲಿಸಬೇಕು.

- ಪುರಾಣಗಳು, ವಿಷ್ಣು ಆದಮ್ ಮತ್ತು ಹವ್ವಾರನ್ನು ಒದ್ದೆ ಜೇಡಿಮಣ್ಣಿನಿಂದ ಸೃಷ್ಟಿಸಿರುವನೆಂದು ಹೇಳುತ್ತವೆ.

- ಪರಮೇಶ್ವರನು ಸೃಷ್ಟಿಸಿದ 'ಪ್ರಧಾನ ನಗರ'(ಸ್ವರ್ಗ)ದ ಪೂರ್ವ ಭಾಗದಲ್ಲಿ 4 ಚದರ ಕೋಸು ಅರಣ್ಯವಿತ್ತು (ಕೋಸು ಕಿ.ಮೀ.ಕ್ಕಿಂತ ದೊಡ್ಡದು). ತನ್ನ ಪತ್ನಿಯನ್ನು ನೋಡುವ ಕೌತುಕದಿಂದ ಆದಮನು 'ಪಾಪ'ದ ಮರದ ಬಳಿ ಹೋದನು. ಕಾಳಿ(ಶೈತಾನ)ಯು ಹಾವಿನ ರೂಪದಲ್ಲಿ ಅವರ ಬಳಿಗೆ ಹೋಗಿ ಅವರನ್ನು ದಾರಿ ತಪ್ಪಿಸಿತು. ಪಾಪದ ಮರದ ಹಣ್ಣನ್ನು ತಿಂದು ಆದಮನು ಪರಮೇಶ್ವರನ ಆಜ್ಞೋಲ್ಲಂಘನೆಯನ್ನು ಮಾಡಿದನು. ಆದುದರಿಂದ ಅವರಿಬ್ಬರನ್ನು ಭೂಮಿಗೆ ಹೊರಹಾಕಲ್ಪಟ್ಟರು. ಇವರಿವರಿಗೆ ಬಹಳಷ್ಟು ಸಂತಾನವಾಯಿತು. ಆದಮರು 930 ವರ್ಷಗಳ ಕಾಲ ಜೀವಿಸಿದ್ದರು.

- ಪುರಾಣದಲ್ಲಿ ನೀಡಲಾದ ಮೇಲಿನ ವಿವರಣೆಯು ಕುರ್‌ಆನ್ ಮತ್ತು ಬೈಬಲ್‌ನಲ್ಲಿ ನೀಡಿರುವ ನಿರ್ವಣೆಯೊಂದಿಗೆ 100% ಹೋಲುತ್ತದೆ. ಯಹೂದಿಯರು, ಕ್ರೈಸ್ತರು ಮತ್ತು ಮುಸ್ಲಿಮರು ಹ. ಆದಮ್(ಅ)ರನ್ನು ಪ್ರವಾದಿಯೆಂದು ಪರಿಗಣಿಸುತ್ತಾರೆ. ಪುರಾಣಗಳಲ್ಲಿ ಹ. ಆದಮ್(ಅ)ರ ವಿವರಣೆಯನ್ನು ಗಮನಿಸಿದರೆ, ಸನಾತನ ಧರ್ಮದ ಅವತೀರ್ಣಗೊಂಡಿರುವ ದೈವಿಕ ಗ್ರಂಥವಾದಿಯಾಗಿರಲು ಸಾಧ್ಯವೆಂದೆ.

- ಈಗ ಭವಿಷ್ಯ ಪುರಾಣವನ್ನು ಪರಿಶೀಲಿಸೋಣ. (ಪ್ರತಿಸಾಗ ಪರೋ ಪ್ರಥಮ

ಕಾಂಡ, 4ನೇ ಅಧ್ಯಾಯ). ಭವಿಷ್ಯ ಪುರಾಣ ಹ. ನೂಹ್(ಅ) (ಮನು) 500 ವರ್ಷ ಜೀವಿಸಿದ್ದರು ಎಂದು ತಿಳಿಸುತ್ತದೆ. ಅವರಿಗೆ ಸಿಮ್, ಸಾಮ್ ಮತ್ತು ಯಾಕೂತ್ ಎಂಬ ಮೂರು ಪುತ್ರರಿದ್ದರು.

● ನೂಹ್ ವಿಷ್ಣುವಿನ ಆರಾಧನೆ ಮಾಡುತ್ತಿದ್ದರು. ಒಮ್ಮೆ ವಿಷ್ಣು ಕನಸಿನಲ್ಲಿ "ಓ ನೂಹ್! ಏಳನೇಯ ದಿನ ಪ್ರಳಯ ಸಂಭವಿಸಲಿದೆ. ಆ ಸಮಯದಲ್ಲಿ ನೀನು ಹಡಗಿನಲ್ಲಿ ಆಶ್ರಯವನ್ನು ಪಡೆ. ಓ ಇಂದ್ರವನ್ನು ಆರಾಧಿಸುವವನೇ, ನಿನ್ನನ್ನು ರಕ್ಷಿಸಿಕೊಳ್ಳು. ನೀನು ಸಂಪನ್ನನಾಗುವೆ."

● ವಿಷ್ಣುವಿನ ಆಜ್ಞಾನುಸಾರ ನೂಹ್ ಒಂದು ಹಡಗನ್ನು ನಿರ್ಮಿಸಿದರು. ಈ ಹಡಗು 300 'ಕೈ' ಉದ್ದ, 50 'ಕೈ' ಅಗಲ ಮತ್ತು 300 'ಕೈ' ಆಳವಿತ್ತು. (ಒಂದು 'ಕೈ' 18 ಅಂಗುಲಕ್ಕಿಂತ ಸ್ವಲ್ಪ ದೊಡ್ಡದಾಗಿರುತ್ತದೆ.) ನೂಹ್ ಪ್ರತಿಯೊಂದು ಪ್ರಾಣಿ ವರ್ಗದ ಒಂದೊಂದು ಜೊತೆಯನ್ನು, ಏಳು ಋಷಿಗಳನ್ನು ಮತ್ತು ತನ್ನ ಕುಟುಂಬದ ಸದಸ್ಯರನ್ನು ಹಡಗಿನಲ್ಲಿ ಏರಿಸಿಕೊಂಡರು. 40 ದಿನಗಳ ವರೆಗೆ ಭಾರೀ ಮಳೆ ಬಂತು. ಭರತ ವರ್ಷವು ನೀರಿನಲ್ಲಿ ಮುಳುಗಿತು. ನಾಲ್ಕೂ ಸಾಗರಗಳು ಸೇರ್ಪಡೆಗೊಂಡವು.

● ಪ್ರವಾಹದ ನಂತರ ಮುನಿ ಸ್ವರೂಪಿ ನೂಹ್ ತಮ್ಮ ಕುಟುಂಬದವರೊಡನೆ ಅಲ್ಲಿಯೇ ನೆಲೆಸಿದ್ದರು.

ಭವಿಷ್ಯ ಪುರಾಣದಲ್ಲಿ 'ಮಹಾ ಪ್ರವಾಹಕ್ಕೆ ಸಂಬಂಧಿಸಿದಂತೆ ನೀಡಲ್ಪಟ್ಟಿರುವ ವಿವರಣೆಯು ಬೈಬಲ್ ಮತ್ತು ಕುರ್ಆನ್‌ನಲ್ಲಿ ನೀಡಲ್ಪಟ್ಟಿರುವ ವಿವರಣೆಯೊಂದಿಗೆ 100% ಹೋಲುತ್ತದೆ. ಬೈಬಲ್ ಮತ್ತು ಕುರ್ಆನ್ ಹ. ನೂಹ್(ಅ)ರನ್ನು ಪ್ರವಾದಿ ಎಂದು ಪರಿಗಣಿಸುತ್ತವೆ. ಆದುದರಿಂದ 'ಮಹಾ ನೂಹ್' ಅಥವಾ 'ಮನು' ಎಂದು

ಕರೆಯಲ್ಪಡುವ ನೂಹ್ ಸನಾತನ ಧರ್ಮದ ಸ'ಹ' ಪ'ವಾದಿಯೆಂದು ಪರಿಗಣಿಸಲ್ಪಡಬಹುದು.

● ಹ. ನೂಹ್(ಅ)ರ ಪ್ರಸ್ತಾಪ ವೇದಗಳಲ್ಲಿ 75 ಸಲ ಬಂದಿದೆ. ಋಗ್ವೇದದಲ್ಲಿ 51 ಸಲ, ಯಜುರ್ವೇದದಲ್ಲಿ 2 ಸಲ, ಅಥರ್ವವೇದದಲ್ಲಿ 14 ಸಲ ಮತ್ತು ಸಾಮವೇದದಲ್ಲಿ 8 ಸಲ.

● ವೇದಗಳಲ್ಲಿ ಹ. ನೂಹ್(ಅ)ರ ಉಲ್ಲೇಖವಿರುವ ಕೆಲ ಸೂಕ್ತಗಳು ಹೀಗಿವೆ.

● ಓ ಅಗ್ನಿ! ಮನು ನಿಮ್ಮ ಭವಿಷ್ಯವಾಣಿಯನ್ನು ದೃಢೀಕರಿಸುತ್ತಾನೆ. (ಋಗ್ವೇದ 1:13:4)

● ಓ ಅಗ್ನಿ! ನೀವು ಧಾರ್ಮಿಕ ನಾಯಕರೂ, ಪ್ರಚಾರಕರೂ, ಧಾರ್ಮಿಕ ಬೋಧನೆಗಳ ಪರಿಣಿತರೂ, ತಿಳುವಳಿಕೆವುಳ್ಳವರೂ ಆಗಿರುವ ಮನುವನ್ನು ಹೋಲುವವರಾಗಿರುವಿರಿ. (ಋಗ್ವೇದ 1:44:11)

ಮೇಲಿನ ಸೂಕ್ತಗಳಲ್ಲಿ ಕಲ್ಪಿ ಅವತಾರ ಅಥವಾ ನ'ರ'ಶ'ನ'ನನ್ನು 'ಅಗ್ನಿ' ಎಂದು ಅಭಿಸಂಭೋಧಿಸಲಾಗಿದೆ. ಇದು ಸೃಷ್ಟಿಕರ್ತನ ಗುಣಗಳಲ್ಲಿ ಒಂದಾಗಿರುತ್ತದೆ. ಅವರನ್ನು ಅವರ ಜನ್ಮದ ಮೊದಲೇ ಮಹಾ ಪ್ರವಾದಿಯೆಂದು ಅಂಗೀಕರಿಸಲಾಗಿದೆ.

● ಮನು, ಸನಾತನ ಧರ್ಮದ ಧಾರ್ಮಿಕ ನಿಯಮಗಳ ಗ್ರಂಥ 'ಮನುಸ್ಮೃತಿ'ಯು ಗ್ರಂಥಕರ್ತರಾಗಿರುವರು.

● ಕ್ರೈಸ್ತರು ತಮ್ಮ ಕ್ಯಾಲೆಂಡರಿನ 'ಶಕೆ'ಯನ್ನು ಪ್ರವಾದಿ ಯೇಸು ಕ್ರಿಸ್ತರ ಜನ್ಮದ ವರ್ಷದಿಂದ ಪರಿಗಣಿಸುತ್ತಾರೆ. ಮುಸ್ಲಿಮರು, ಪ್ರವಾದಿ ಮುಹಮ್ಮದ್(ಸ) ಮದೀನಾಕ್ಕೆ ಹಿಜ್ರತ್ (ವಲಸೆ) ಮಾಡಿದ ವರ್ಷದಿಂದ 'ಶಕೆ'ಯನ್ನು ಪರಿಗಣಿಸುತ್ತಾರೆ. ಹಿಜ್ರತ್

ಇಸ್ಲಾಮೀ ಇತಿಹಾಸದಲ್ಲಿ ಒಂದು ಪ್ರಮುಖ ಘಟನೆಯಾಗಿದೆ. ಹಿಂದೂ ಧರ್ಮಿಯರು "ಮಹಾ ಪ್ರಳಯ"ದ ಘಟನೆಯನ್ನು ತಮ್ಮ 'ಶಕೆ'ಯನ್ನಾಗಿಸಿರುವರು.

● ಏ.ಜೆ.ಎ. ದುಬೋಸ್ (೦.ಎ.೦. ಆಣಭಠು) ತಮ್ಮ ಪುಸ್ತಕ "ಹಿಂದೂ ಮ್ಯಾನರ್ಸ್, ಕಸ್ಟಮ್ಸ್ ಆಂಡ್ ಸೆರೆಮೋನೀಸ್"ನಲ್ಲಿ, ಹಿಂದೂ ಧರ್ಮದ ಧರ್ಮದಲ್ಲಿ ಎಲ್ಲಾ ಪ್ರಮುಖ ಘಟನಾವಳಿಗಳನ್ನು 'ಮಹಾ ಪ್ರಳಯ'ದ ನಂತರವೇ ಎಣಿಕೆಗೆ ತೆಗೆದುಕೊಳ್ಳುತ್ತಾರೆ ಎಂದಿರುವರು. ಈ "ಮಹಾ ಪ್ರಳಯ"ವನ್ನು ಜಲ್ ಪರ್ತಿಯವನ್ ಎಂದೂ ಕರೆಯುತ್ತಾರೆ. ಕಲಿಯುಗವು ಮಹಾ ಪ್ರಳಯದ ನಂತರ ಆರಂಭವಾಗುತ್ತದೆ ಎನ್ನುತ್ತಾರೆ.

● ಮೇಲಿನ ಅಂಕಿ ಅಂಶಗಳ ಆಧಾರದ ಮೇಲೆ ದುಬೋಸ್ ಮೊದಲಾದ ವಿದ್ವಾಂಸರು, ವೇದಗಳು ಸನಾತನ ಧರ್ಮದ ಅವತೀರ್ಣಗೊಂಡಿರುವ ದೈವಿಕ ಗ್ರಂಥಗಳಾಗಿರುವನೆಂದು, ಕ್ರೈಸ್ತರು ಪ್ರವಾದಿಯೇಸು ಕ್ರಿಸ್ತರ ಅನುಯಾಯಿಗಳಾಗಿರುವಂತೆ, ಮುಸ್ಲಿಮರು ಪ್ರವಾದಿ ಮುಹಮ್ಮದ್(ಸ)ರ ಅನುಯಾಯಿಗಳಾಗಿರುವಂತೆ, ಸನಾತನ ಧರ್ಮಿಯರು 'ಮನು'ವಿನ ಅನುಯಾಯಿಗಳಾಗಿರುವರು ಎನ್ನುತ್ತಾರೆ.

● "ಮಹಾ ಪ್ರವಾಹದ" ಕಥೆಯು ಜಗತ್ತಿನಾದ್ಯಂತ ಪ್ರಖ್ಯಾತವಾಗಿರುವುದು ಈ ವಾಸ್ತವಿಕತೆಯು, ಮಹಾ ಪ್ರವಾಹದ ನಂತರ ಮನು ಮತ್ತು ಅವರ ಸಂತತಿಯಿಂದ ಜಗತ್ತು ಪುನಃ ಜನಭರಿತವಾಯಿತು ಎಂಬುದನ್ನು ಸಾಬೀತುಗೊಳಿಸುತ್ತದೆ.

● ಮಹಾ ಪ್ರವಾಹದ ಘಟನೆಗೆ ಸಂಬಂಧಿಸಿದಂತೆ ಪ್ರಮುಖ ಅಂಶಗಳು ಹೀಗಿವೆ:

1. ಮಹಾ ಪ್ರವಾಹದ ಮೊದಲು ಜಗತ್ತು

ಕೆಡಕುಗಳಿಂದ ತುಂಬಿತ್ತು.

2. ಮಹಾ ಪ್ರವಾಹವು ಸೃಷ್ಟಿಕರ್ತನ ವತಿಯಿಂದ ಘೋರ ಶಿಕ್ಷೆಯಾಗಿದ್ದಿತು. ಸೃಷ್ಟಿಕರ್ತನನ್ನು ನಿರಾಕರಿಸುವವರಿಗೆ ಇದು ಎಚ್ಚರಿಕೆಯಾಗಿತ್ತು.

3. ಮಹಾ ಪ್ರವಾಹದಲ್ಲಿ ಕೇವಲ ಮನು ಮತ್ತು ಆತನ ಕುಟುಂಬದವರು ರಕ್ಷಿಸಲ್ಪಟ್ಟರು.

4. ಪ್ರಾಣಿ ವರ್ಗದ ಒಂದೊಂದು ಜೊತೆಗಲನ್ನು ಹಡಗಿನಲ್ಲಿ ಇರಿಸಲಾಗಿತ್ತು.

5. ಗಿಡವುಗಳ ಬೀದಿಗಳನ್ನೂ ಸಂರಕ್ಷಿಸಲಾಗಿತ್ತು.

6. ಮನುವಿನ ಹಡಗು ಬೆಟ್ಟದ ಮೇಲೆ ನಿಲ್ಲಿಸಲಾಗಿತ್ತು.

7. ಮಹಾ ಪ್ರವಾಹದ ನಂತರ ಜಗತ್ತು ಮನು ಮತ್ತು ಅವರ ಸಂತತಿಯಿಂದ ಪುನಃ ಜನಭರಿತವಾಯಿತು.

8. ಮಹಾ ಪ್ರವಾಹದ ದಂತ ಕತೆ ಇರಾಕ್, ಇರಾನ್, ಸಿರಿಯಾ, ಗ್ರೀಸ್, ಈಜಿಪ್ಟ್, ಇಟಲಿ, ಅಥುವೇನಿಯಾ, ರಷ್ಯಾ, ಚೈನಾ, ಭಾರತ, ಕೆನಡಾ (ಕ್ರೀ ಬುಡಕಟ್ಟು), ಅಮೇರಿಕಾ (ಚೆರೋಕಿ ಬುಡಕಟ್ಟು), ಮೆಕ್ಸಿಕೋ (ಪಾಪಗೋ ಮತ್ಸು ಅರ್ಕುಟಿಕ್ ಬುಡಕಟ್ಟುಗಳು), ಪಶು, ಲೀವರ್ಡ್ ದ್ವೀಪಗಳು, ಫಿಜಿ ದ್ವೀಪಗಳು, ಹವಾಯಿ, ಇತರೆ ಐವತ್ತಕ್ಕಿಂತಲೂ ಹೆಚ್ಚಿನ ದೇಶಗಳಲ್ಲಿ ಜನನಿತವಾಗಿದೆ.

● ಪವಿತ್ರ ಕುರ್ಆನ್‌ನಲ್ಲಿ ಮಹಾ ಪ್ರವಾಹದ ವಿವರಣೆ:

"ನೂಹರಿಗೆ (ದೀಗೆ) ವಹ್ಯ ಮಾಡಲಾಯಿತು. 'ನಿಮ್ಮ ಜನಾಂಗದಲ್ಲಿ ವಿಶ್ವಾಸ ಸ್ವೀಕರಿಸುವವರೆಲ್ಲ ಸ್ವೀಕರಿಸಿಯಾಯಿತು. ಇನ್ನಾರೂ ಸ್ವೀಕರಿಸುವವರಿಲ್ಲ.

..... ನಮ್ಮ ಮೇಲ್ನೋಟದಲ್ಲಿ ನಮ್ಮ ವರ್ಗದ ಶರಣದ ಪ್ರಕಾರ ಒಂದು ನಾವೆಯನ್ನು ಕಟ್ಟಲಾರಂಭಿಸಿರಿ... ಕೊನೆಗೊಮ್ಮೆ ನಮ್ಮ ಆಜ್ಞೆ ಬಂದಿತು ಮತ್ತು ಆ ಭಟ್ಟಿಯು ಉಕ್ಕೇರಿತು. ಆಗ ನಾವು (ಹೀಗೆ) ಹೇಳಿದೆವು: 'ಪ್ರತಿ ಒಂದು ಜಾತಿಯ ಪ್ರಾಣಿಗಳು ಒಂದೊಂದು ಜೋಡಿಯನ್ನು ನಾವೆಯಲ್ಲಿಟ್ಟುಕೊಳ್ಳಿರಿ. ವಾದಲೇ ಗುರುತಿಸಲ್ಪಟ್ಟಿರುವವರ ಹೊರತು ನಿಮ್ಮ ಕುಟುಂಬದವರನ್ನೂ ಹತ್ತಿಸಿಕೊಳ್ಳಿರಿ, ವಿಶ್ವಾಸವಿರಿಸಿಕೊಂಡವರನ್ನೂ ಕುಳ್ಳಿರಿಸಿಕೊಳ್ಳಿರಿ. ನೂಹರ ಮೇಲೆ ವಿಶ್ವಾಸವಿಟ್ಟಿದ್ದವರು ಕೆಲವೇ ಮಂದಿ ಇದ್ದರು...' (ಪವಿತ್ರ ಕುರ್ಆನ್: 11:36-41)

● ಬೈಬಲ್ ಹಾಗೂ ಕುರ್ಆನ್‌ನಲ್ಲಿ ವಿವರಿಸಿರುವಂತೆ, ಹ. ನೂಹ್(ಅ) ಬಹುದೀರ್ಘ ಕಾಲದ ವರೆಗೆ ಜನರಿಗೆ ಜೀವ ಸಂದೇಶವನ್ನು ನೀಡಿದರು. ಜನರಿಗೆ ವಿವಿಧ ರೀತಿಯಲ್ಲಿ ವನವರಿಕೆ ಮಾಡಲು ಯತ್ನಿಸಿದರೂ ಜನರು ಸೃಷ್ಟಿಕರ್ತನನ್ನು ನಿರಾಕರಿಸುತ್ತಲೇ ಇರುವುದನ್ನು ನೋಡಿ, ಇನ್ನು ಏನೇ ಪ್ರಯತ್ನಿಸಿದರೂ ಜನರು ಸೃಷ್ಟಿಕರ್ತನ ಆಜ್ಞಾಪಾಲನೆ ಮಾಡುವುದಿಲ್ಲವೆಂಬುದನ್ನು ಮನಗೊಂಡು ಅಲ್ಲಾಹನಲ್ಲಿ ಈ ರೀತಿ ಪ್ರಾರ್ಥಿಸಿದರು.

● "ನಾನು ಸೋತೆ. ಇನ್ನು ನೀನು ಇವರ ಮೇಲೆ ಪ್ರತೀಕಾರ ತೀರಿಸು." (ಪವಿತ್ರ ಕುರ್ಆನ್, 54:10)

● ದೈವಿಕ ಶಿಕ್ಷೆಯು ಮಹಾ ಪ್ರವಾಹದ ರೂಪದಲ್ಲಿ ಬಂತು. ಪ್ರವಾಹವು ಭೂಮಿಯ ಮೇಲಿರುವ ಪ್ರತಿಯೊಂದು ವಸ್ತುವನ್ನು ಮುಳುಗಿಸಿತು. ಧಾರಾಕಾರ ಮಳೆಯು ನಿರಂತರ ಸುಮಾರು 150 ದಿನಗಳ ವರೆಗೆ ಸುರಿಯಿತು. ಹಡಗು ಒಂದು ಬೆಟ್ಟದ ಮೇಲೆ ನಿಲ್ಲಿಸಲ್ಪಟ್ಟಿತು. ಈ ಬೆಟ್ಟವನ್ನು ಜುದಿ

(ಅರಾರತ್) ಎನ್ನುತ್ತಾರೆ. ಪ್ರವಾಹದ ನೀರು ಇಳಿದ ನಂತರ, ನೂಹ್ ಮತ್ತು ಆತನ ಕುಟುಂಬದವರು ಹಡಗಿನಿಂದ ಕೆಳಗಿಳಿದರು. ನೂಹ್ ಮತ್ತು ಅವರ ಮೂವರ ಪುತ್ರರಿಂದ ಭೂಮಿ ಪುನಃ ಜನಭರಿತವಾಯಿತು. ಬೈಬಲ್(ಜೆನೆಸಿಸ್ 6-8)ಗಳಲ್ಲಿಯೂ ಇಂತಹದೇ ಇವರಣೆಯು ದೊರಕುತ್ತದೆ.

● ಹ. ನೂಹ್(ಅ) (ಮನು)ರ ಹಡಗಿನ ಗುರುತು ಇಂದಿಗೂ ಇದೆ. ಅರಾರತ್ ಬೆಟ್ಟದ ಮೇಲೆ ಹಡಗಿನ ಗುರುತು ಕಾಣಿಸಿಗುತ್ತದೆ. ತುರ್ಕಿಸ್ತಾನ ಮತ್ತು ಇರಾನ್ ದೇಶಗಳ ಸರಹದ್ದಿನಲ್ಲಿ ಈ ಪ್ರವೇಶವಿದೆ. ಹಡಗಿನ ಗುರುತನ್ನು "ಯೂಟ್ಯೂಬ್"ನಲ್ಲಿಯೂ ನೋಡಬಹುದು. 'ಆರ್ಕ್ ಆಫ್ ನೂಹ್' ಮತ್ತು 'ಈಟರಜ ರಜಿ ಐಜರಜಟಿಜ' ನೋಡಿದಾಗ ನೂಹ್(ಅ)ರವರ ಹಡಗಿನ ಮತ್ತು 'ಮಹಾ ಪ್ರವಾಹ'ದ ವಿವರಗಳು ದೊರಕುತ್ತವೆ.

● ಜಗತ್ತಿನ ಹೆಚ್ಚಿನ ಧರ್ಮಗಳು 'ಮಹಾ ಪ್ರವಾಹ'ದ ಘಟನೆಯನ್ನು ದೃಢೀಕರಿಸುತ್ತವೆ. ಈ ಪ್ರವಾಹದಲ್ಲಿ ಹ. ನೂಹ್(ಅ) (ಮನು) ಮತ್ತು ಅವರ ಕುಟುಂಬದ ಸದಸ್ಯರು ಮಾತ್ರ ಬದುಕುಳಿದರೆಂದೂ, ಅವರ ಸಂತತಿಯಿಂದಲೇ ಈ ಜಗತ್ತು ಪುನಃ ಜನಭರಿತವಾಯಿತೆಂದೂ ತಿಳಿಸುತ್ತವೆ. ಈ ಪ್ರವಾಹವು ಸುಮಾರು 5000 ವರ್ಷಗಳ ಹಿಂದೆ ಬಂದಿರಬಹುದು. 5000 ವರ್ಷಗಳ ಹಿಂದೆ ನಮ್ಮ ಪಿತಾಮಹಾ ಹ. ನೂಹ್(ಅ) ಅಥವಾ ಮನು ಆಗಿದ್ದರು. ಆದುದರಿಂದ ನಾವೆಲ್ಲರೂ ಒಂದೇ ಕುಟುಂಬದ ಸದಸ್ಯರೂ, ಏಕೋದರ ಸಹೋದರರೂ ಆಗಿರುವೆವು. ಈ ಕಾರಣದಿಂದ ನಾವೆಲ್ಲರೂ ಪ್ರೀತಿ, ವಿಶ್ವಾಸದಿಂದ ಪರಸ್ಪರೊಂದಿಗೆ ನಡೆದುಕೊಳ್ಳಬೇಕಿದೆ. ಅಥರ್ವ ವೇದವು ಈ ರೀತಿ ಹೇಳುತ್ತದೆ.

"ಓ ಮನುಷ್ಯನೇ! ಸಹೋದರ ಮತ್ತು

ಸಹೋದರಿಯರ ನಡುವೆ ದ್ವೇಷವಿರಬಾರದು.  
ನಿಮ್ಮ ನುಡಿಗಳು ರಚನಾತ್ಮಕವಾಗಿರಬೇಕು  
ಮತ್ತು ನಿಮ್ಮ ಆಲೋಚನೆಗಳು  
ಸೌಹಾರ್ದಯುತವಾಗಿರಬೇಕು."  
(ಅಥರ್ವವೇದ 3: 30:3)

● ಟಿಪ್ಪಣಿ: ಸಂಕ್ಷಿಪ್ತವಾಗಿ, ಪವಿತ್ರ ವೇದಗಳಲ್ಲಿ  
ಪ್ರವಾದಿಗಳನ್ನು "ಮನು" ಹೆಸರಿನಿಂದ  
ಅಭಿಸಂಭೋಧಿಸಲಾಗಿದೆ. ವೇದಗಳಲ್ಲಿ 14  
ವ್ಯಕ್ತಿಗಳನ್ನು "ಮನು"ವೆಂದು ಕರೆಯಲಾಗಿದೆ.  
ಮಹಾ ಪ್ರಳಯದಲ್ಲಿ ಸಂರಕ್ಷಿಸಲ್ಪಟ್ಟ 'ಮನು'  
ಏಳನೇಯ ಮನುಯಾಗಿರುವರು. ಹ.  
ಆದಮ್(ಅ)ರನ್ನೂ ಸಹ ಋಗ್ವೇದದಲ್ಲಿ  
"ಮನು" ಎಂದು ಅಭಿಸಂಭೋಧಿಸಲಾಗಿದೆ.



## ಅಧ್ಯಾಯ- 6 ಮಕ್ಕ: ಅಥವಾ ಮಕ್ತೇಶ್ವರ

### 6. Makkah or Makteshwar

ಆದಿಯಲ್ಲಿ ಪವಿತ್ರ ಕಅಬಾವನ್ನು ದೇವಚರರು ನಿರ್ಮಿಸಿದ್ದರು. ಮಹಾ ಪ್ರವಾಹದಲ್ಲಿ (ನೂಹ್‌ರವರ ಕಾಲದಲ್ಲಿ) ಪವಿತ್ರ ಕಅಬಾ ಶಿಥಿಲಗೊಂಡು ಕುಸಿದಿತು. ಮಕ್ಕಾ ಪಟ್ಟಣವೂ ಜನರಿಂದ ಬರಿದಾಯಿತು. ಹ. ಇಬ್ರಾಹೀಮ್(ಅ) (ಬ್ರಹ್ಮ) ಮತ್ತು ಹ. ಇಸ್ಮಾಯೀಲ್(ಅ) (ಅಥರ್ವ) ಪವಿತ್ರ ಕಅಬಾವನ್ನು ಅದರ ಮೂಲ ಬುನಾದಿಯ ಮೇಲೆ ಮರು ನಿರ್ಮಿಸಿದರು. ಅಥರ್ವವೇದದಲ್ಲಿ ಪವಿತ್ರ ಕಅಬಾವನ್ನು ವರ್ಣಿಸುವ ಮತ್ತು ಪ್ರಶಂಸಿಸುವ ಅನೇಕ ಶ್ಲೋಕಗಳಿವೆ. ಉದಾಹರಣೆಗೆ

ಊಖೌ ನು ಸುಖಾ ೩ ಸ್ತಿಯೆಡ: ನು ಸುಖಾ ೩: ಸರ್ವಾದಿಶ:  
ಪುರುಷ ಆ ವಭೃವೌ೩|

ಪೂರೈ ಯೋ ಬ್ರಹ್ಮರಾಗೋ ವೇದ ಯಸ್ಯಾ: ಪುರುಷ ಉಚ್ಯತೇ ||೨೭||

"ಅದನ್ನು ಎತ್ತರವಾಗಿ ಕಟ್ಟಿರಲಿ, ಅದರ ಗೋಡೆಗಳು ನೇರವಾಗಿ ಇರಲಿ ಅಥವಾ ಇಲ್ಲದಿರಲಿ, ಅದರ ಪ್ರತಿಯೊಂದು ಮೂಲೆಯಲ್ಲೂ ಸೃಷ್ಟಿಕರ್ತನು ಕಂಡು ಬರುವನು. ಸೃಷ್ಟಿಕರ್ತನ ಭವನವನ್ನು ತಿಳಿದವನು ಇದನ್ನು ಬಲ್ಲನು. (ಸೃಷ್ಟಿಕರ್ತನ ಭವನವನ್ನು ಸಮೀಪಿಸುತ್ತಲೇ) ಸೃಷ್ಟಿಕರ್ತನ ನೆನಪು ಬರುತ್ತದೆ. (ಅಥರ್ವವೇದ: 10-228)

ಟಿಪ್ಪಣಿ: ಪವಿತ್ರ ಕಅಬಾದ ಕಟ್ಟಡವು ಸಣ್ಣ ಕೋಣೆಯ ಆಕಾರದಲ್ಲಿದೆ. ಆದರೆ ಈ ಕಟ್ಟಡವನ್ನು ಯಥೋಚಿತ ಅಳತೆಗಳ ಅನುಸಾರ ನಿರ್ಮಿಸಲಾಗಿರುವುದಿಲ್ಲ. ಎಲ್ಲಾ

**Cross-section of holy Kaaba.**  
Copied from: <http://www.al-qiyamah.org>

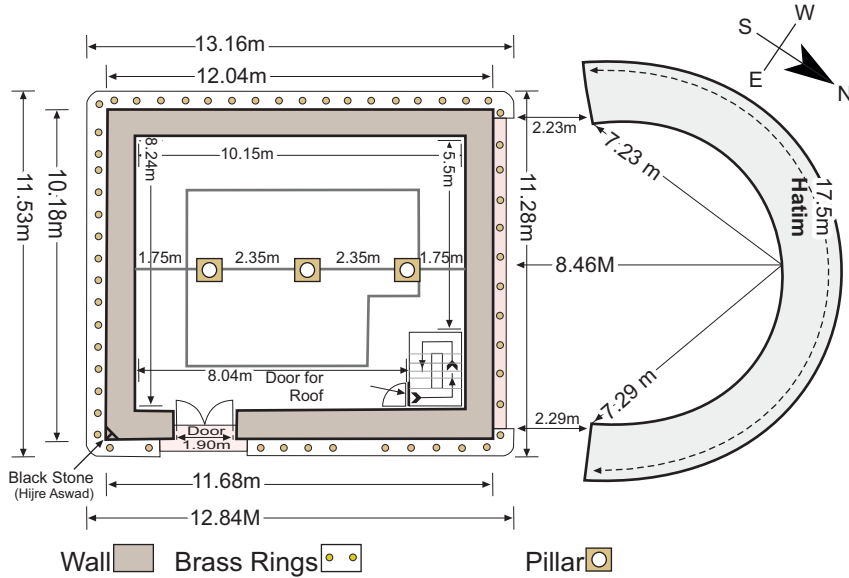

ಅಳತೆಗಳು ವಿಭಿನ್ನವಾಗಿವೆ. ಕೆಳಗೆ ನೀಡಿರುವ ಕ'ಅಬಾದ' ಚಿತ್ರದಲ್ಲಿ ಇದನ್ನು ಗಮನಿಸಬಹುದಾಗಿದೆ. ಆಗಾಗ್ಯೂ ಅದರ ಆಧ್ಯಾತ್ಮಿಕ ಆತ ಕೋಣೆಯಿಂದ ಜಗತ್ತಿನಾದ್ಯಂತ ಪ್ರತಿನಿತ್ಯ ಲಕ್ಷೋಪಲಕ್ಷ ಜನರು ಮಕ್ಕಾ ಪಟ್ಟಣಕ್ಕೆ ಧಾವಿಸುತ್ತಾರೆ.

- ಯೋ ವೈ ತಾಂ ಬ್ರಹ್ಮರಾಗೋ ವೇದಾಮೃತೇನಾವೃತಾಂ ಪುರಮ್ |  
ತಸ್ಮೈ ಬ್ರಹ್ಮ ಚ ಬ್ರಾಹ್ಮಾಶ್ವ ಚಕ್ಷುಃ ಪ್ರಾರಾ ಪ್ರಜಾಂ ದಠುಃ ||೨೬||

"ಈ ಪವಿತ್ರ ಸೃಷ್ಟಿಕರ್ತನ ಭವನವು ಚೈತನ್ಯದಿಂದ ತುಂಬಿದ್ದು, ಸೃಷ್ಟಿಕರ್ತನು ಮತ್ತು ಬ್ರಹ್ಮ (ಸೃಷ್ಟಿಕರ್ತನ ಪ್ರವಾದಿ) ಅಂತರ್ ದೃಷ್ಟಿಯನ್ನು ಚೇತನವನ್ನು ಮತ್ತು ಸಂತಾನವನ್ನು ನೀಡುತ್ತಾನೆಂಬುದನ್ನು ತಿಳಿದಿರಬೇಕು. (ಅರ್ಥವೇದ: 10-2-29)

ಟಿಪ್ಪಣಿ: ಯಾರು ಪವಿತ್ರ ಕಅಬಾದ ಸಂದರ್ಶನವನ್ನು ಮಾಡುತ್ತಾನೋ, ಆತನಿಗೆ ಅಂತರ್‌ದೃಷ್ಟಿ, ಚೇತನವನ್ನು, ಸಮೃದ್ಧಿಯನ್ನು ಸಂತಾನದ ಭಾಗ್ಯವನ್ನು ನೀಡಲಾಗುತ್ತದೆ.

- ಅಪ್ಯಾಚಕ್ಷಾ ನವದ್ವಾರಾ ದೇವಾನಾಂ ಪೂರ್ಯಥಾ |  
ತಸ್ಯಾಂ ಹಿರರಾಯಃ ಕೌಶಃ ಸ್ವಗೌಂ ಜ್ಯೋತಿಷವೃತಃ ||೩೧||

"ದೇವಚರರ ಈ ಬೀಡಿನಲ್ಲಿ ಎಂಟು ವೃತ್ತಗಳು ಮತ್ತು ಒಂಭತ್ತು ದ್ವಾರಗಳಿವೆ. ಈ ದೇವಭವನವನ್ನು ಯಾರಿಗೂ ಹತ್ತಿಕ್ಕಲು ಸಾಧ್ಯವಿಲ್ಲ. ಈ ಭವನವು ಶಾಶ್ವತವಾಗಿ ಚೈತನ್ಯದಿಂದ ತುಂಬಿದೆ. ಭವನವು ದೈವಿಕ ಬೆಳಕಿನಿಂದ ಕಂಗೊಳಿಸುತ್ತಿದೆ. (ಅರ್ಥವೇದ: 10-2-31)

ಟಿಪ್ಪಣಿ: ಪವಿತ್ರ ಕಅಬಾದ ಕಟ್ಟಡದ ಸುತ್ತವಿರುವ ಸಂಕೀರ್ಣದಲ್ಲಿ 9 ದ್ವಾರಗಳಿವೆ. 1. ಬಾಬ್-ಯೆ-ಇಬ್ರಾಹೀಮ್ 2. ಬಾಬ್ ಅಲ್‌ವೀದಾ 3. ಬಾಬ್-ಯೆ-ಸಫಾ 4. ಬಾಬ್-ಯೆ-ಅಲಿ 5. ಬಾಬ್-ಯೆ-ಅಬ್ಬಾಸ್ 6. ಬಾಬ್-ಯೆ-ನಬಿ 7. ಬಾಬ್ ಯೆ ಸಲಾಮ್ 8. ಬಾಬ್ ಯೆ ಝಿಯಾದ್ 9. ಬಾಬ್ ಯೆ ಹರಮ್. (ಅರಬಿ

ಭಾಷೆಯಲ್ಲಿ ಬಾಬ್‌ನ ಅರ್ಥ ದ್ವಾರವಾಗಿದೆ)

ಕಅಬಾ ಕಟ್ಟಡವು ಸುತ್ತಲೂ 8 ಬೆಟ್ಟಗಳಿಂದ ರಕ್ಷಿಸಲ್ಪಟ್ಟಿದೆ. ಸ್ಲೋಕಗಳಲ್ಲಿ ಈ ಬೆಟ್ಟಗಳನ್ನು "ವೃತ್ತ"ಗಳೆಂದು ಕರೆಯಲಾಗಿದೆ. ಈ ಎಂಟು ಬೆಟ್ಟಗಳು ಈ ರೀತಿ ಇವೆ.

1. ಜಬಲ್ ಯೆ ಖಲೀಜ್
2. ಜಬಲ್ ಯೆ ಖೀಖಾನ್
- 3) ಜಬಲ್ ಯೆ ಹಿಂದಿ
- 4) ಜಬಲ್ ಯೆ ಲಾಲ
- 5) ಜಬಲ್ ಯೆ ಕದಾ
- 6) ಜಬಲ್ ಯೆ ಅಬು ಹದೀದ
- 7) ಜಬಲ್ ಯೆ ಅಬಿ ಖಬೀಸ್
8. ಜಬಲ್ ಯೆ ಉಮರ್.

- ತಸ್ಮಿನ್ ಹಿರರಾಯೇ ಕೌಶೇ ತ್ರ ಯೇ ತ್ರಿಪ್ರತಿಷ್ಠತೇ |  
ತಸ್ಮಿನ್ ಯದ ಯಕ್ಷಮಾತ್ಮನ್ವತ ತದ ವೈ ಬ್ರಹ್ಮವಿದೋ ವಿಠುಃ ||೩೨||

ಪ್ರಶಂಸೆಗೆ ಅರ್ಹವಾಗಿರುವ ಸರ್ವೋಚ್ಚ ಚೇತನವು ಭವನದಲ್ಲಿ ಇರುತ್ತದೆ. ಈ ಭವನವನ್ನು ಮೂರು ಕಂಭಗಳು ಮತ್ತು ಮೂರು ಮರದ ತೊಲೆಗಳ ಮೇಲೆ ನಿರ್ಮಿಸಲಾಗಿದೆ ಮತ್ತು ಇದು ಶಾಶ್ವತ ಜೀವನದ ಕೇಂದ್ರವಾಗಿರುವುದು. ಸೃಷ್ಟಿಕರ್ತನ ದಾಸರು ಇದನ್ನು ಚೆನ್ನಾಗಿ ಅರಿತಿರುವರು. (ಅರ್ಥವೇದ 10-2-32)

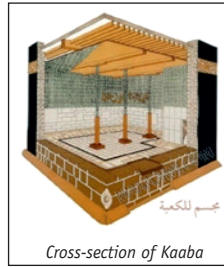

ಟಿಪ್ಪಣಿ: ಮೇಲಿನ ಚಿತ್ರವು ಪವಿತ್ರ ಕಅಬಾದ ಒಳಭಾಗವನ್ನು ತೋರಿಸುತ್ತದೆ. ಈ ಚಿತ್ರದಲ್ಲಿ ಕಅಬಾದ ಮೂರು ಕಂಭಗಳನ್ನು ಮೂರು ಮರದ ತೊಲೆಗಳನ್ನೂ ಕಾಣಬಹುದು. ಕಅಬಾದ ಹೊರ ಮತ್ತು ಒಳಭಾಗದ



ಚಿತ್ರಗಲನ್ನು ಇಂಟರ್‌ನೆಟ್ ಮತ್ತು ಯುಟ್ಯೂಬ್‌ನಲ್ಲಿಯೂ ಕಾಣಬಹುದು.

- प्रभ्राजमानां हरिरीं यशसा संपरीवृताम।  
पुं हिरराययीं ब्रह्मा विवेशापरानिताम ॥३३॥

"ಬ್ರಹ್ಮ (ಇಬ್ರಾಹೀಮ್) ಈ ಭವನದಲ್ಲಿ ತಂಗಿದ್ದರು. ಈ ಭವನವು ದಿವ್ಯ ಬೆಳಕಿನಿಂದ ಪ್ರಕಾಶಿಸುತ್ತಿದೆ ಮತ್ತು ದೈವಿಕ ಅನುಗ್ರಹಗಳಿಂದ ಹೊದಿಸಲ್ಪಟ್ಟಿದೆ. ಈ ಸ್ಥಳವು ಜನರಿಗೆ (ಆಧ್ಯಾತ್ಮಿಕ) ಚೈತನ್ಯ ನೀಡುತ್ತದೆ ಮತ್ತು ಈ ಸ್ಥಳವನ್ನು ಯಾರಿಗೂ ಹತ್ತಿಕ್ಕಲು ಸಾಧ್ಯವಿಲ್ಲ. (ಅಥರ್ವವೇದ 10-2-33)

"ಓ ಪ್ರಾರ್ಥಿಸುವವನೇ! ದೂರ ದೇಶದಲ್ಲಿ ಸಮುದ್ರ ತೀರದ ಸನಿಹದಲ್ಲಿ ದರೋಕೆ ಬನವಿದೆ. ಇದನ್ನು ಮನುಷ್ಯರಾರೂ ನಿರ್ಮಿಸಿರುವುದಿಲ್ಲ. ಇದರಲ್ಲಿ ಪ್ರಾರ್ಥಿಸುವುದರಿಂದ ಸೃಷ್ಟಿಕರ್ತನ ಅನುಗ್ರಹದಿಂದ ಸ್ವರ್ಗವನ್ನು ಪ್ರವೇಶಿಸುವರು." (ಋಗ್ವೇದ 10-155-3)

ಟಿಪ್ಪಣಿ: ಮಕ್ಕಾ ಪಟ್ಟಣವು ಭಾರತದಿಂದ ದೂರದಲ್ಲಿ ಸಮುದ್ರ ತೀರದಲ್ಲಿದೆ.

**ಸನಾತನ ಧರ್ಮ ಗ್ರಂಥಗಳಲ್ಲಿ ಪವಿತ್ರ ಕಅಬಾದ ಉಲ್ಲೇಖ**

ಸನಾತನ ಧರ್ಮ ಗ್ರಂಥಗಳಲ್ಲಿ ಪವಿತ್ರ ಕಅಬಾವನ್ನು ಈ ಕೆಳಗಿನಂತೆ ಉಲ್ಲೇಖಿಸಲಾಗಿದೆ.

**ಇಲೈಯಾಸ್ಪದ್:** ಇಲ್, ಇಲಾ, ಇಲಿಯ, ಇಲ್ಲಂಝ, ಅಲ್ಲಾಹ್ ಮೊದಲಾದ ಹೆಸರುಗಳಿಂದ ಸೃಷ್ಟಿಕರ್ತನನ್ನು ವಿವಿಧ ಧರ್ಮಗಳಲ್ಲಿ ಕರೆಯಲಾಗಿದೆ. 'ಪದ್'ನ ಅರ್ಥ ಸ್ಥಳ. 'ಇಲೈಯಾಸ್ಪದ್' ಪದದ ಅರ್ಥ ಸೃಷ್ಟಿಕರ್ತನ ಸ್ಥಳವೆಂಬುದಾಗಿದೆ.

**ಮಕ್ರೇಶ್ವರ:** 'ಮಕ್'ನ ಅರ್ಥ ಮಕ್ಕಾ ಪಟ್ಟಣ. ಈಶ್ವರವೆಂದರೆ ಸೃಷ್ಟಿಕರ್ತ. ಮಕ್ರೇಶ್ವರ ಶಬ್ದದ

ಅರ್ಥ ಸೃಷ್ಟಿಕರ್ತನ ಸ್ಥಳವಿರುವ ಪಟ್ಟಣ ಅಥವಾ 'ಸೃಷ್ಟಿಕರ್ತನ ಮಕ್ಕಾ'. ಸರ್.ಎಮ್. ಮೊನಿಯರ್ ವಿಲಿಯಮ್‌ರವರ ಸಂಸ್ಕೃತ-ಇಂಗ್ಲೀಷ್ ನಿಘಂಟಿನ ಪ್ರಕಾರ, 'ಮಕ್'ವೆಂದರೆ ಮಕ್ಕಾ ಪಟ್ಟಣ ಅಥವಾ ಯಜ್ಜದ ಸ್ಥಳ.

**ನಭಿ ಕಮಲ್:** ಪ್ರವಾದಿ(ಸ)ರ ವಚನದ ಪ್ರಕಾರ ಆರಂಭದಲ್ಲಿ ಇಡಿಯ ಭೂಮಿಯು ನೀರಿನಿಂದ ಆವೃತ್ತವಾಗಿತ್ತು. ಪವಿತ್ರ ಕಅಬಾ ಇರುವ ಸ್ಥಳವು ಸಮುದ್ರದಿಂದ ಉದ್ಭವಿಸಿದ ಪ್ರಥಮ ಸ್ಥಳವಾಗಿತ್ತು. ನಂತರ ಎಲ್ಲಾ ದಿಕ್ಕುಗಳಲ್ಲಿಯೂ ಭೂಮಿಯು ಉದ್ಭವಿಸಲಾರಂಭಿಸಿತು.

ಪದ್ಮ ಪುರಾಣದಲ್ಲಿಯೂ ಆರಂಭದಲ್ಲಿ ಸಂಪೂರ್ಣ ಭೂಮಿಯು ನೀರಿನಿಂದ ಆವೃತ್ತವಾಗಿತ್ತೆಂದು ತಿಳಿಸಲಾಗಿದೆ. ಸಾಗರದಿಂದ ಮೊಟ್ಟ ಮೊದಲು ಕಮಲದ ಹೂವು ಉದ್ಭವಿಸಿತೆಂದು ಈ ಕಮಲದ ಹೂವು ಬೆಳೆದಂತೆ ಅದರ ಎಲೆಗಳು ಮತ್ತು ಹೂವಿನ ದಳಗಳು ಭೂಮಿಯ ವಿವಿಧ ಗಿಡ-ಮರಗಳ ರೂಪವನ್ನು ಪಡೆದವು. ಈ ಹೂವಿನ ಕೇಂದ್ರ ಸ್ಥಳವನ್ನು 'ನಭಿ ಕಮಲ್'ವೆನ್ನುತ್ತಾರೆ. ಇದುವೇ ಪವಿತ್ರ ಕಅಬಾದ ಸ್ಥಳ. ಈ ಸ್ಥಳವನ್ನು ಜಂಬೂ ದ್ವೀಪವೆಂದೂ ಹೇಳುತ್ತಾರೆ.

**ಆದಿ ಪುಷ್ಕರ್ ತೀರ್ಥ:** ಪದ್ಮ ಪುರಾಣವು ಅತ್ಯಂತ ಪ್ರಾಚೀನ ಹಾಗೂ ಅತ್ಯಂತ ಪವಿತ್ರ ಆರಾಧನಾಲಯ ಸ್ಥಳವು ಆದಿ ಪುಷ್ಕರ್ ತೀರ್ಥವಾಗಿದೆ ಎನ್ನುತ್ತದೆ. ಪದ್ಮ ಪುರಾಣವು ಆದಿಪುಷ್ಕರ್ ತೀರ್ಥದ ಪ್ರಾಮುಖ್ಯತೆಯನ್ನು ಹೀಗೆ ವರ್ಣಿಸುತ್ತದೆ.

1. ಯಾರು ಆದಿ ಪುಷ್ಕರ್‌ನಲ್ಲಿ ಸೇವೆ ಸಲ್ಲಿಸುತ್ತಾರೋ ಅವರ ಪಾಪಗಳೆಲ್ಲವೂ ತೊಳೆಯಲ್ಪಡುವವು.

2. ಯಾರು ಆದಿ ಪುಷ್ಕರ್ ಅನ್ನು ಸಂದರ್ಶಿಸುತ್ತಾನೋ, ಆತನು ಅಗಣಿತ ಅನುಗ್ರಹಗಳಿಂದ ಅನುಗ್ರಹಿತನಾಗುವನು.

3. ಆದಿ ಪುಷ್ಕರ್ ಅತ್ಯಂತ ಪ್ರಾಚೀನವಾದುದು. ಯಾರು ಇಲ್ಲಿ ಸ್ನಾನ ಮಾಡುವನೋ, ಆತನು ಮುಕ್ತಿ ಪಡೆಯುವನು. ಪವಿತ್ರ ಕಅಬಾದ ಬಳಿಯಲ್ಲಿಯೇ 'ಝಮ್ ಝಮ್' ನೀರಿನ ಝರಿ ಇರುವುದನ್ನು ನೆನಪಿಡಬೇಕು.

ನಭ ಪ್ರಿಥಿವಿಯು:

इलायास्त्वा पदे वयं नाभा प्रथिव्या अधि।

(ऋग्वेद ೩.೨೬.೪)

"ಸೃಷ್ಟಿಕರ್ತನ ಭವನವು ಭೂಮಿಯ ಕೇಂದ್ರದಲ್ಲಿದೆ." (ಋಗ್ವೇದ 3-29-4)

ಮೊಟ್ಟಿ ಮೊದಲು ಭೂಮಿಯ ಕೇಂದ್ರವು ಎಲ್ಲಿರುವುದೆಂಬುದನ್ನು ಪರಿಶೀಲಿಸೋಣ. ಭೂ ಮಧ್ಯ ರೇಖೆಯು ಭೂಮಿಯ ಕೇಂದ್ರದಿಂದ ಹಾದು ಹೋಗುತ್ತದೆ. ಆದರೆ ಸೂಕ್ಷ್ಮವಾಗಿ ಗಮನಿಸಿದಾಗ ಜನಸಂಖ್ಯೆಯು ಭೂ ಮಧ್ಯರೇಖೆಯ ಎರಡೂ ಕಡೆಗಳಲ್ಲಿ ಸಮವಾಗಿ ಇರದಿರುವುದನ್ನು ಕಾಣುತ್ತೇವೆ. ಜನಸಂಖ್ಯೆಯು ಉತ್ತರ ಭಾಗದಲ್ಲಿ 80ಡಿಗ್ರಿ ಅಕ್ಷಾಂಶ ರೇಖೆಯವರೆಗೆ ಕಡಿಮೆ ಇದೆ. ಆದರಿಂದ, ಜನಸಂಖ್ಯೆಯನ್ನು ಪರಿಗಣಿಸಿ ಭೂಮಿಯ ಮಧ್ಯ ಭಾಗವನ್ನು ಕಂಡು ಹಿಡಿಯಲು ಯತ್ನಿಸಿದಾಗ ಅದು ಭೂ ಮಧ್ಯರೇಖೆಯ ಉತ್ತರ ಭಾಗದಲ್ಲಿ 20 ಡಿಗ್ರಿ ಅಕ್ಷಾಂಶ ರೇಖೆಯಲ್ಲಿರುವುದು ಕಂಡು ಬರುತ್ತದೆ.

ಇದೇ ರೀತಿ 0 ಡಿಗ್ರಿ ರೇಖಾಂಶವು ಗ್ರೀನ್‌ವಿಚ್‌ನಿಂದ ಹಾದು ಹೋಗುತ್ತದೆ. ಆದರೆ 0 ಡಿಗ್ರಿ ರೇಖಾಂಶದ ಪೂರ್ವ ಭಾಗದಲ್ಲಿ ಪಶ್ಚಿಮ ಭಾಗಕ್ಕಿಂತ ಹೆಚ್ಚಿನ ಜನಸಂಖ್ಯೆವಿದೆ. ಆದುದರಿಂದ ಭೂಮಿಯ ಮಧ್ಯ ಭಾಗವನ್ನು ನಿರ್ಧರಿಸಲು ಪೂರ್ವಭಾಗವನ್ನು 40ಡಿಗ್ರಿ ರಷ್ಟು ಸ್ಥಳಾಂತರಿಸಬೇಕಿರುತ್ತದೆ.

ಮಕ್ಕಾ ಪಟ್ಟಣವು 21.5 ಡಿಗ್ರಿ ಭೂ ಮಧ್ಯ ರೇಖೆಯ ಉತ್ತರದಲ್ಲಿ 0 ಡಿಗ್ರಿ ರೇಖಾಂಶದ 39 ಡಿಗ್ರಿ ಪೂರ್ವದಲ್ಲಿ ಮತ್ತು ಭೂಮಿಯ

ಜನಸಂಖ್ಯೆಯ ಮಧ್ಯ ಭಾಗದಲ್ಲಿ ಸರಿ ಸುಮಾರಾಗಿದೆ. ಈ ಕೆಳಗೆ ನೀಡಿರುವ ಚಿತ್ರದಲ್ಲಿ ಇದನ್ನು ಕಾಣಬಹುದು. ಈ ಕಾರಣದಿಂದಲೇ ಮಕ್ಕಾ ಪಟ್ಟಣವನ್ನು ಭೂಮಿಯ ಮಧ್ಯ ಒಂದು ಅಥವಾ 'ನಭ-ಪ್ರಿಥಿವಿಯ' ಎಂದು

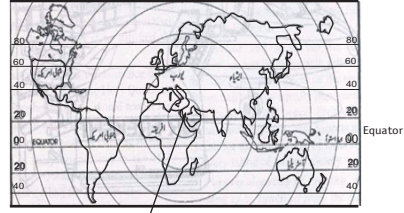

ಕರೆಯುತ್ತಾರೆ. Makkah

ಮಕ್ಕಾ ಪಟ್ಟಣಕ್ಕೆ ಸಂಬಂಧಿಸಿದಂತೆ ಬೈಬಲ್‌ನಲ್ಲಿ ಉಲ್ಲೇಖಿಸಲ್ಪಟ್ಟಿರುವ ಶ್ಲೋಕಗಳು:

ಪವಿತ್ರ ಬೈಬಲ್‌ನ ಪ್ರಕಾರ, ಪ್ರವಾದಿ ಡೇವಿಡ್, ಫೆಲೆಸ್ಟೀನ್ ವಿರುದ್ಧದ ಯುದ್ಧದಲ್ಲಿ ಯಶಸ್ಸು, ಜೆರೋಸಲೆಂ ಪ್ರದೇಶವನ್ನು ಸ್ವಾಧೀನ ಪಡಿಸಲು ಮತ್ತು ಸತ್ಯ ನಿಷೇಧಿಗಳನ್ನು ಅಲ್ಲಿಂದ ಹೊರ ಹಾಕುವಲ್ಲಿ ಯಶಸ್ಸನ್ನು ನೀಡುವಂತೆ ಸೃಷ್ಟಿಕರ್ತನನ್ನು ಪ್ರಾರ್ಥಿಸಿದರು. (ಕಿರ್ತನೆಗಳು: 83-84)

ಅವರ ಪ್ರಾರ್ಥನೆಯ ಕೆಲ ಸೂಕ್ತಗಳು ಈ ರೀತಿ ಇವೆ:

ಯೆಹೋವನ ಆಲಯದ ಅಂಗಳಗಳಲಿ

ಸೇರಬೇಕೆಂದು ನನ್ನ ಆತ್ಮವು ಹಂಬಲಿಸುತ್ತಾ ಕುಂದಿ ಹೋಗಿತ್ತು.

(ಆದರೆ ಈಗ) ಚೈತನ್ಯ ಸ್ವರೂಪನಾದ ದೇವರಿಗೆ

ನನ್ನ ತನುಮನಗಳಿಂದ ಹರ್ಷಧ್ವನಿ ಮಾಡುತ್ತೇನೆ.

ಆಹಾ, ಸೇನಾಧೀಶ್ವರನಾದ ಯೆಹೋವ ದೇವರೇ, ನನ್ನ ಅರಸನೇ,

ನಿನ್ನ ವೇದಿಗಳ ಸಮೀಪದಲ್ಲಿಯೇ

ಗುಬ್ಬಿಗೆ ಮನೆಯೂ, ಪಾರಿವಾಳಕ್ಕೆ ಮರಿ  
ಮಾಡುವ

ಗೂಡೂ ದೊರಕಿತಲ್ಲಾ!

ನಿನ್ನ ಮಂದಿರದಲ್ಲಿ ವಾಸಿಸುವವರು ಧನ್ಯರು

ಅವರು ನಿತ್ಯವೂ ನಿನ್ನನ್ನು ಕೀರ್ತಿಸುತ್ತಾ  
ಇರುತ್ತಾರೆ

ನಿನ್ನಲ್ಲಿ ಬಲವನ್ನು ಹೊಂದುವ ಮನುಷ್ಯರು  
ಧನ್ಯರು

ಅವರು ಯಾತ್ರಾಪರರಾಗಿ

ಕಣ್ಣೀರಿನ ತಗ್ಗನ್ನು ದಾಟುವಾಗ

ಅಲ್ಲಿ ಒರತೆಗಳನ್ನು ತೋಡಿ ನೀರಿನ ಸ್ಥಳವಾಗ

ಮಾಡುತ್ತಾರೆ.

ಮುಂಗಾರು ಮಳೆಯೂ ಅದನ್ನು  
ಸಮೃದ್ಧಿಗೊಳಿಸುತ್ತದೆ

ನಿನ್ನ ಆಲಯದ ಅಂಗಳಗಳಲ್ಲಿ ಕಳೆದ ಒಂದು  
ದಿನವು

ಬೇರೆ ಸಹಸ್ರ ದಿನಗಳಿಗಿಂತ ಉತ್ತಮವಾಗಿದೆ.

ವಿದ್ವಾಂಸರು, ಮೇಲಿನ ಸೂಕ್ತಗಳಲ್ಲಿ  
ಉಲ್ಲೇಖಿಸಿರುವ "ನಿನ್ನ ಮನೆ"ವೆಂದರೆ  
'ಕಅಬಾ', ತೀರ್ಥಯಾತ್ರೆವೆಂದರೆ 'ಹಜ್ಜ್',  
.....ವೆಂದರೆ ಮಕ್ಕಾ ಪಟ್ಟಣ ಮತ್ತು  
'ಚಿಲುಮೆ'ವೆಂದರೆ 'ರಬ್ಬಾ'ವು  
ಝಮ್'ವೆನ್ನುತ್ತಾರೆ.

**ಟಿಪ್ಪಣಿ:** ಪವಿತ್ರ ಕುರ್ಆನ್‌ನಲ್ಲಿ ಮಕ್ಕಾ  
ಪಟ್ಟಣವು ಐದು ಬಾರಿ ಉಲ್ಲೇಖಿಸಲ್ಪಟ್ಟಿದೆ.

"ನಿಶ್ಚಯವಾಗಿಯೂ ಮಾನವರಿಗಾಗಿ  
ನಿರ್ಮಿಸಲ್ಪಟ್ಟ ಪ್ರಥಮ ಆರಾಧನಾಲಯವು  
ಮಕ್ಕಾದಲ್ಲಿರುವುದೇ ಆಗಿರುತ್ತದೆ. ಅದಕ್ಕೆ ಶುಭ  
ಸಮೃದ್ಧಿಗಳನ್ನು ನೀಡಲಾಗಿತ್ತು ಮತ್ತು ಅದು

ಸಮಗ್ರ ಲೋಕದವರಿಗೆ ಸನ್ಮಾರ್ಗ ದರ್ಶನದ  
ಕೇಂದ್ರವನ್ನಾಗಿ ಮಾಡಲ್ಪಟ್ಟಿತ್ತು." (ಪವಿತ್ರ  
ಕುರ್ಆನ್, 3:96)

**ಮಕ್ಕಾ ಪಟ್ಟಣದಲ್ಲಿ ಮುಸ್ಲಿಮೇತರರಿಗೆ ಪವೇಶ  
ನಿಷೇಧಕ್ಕೆ ಕಾರಣ:**

ಪ್ರಾಚೀನ ಕಾಲದಿಂದಲೂ, ಮಕ್ಕಾ ಪಟ್ಟಣದ  
ನಿವಾಸಿಗಳ ಸೃಷ್ಟಿಕರ್ತನಲ್ಲಿ  
ವಿಶ್ವಾಸವನ್ನಿಡುತ್ತಿದ್ದರು. ಇದಕ್ಕೆ  
ಕಾರಣವೇನೆಂದರೆ ಅವರು ಪ್ರವಾದಿ  
ಇಬ್ರಾಹೀಮ್(ಅ) ಮತ್ತು ಪ್ರವಾದಿ  
ಇಸ್ಮಾಯೀಲ್(ಅ)ರ ಅನುಯಾಯಿಗಳಾಗಿದ್ದರು  
(ಅಥರ್ವ). ಇವರು ಹಜ್ಜ್ ಕರ್ಮವನ್ನು ಸಹ  
ನರವೇರಿಸುತ್ತಿದ್ದರು. ಆದರೆ ಕಾಲ ಕಳೆದಂತೆ  
ಜನರು ಪ್ರವಾದಿಗಳ ಬೋಧನೆಯನ್ನು  
ಮರೆತರು. ಸೃಷ್ಟಿಕರ್ತನೊಂದಿಗೆ ಅನೇಕ  
ದೇವತೆಗಳನ್ನು ವಿಗ್ರಹಗಳನ್ನು ಪೂಜಿಸ  
ತೊಡಗಿದರು. ಉದಾಹರಣೆ: ಲೂತ್,  
ಮನಾತ್, ಉಝ್ಬು ಹಬಲ್ ಮೊದಲಾದ  
ವಿಗ್ರಹಗಳು ಪವಿತ್ರ ಕಅಬಾ ಭವನದೊಳಗೆ  
ಅನೇಕ ಮೂರ್ತಿಗಳನ್ನು ಇಡಲಾಗಿತ್ತು. ಈ  
ಮೂರ್ತಿಗಳು ತಮ್ಮ ಪರವಾಗಿ ಸೃಷ್ಟಿಕರ್ತನ  
ಬಳಿ ಶಿಫಾರಸ್ಸು ಮಾಡುವವುವೆಂದು ತಮ್ಮನ್ನು  
ಸಂಪನ್ನರನ್ನಾಗಿ ಸುವವೆಂದು,  
ರೋಗರುಜಿನಗಳಿಂದ, ಕಷ್ಟಗಳಿಂದ ಸಂರಕ್ಷಣೆ  
ನೀಡುವವೆಂದು ನಂಬಿದ್ದರು.

● ಜನರ ವರ್ತನೆ ಪ್ರವಾದಿ ಹ. ನೂಹ್(ಅ)  
(ಮನು), ಹ. ಇಬ್ರಾಹೀಮ್(ಅ), ಹ.  
ಮೂಸಾ(ಅ), ಹ. ಈಸಾ(ಅ)(ಯೇಸು ಕ್ರಿಸ್ತ)ರ  
ಬೋಧನೆಗಳಿಗೆ ವಿರುದ್ಧವಾಗಿತ್ತು. ಈ  
ಕಾರಣದಿಂದ ಸೃಷ್ಟಿಕರ್ತನು ಕುರ್ಆನಿನ  
ಸೂಕ್ತ

"ಓ ಸೃಷ್ಟಿಕರ್ತನಿಗೇ, ಮುಖ್ಯಕರು

ಅಶುದ್ಧರಾಗಿರುತ್ತಾರೆ. ಆದುದರಿಂದ ಈ ವರ್ಷದ ಬಳಿಕ ಅವರು ಮಸ್ಜಿದುಲ್ ಹರಾಮಿನ ಬಳಿ ಸುಳಿಯಬಾರದು." (ಪವಿತ್ರ ಕುರ್ಆನ್: 9:28)

ಅವತೀರ್ಣಗೊಳಿಸಿ ಮಕ್ಕಾ ಪಟ್ಟಣದಲ್ಲಿ ಸತ್ಯನಿಷೇಧಿಗಳ ಪ್ರವೇಶ ನಿಷೇಧಿಸಿದನು. ಸೃಷ್ಟಿಕರ್ತನಲ್ಲಿ ನಂಬಿಕೆವಿಟ್ಟಿದ್ದ, ಹಜ್ಜ್ ವಿಧಿಗಳನ್ನು ನೆರವೇರಿಸುತ್ತಿದ್ದ ಆದರೆ ಬಹುದೇವ ಆರಾಧಕರಾಗಿದ್ದ ಮಕ್ಕಾ ಪಟ್ಟಣದ ಮೂಲ ನಿವಾಸಿಗಳಿಗೂ ಈ ನಿಷೇಧವು ಅನ್ವಯಿಸುತ್ತಿತ್ತು. ಈ ಸೂಕ್ತದ ಅವತೀರ್ಣದ ನಂತರ ಬಹುದೇವ ಆರಾಧನೆ ಮಾಡುವ ಯಾವುದೇ ಧರ್ಮದ ವ್ಯಕ್ತಿಗೆ ಮಕ್ಕಾ ಪಟ್ಟಣದ ಪ್ರವೇಶವನ್ನು ನಿರ್ಬಂಧಿಸಲಾಯಿತು.

**ಪವಿತ್ರ ಕಅಬಾದ ಒಳಭಾಗದಲ್ಲೇನಿದೆ?**

ಮಸೀದಿಯಂತೆ ಪವಿತ್ರ ಕಅಬಾವನ್ನು ಮೂಲತಃ ಆರಾಧನೆ ನಿರ್ವಹಿಸಲು ನಿರ್ಮಿಸಲಾಗಿತ್ತು. ಕಅಬಾದ ಒಳಭಾಗವು ಬರಿದಾಗಿರುವುದು. 1950ರ ತನಕ ಆರಾಧನೆಗಾಗಿ ಜನ ಸಾಮಾನ್ಯರಿಗೂ ಕಅಬಾದ ಒಳಭಾಗದಲ್ಲಿ ಪರವೇಶ ಮುಕ್ತವಾಗಿತ್ತು. ಆದರೆ ಕಿಡಿಗೇಡಿಗಳು ವಿದ್ವಾಂಸಕ ಕೃತ್ಯವನ್ನು ನಡೆಸಬಹುದೆಂಬ ಕಾರಣದ ಮೇರೆಗೆ ಅತ್ಯಂತ ಪ್ರಮುಖ ವ್ಯಕ್ತಿಗಳನ್ನು ಹೊರತುಪಡಿಸಿ ಇತರರ ಪ್ರವೇಶಕ್ಕೆ ತಡೆಯೊಡ್ಡಲಾಯಿತು. ಯೂಟ್ಯೂಬ್‌ನಲ್ಲಿ ಕಅಬಾದ ಒಳಭಾಗವನ್ನು ನೋಡಬಹುದು.

ಕಅಬಾದ ಕುರಿತು ಕೆಲ ವಾಸ್ತವಾಂಶಗಳು: ಕಅಬಾ ಭವನವು ಕೇವಲ ಆರಾಧನೆ ನಿರ್ವಹಿಸಲಿಕ್ಕಾಗಿ ನಿರ್ಮಾಣಗೊಂಡಿರುತ್ತದೆ. ಆ ರಂಭದಲ್ಲಿದ್ದ ವಸ್ತುಗಳನ್ನು ಜೆರೋಸಲೇಮ್‌ನಲ್ಲಿರುವ ಅಲ್ ಅಕ್ಸಾ ಮಸೀದಿಯ ದಿಕ್ಕಿನತ್ತ ಮುಖ ಮಾಡಿ ನಮಾಝ್ ನಿರ್ವಹಿಸುತ್ತಿದ್ದರು. ನಂತರ

ಮುಸ್ಲಿಮರಿಗೆ ಕಅಬಾದ ಕಡೆಗೆ ಮುಖ ಮಾಡಿ ನಮಾಝ್ ನಿರ್ವಹಿಸುವಂತೆ ಸೃಷ್ಟಿಕರ್ತನು ಆದೇಶಿಸಿದನು.

● "ಓ ಪೈಗಂಬರರೇ, ನಿಮ್ಮ ಮುಖ ಆಗಾಗ ಆಕಾಶದತ್ತ ತಿರುಗುತ್ತಿರುವುದನ್ನು ನಾವು ಕಾಣುತ್ತಿದ್ದೇವೆ. ಇದೋ ನಾವು ನಿಮ್ಮನ್ನು ನೀವಿಷ್ಟಪಡುವ ಕಿಬ್ಲಾದ ಕಡೆಗೇ ತಿರುಗಿಸಿ ಬಿಡುತ್ತೇವೆ. 'ಮಸ್ಜಿದುಲ್ ಹರಾಮ್'ನ ದಿಕ್ಕಿಗೆ ಮುಖ ಮಾಡಿರಿ. ನೀವೆಲ್ಲಿದ್ದರೂ ಅದರ ಕಡೆಗೇ ಮುಖ ಮಾಡಿ ನಮಾಝ್ ಮಾಡುತ್ತಲಿರಿ" (ಪವಿತ್ರ ಕುರ್ಆನ್: 2: 144) ಎಂದು ಕಅಬಾ ಭವನವನ್ನು ಆರಾಧಿಸಲಾಗಿರುವುದಿಲ್ಲ. ಭೂಮಿಯ ಮೇಲೆ ಸೃಷ್ಟಿಕರ್ತನ ಆರಾಧನೆಗಾಗಿ ನಿರ್ಮಿಸಲಾಗಿರುವ ಅತ್ಯಂತ ಪವಿತ್ರ ಸ್ಥಳ ಕಅಬಾವಾಗಿರುವುದು.



ಅಧ್ಯಾಯ:7

## ಆವಗಮನ ಮತ್ತು ಮರಣೋತ್ತರ ಜೀವನ

### 7. Aawagawan & life after death.

● ಮರಣದ ನಂತರ ಓರ್ವ ವ್ಯಕ್ತಿಯು ಜನ್ಮ ಪಡೆಯುತ್ತಲೇ ಇದ್ದರೆ ಇದಕ್ಕೆ ಆವಗಮನ ವೆನ್ನುತ್ತಾರೆ. ಇದಕ್ಕೆ 'ಸಂಸಾರ' 'ಮರು ಜನ್ಮ' ಅಥವಾ ದೇಹಾಂತರ ಪ್ರಾಪ್ತಿ ಎಂದೂ ಹೇಳುತ್ತಾರೆ. ಮನುಷ್ಯ ಮಾಡಿರುವ ಕರ್ಮಗಳ ಅನುಸಾರ ಮರು ಜನ್ಮದಲ್ಲಿ ಆತನ ಸ್ಥಾನ-ಮಾನ ನಿರ್ಧರಿಸಲಾಗುತ್ತದೆ. ಜನ್ಮಗಳ ಚಕ್ರದಿಂದ ಹೊರ ಬರಲು ಅಥವಾ ಮುಕ್ತಿ, ಮೋಕ್ಷವನ್ನು ತಡೆಯಲು, ಮನುಷ್ಯನು ಜೀವನದಲ್ಲಿ ಧರ್ಮವನ್ನು ಪಾಲಿಸುತ್ತಾ, ಸತ್ಕರ್ಮಗಳನ್ನು ಮಾಡುವುದು ಅವಶ್ಯವಾಗಿರುತ್ತದೆ.

● ಮರಣೋತ್ತರ ಜೀವನ: ಹುಟ್ಟಿದ ಪ್ರತಿಯೋರ್ವ ವ್ಯಕ್ತಿಗೆ ಸಾವು ಕಟ್ಟಿಟ್ಟಿರುವ ಬುತ್ತಿ. ಮರಣದ ನಂತರ ಆತನನ್ನು ಪುನಃ ಜೀವಂತ ಗೊಳಿಸಲಾಗುವುದು. (ಪರಲೋಕ ಅಥವಾ ಪಿತೃ ಲೋಕ) ಪರಲೋಕದಲ್ಲಿ ವ್ಯಕ್ತಿಗೆ ಭೌತಿಕ ಶರೀರವಿರುವುದಿಲ್ಲ. ಆತನ ಶರೀರವು ಆತ್ಮದಂತೆಯೇ ವಿರುತ್ತದೆ. ಪರಲೋಕದಲ್ಲಿ ಭೂಮಿಯ ಮೇಲೆ ವ್ಯಕ್ತಿಯು ಮಾಡಿರುವ ಕೃತ್ಯಗಳ ಸಂಕ್ಷಿಪ್ತ ಅವಶೇಷವನ್ನು ಮಾಡಲಾಗುವುದು. ವ್ಯಕ್ತಿಯು ಒಳಿತಿನ ಕೆಲಸಗಳನ್ನು ಮಾಡಿದ್ದರೆ, ಪರಲೋಕದಲ್ಲಿ ಆತನು ಸ್ವರ್ಗದಲ್ಲಿ ಇರುವಂತೆಯೇ ಸುಖ-ಸಂತೋಷದಿಂದ ವಿರುವನು. ವಿಚಾರಣೆಯ ದಿನ ಆತನ ಕರ್ಮಗಳ ಸೂಕ್ಷ್ಮ ಪರಿಶೀಲನೆ ನಡೆಸಲಾಗುವುದು. ಇದಾದ ನಂತರ ಆತನಿಗೆ ಸ್ವರ್ಗದಲ್ಲಿ ಪ್ರವೇಶವನ್ನು ನೀಡಲಾಗುವುದು.

● ಇದಕ್ಕೆ ವ್ಯತಿರಿಕ್ತವಾಗಿ ವ್ಯಕ್ತಿಯು ಇಹಲೋಕದ ಜೀವನದಲ್ಲಿ ಕೆಡುಕಿನ ಜೀವನವನ್ನು ನಡೆಸಿದ್ದರೆ, ಮರಣದ ನಂತರ

ಆತನ ಜೀವನದ ಸಂಕ್ಷಿಪ್ತ ವಿಚಾರಣೆಯ ನಂತರ, ಗೋರಿಯಲ್ಲಿಯೇ ನರಕ ಸದೃಶ ಶಿಕ್ಷೆಯನ್ನು ನೀಡಲಾಗುವುದು. ವಿಚಾರಣೆಯ ದಿನದಂದು, ಇಹಲೋಕದ ಕರ್ಮಗಳ ವಿವರಾತ್ಮಕ ವಿಚಾರಣೆಯ ನಂತರ, ಆತನನ್ನು ನರಕಕ್ಕೆ ತಳ್ಳಲಾಗುವುದು. ಸ್ವರ್ಗ ಅಥವಾ ನರಕದ ಜೀವನವು ಶಾಶ್ವತ ಸ್ವರೂಪದ್ದಾಗಿರುವುದು. ಪರಲೋಕದಲ್ಲಿ ವ್ಯಕ್ತಿಗೆ ತನ್ನ ತಪ್ಪನ್ನು ತಿದ್ದಿಕೊಳ್ಳಲು ಅಥವಾ ಸತ್ಕರ್ಮ ಮಾಡುವ ಅವಕಾಶ ನೀಡಲಾಗುವುದಿಲ್ಲ. ಮುಸ್ಲಿಮರು, ಯಹೂದಿಯರು ಮತ್ತು ಕ್ರೈಸ್ತರು ಮರಣೋತ್ತರ ಜೀವನದಲ್ಲಿ ವಿಶ್ವಾಸವನ್ನಿಡುತ್ತಾರೆ. ಸನಾತನ ಧರ್ಮ ಅಥವಾ ಹಿಂದೂ ಧರ್ಮದಲ್ಲಿ ಎರಡು ವಿಚಾರಧಾರೆಗಳಿವೆ. ಹೆಚ್ಚಿನ ಜನರು ಆವಗಮನದಲ್ಲಿ ನಂಬಿಕೆ ವಿಡುತ್ತಾರೆ ಮತ್ತು ಬೆರಳೆಣಿಕೆಯಷ್ಟು ಜನರು ಮಾತ್ರ ಮರಣೋತ್ತರ ಜೀವನದಲ್ಲಿ ವಿಶ್ವಾಸವಿಡುತ್ತಾರೆ. 'ಆವಗಮನ' ನಂಬಿಕೆಯು ವೇದಗಳ ಅವತೀರ್ಣದ ಕಾಲದಲ್ಲಿಯೇ ಚಾಲ್ತಿಯಲ್ಲಿತ್ತು. 'ಚಂದೋಗ್ಯಯ' ಈ ವಿಚಾರ ಧಾರೆಯನ್ನು ಪ್ರಬಲವಾಗಿ ಮಂಡಿಸಿ ಪ್ರಚಲಿತಗೊಳಿಸಿದರು. ಅವರ ಮರಣನಂತರ, ಅನೇಕ ಋಷಿ-ಮುನಿಗಳು ಇದನ್ನು ಜನಪ್ರಿಯ ಗೊಳಿಸಿದರು. ಹೀಗೆ ಕಾಲಾನು ಕಾಲದಲ್ಲಿ ಸಮಾಜವು ಈ ವಿಚಾರಧಾರೆಯನ್ನು ಸ್ವೀಕರಿಸಿತು.

● ಆವಗಮನ ವಿಚಾರಧಾರೆಯು ಜನಪ್ರಿಯವಾಗಲು ಸಮಾಜದಲ್ಲಿ ಬೇರೂರಿದ್ದ ಜಾತಿ ಪದ್ಧತಿಯೇ ಕಾರಣವೆಂದು ಕೆಲ ವಿದ್ವಾಂಸರು ವದಿಸುತ್ತಾರೆ. ಕೆಳಸ್ತರ ಜಾತಿಗೆ

ಸೇರಿದ ವ್ಯಕ್ತಿ ಅಸ್ವಶ್ಯತೆ ಆಚರಣೆಯನ್ನು ಪ್ರಶ್ನಿಸಿದಾಗಲೆಲ್ಲಾ, ಬ್ರಾಹ್ಮಣರು ಆವಗಮನ ಸಿದ್ಧಾಂತವನ್ನು ಉಲ್ಲೇಖಿಸಿ ಸಮರ್ಥಿಸುತ್ತಿದ್ದರು.

● ವೇದಗಳು ಜಾತಿ ಪದ್ಧತಿಯನ್ನು ಮತ್ತು ಆವಗಮನ ಸಿದ್ಧಾಂತವನ್ನು ನಿರಾಕರಿಸುತ್ತವೆ. (ಋಗ್ವೇದ 1:92:10) ಯಾವ ವ್ಯಕ್ತಿಯೂ ಜನ್ಮದಿಂದ ಕೀಳು ಜಾತಿಗೆ ಸೇರುವುದಿಲ್ಲವೆಂದು ವೇದಗಳು ಹೇಳುತ್ತವೆ. ವ್ಯಕ್ತಿ ತನ್ನ ಕಸುಬಿನಿಂದ ಶೂದ್ರನಾಗುತ್ತಾನೆ. ಯಾವನೇ ವ್ಯಕ್ತಿಯು ತನ್ನ ಸಾಮರ್ಥ್ಯ ಅನುಸಾರ ವೃತ್ತಿಯನ್ನು ಬದಲಿಸಿ, ಅದರಂತೆ ಜಾತಿಯನ್ನು ಬದಲಿಸಬಹುದು. (ಋಗ್ವೇದ 10:90:12, ಅಥರ್ವ ವೇದ 19:6:6)

● ವೇದಗಳು ಎಂದೂ ಆವಗಮನವನ್ನು ಕಲಿಸಿರುವುದಿಲ್ಲ. ವೇದಗಳು 'ಪುರ್ನಜನ್ಮ' ಅಥವಾ 'ಪ್ರತಿಯ ಭಾವ' ಅನ್ನು ವಿವರಿಸಿವೆ. ಪ್ರತಿಮ ಭಾವದ ಅರ್ಥ ಮುಂದಿನ ಜನ್ಮ ಅಥವಾಪರಲೋಕದಲ್ಲಿ ಮರಣಾನಂತರದ ಜೀವನವಾಗಿರುವುದು. ಈ ಎರಡೂ ಪಾರಿಭಾಷಿಕಗಳಲ್ಲಿ ಪುರ್ನಜನ್ಮ ಕೇವಲ ಒಂದು ಬಾರಿ ಮಾತ್ರ ಸಂಭವಿಸಲಿದ್ದು ಅದು ಬಾರಿ ಬಾರಿಗೆ ಜರುಗುವ ಕ್ರಿಯೆಯಲ್ಲ. ಇಹಲೋಕದಲ್ಲಿ ಮರಣದ ನಂತರ ವ್ಯಕ್ತಿಯನ್ನು ಜೀವಂತಗೊಳಿಸಿದ ನಂತರ, ಆತನ ಕರ್ಮಾನುಸಾರ ಆತನನ್ನು ಸ್ವರ್ಗಕ್ಕೆ ಅಥವಾ ನರಕಕ್ಕೆ ಕಳುಹಿಸಲಾಗುವುದು.

● ಶ್ರೀ. ಸತ್ಯ ಪ್ರಕಾಶ ವಿದ್ಯಾಂಕರ, ಪಂಡಿತ ದುರ್ಗ ಶಂಕರ ಸತ್ಯಾರ್ಥಿ, ಡಾ|| ಫರೀದಾ ಜೌಹಾನ್ ಮೊದಲಾದ ವಿದ್ವಾಂಸರು ಮರಣೋತ್ತರ ಜೀವನಕ್ಕೆ ಸಂಬಂಧಿಸಿದಂತೆ ಗ್ರಂಥಗಳಲ್ಲಿ ವಿವರಿಸಿರುವರು.

ಮರಣೋತ್ತರ ಜೀವನಕ್ಕೆ ಸಂಬಂಧಿಸಿದಂತೆ ವೇದಗಳಲ್ಲಿರುವ ಶ್ಲೋಕಗಳು:

“ಅತನು (ದೃಷ್ಟಿಕರ್ತನು) ಮಿಂಚಿನ

ಹೊಡೆತದಿಂದ ಶಿಕ್ಷಿಸುವವನಾಗಿದ್ದು ಕೆಡುಕಿನ ಶಕ್ತಿಯನ್ನು ಕೊನೆಗಾಣಿಸುತ್ತಾನೆ ಮತ್ತು ಸಹಸ್ರಾರು ಮಾರಣಾಂತಿಕ ಮತ್ತು ಕ್ರೂರಿ (ಮಾನವರಿಗೆ) ವಿವೇಚನೆ ಮೂಡುವಂತೆ ಮಾಡುತ್ತಾನೆ. ಆತನು ನೂರಾರು (ಮನುಷ್ಯರಿಗೆ) ಕರುಣಾಮಯಿ ಶ್ರೇಷ್ಠ ಧಾವಣಿಯ (ಆಕಾಶ) ಒಡೆಯ. ಮರಣ ಹೊಂದಿರುವ ವ್ಯಕ್ತಿಗೆ ಐದು ಪುರ್ನಜನ್ಮ ನೀಡುವುದಿಲ್ಲ. ಓ (ಸನಾತನ ಧರ್ಮದ) ಅನುಯಾಯಿಗಳೇ, 'ಮಿಂಚಿನ ಒಡೆಯನ ಅಜ್ಞಾನವರ್ತಿಗಳಾಗಿರಿ.' (ಋಗ್ವೇದ 1-100-12)

● “ಶೈತಾನಿನ ತರಹ ಪುರ್ನಜನ್ಮದ ವಿಷಯವನ್ನು ಪ್ರಾಚೀನ (ಜನರು) ಉಲ್ಲೇಖಿಸುತ್ತಾರೆ. ಪಾಪಿಷ್ಠರನ್ನು ನಿಗ್ರಹಿಸುವಂತೆ ಈ ವಿಚಾರ ಧಾರೆಯನ್ನು ಹರಡುವವರನ್ನು ನಿಗ್ರಹಿಸಿ. ಮರಣದ ದೇವತೆಯು ವಯಸ್ಸನ್ನು ನುಡುತ್ತಿರುವಳು.” (ಮನುಷ್ಯನ ಕಾಲಾವಧಿಯು ದಿನದಿಂದ ದಿನಕ್ಕೆ ಮೊಟಕು ಗೊಳ್ಳುತ್ತಿದೆ.) (ಋಗ್ವೇದ 1-92-10)

● “ಮರಣೋತ್ತರ ಜೀವನವನ್ನು ನಿರಾಕರಿಸುವ ಮೂಲಕ ಮತ್ತು (ಧರ್ಮ ಗ್ರಂಥಗಳ) ಜ್ಞಾನ ಮತ್ತು ವಿವೇಕವನ್ನು ಅಸಂಬಂಧ ಮಾತುಗಳೆಂದು ತಿರಸ್ಕರಿಸುವ ಮೂಲಕ ಅವರು ನಮ್ಮ ಸೀಮಾ ರೇಖೆಯನ್ನು (ಸೃಷ್ಟಿಕರ್ತನ ವಿಧಿಯಂತೆ) ಉಲ್ಲಂಘಿಸುತ್ತಿರುವರು. (ಋಗ್ವೇದ 3-4-1)

● “ಸೃಷ್ಟಿಕರ್ತನ ಕೀರ್ತನೆ ಮಾಡುವವರಿಗೆ ಶಾಶ್ವತ ಜೀವನವನ್ನು ನೀಡಲಾಗುವ ಸುವಾರ್ತೆ ನೀಡಿರಿ.” (ಋಗ್ವೇದ 1-44-6) ಟಿಪ್ಪಣಿ: ಮೇಲೆ ಉಲ್ಲೇಖಿಸಿರುವ ಎಲ್ಲಾ ಅನುವಾದಗಳು ಪಂಡಿತ ದುರ್ಗ ಶಂಕರ ಸತ್ಯಾರ್ಥರವರದಾಗಿದ್ದು 'ಶಾಂತಿ' ಪತ್ರಿಕೆಯಲ್ಲಿ ಜೂಲೈ 1969ರಂದು ಪ್ರಕಟಗೊಂಡಿವೆ.

● “ಓ ಅಗ್ನಿ! ಈ ಮೃತ ವ್ಯಕ್ತಿ (ಪರಲೋಕದಲ್ಲಿ) ಹೊಸ ಜೀವನವನ್ನು ಪಡೆಯುತ್ತಾನೆ.” (ಋಗ್ವೇದ 10-16-5)

● ದೇವರಲ್ಲಿ ನಂಬಿಕೆ ಇರುವವರು ಸದಾ ಮರಣೋತ್ತರ ಜೀವನವನ್ನು ಸ್ಮರಿಸುತ್ತಾರೆ. ಜೊತೆಯಲ್ಲಿ ಅವರು ಒಳಿತಿನ ಕಾರ್ಯಗಳನ್ನು ನಿರಂತರ ಮಾಡುತ್ತಾರೆ. (ಅಥರ್ವ ವೇದ 122-3)

● ಮೇಲಿನ ಶ್ಲೋಕಗಳಿಂದ, ಮರಣದ ನಂತರ ಪರಲೋಕದಲ್ಲಿ ಜನರು ಶಾಶ್ವತ ಜೀವನವನ್ನು ಪಡೆಯಲಿರುವರು ಎಂಬುದು ವ್ಯಕ್ತವಾಗುತ್ತದೆ. ಮೋಕ್ಷ ಪಡೆಯುವವರೆಗೆ ಅವರು ಜೀವನ ಮತ್ತು ಮರಣಗಳ ಚಕ್ರದಲ್ಲಿ ಸಿಲುಕುವುದಿಲ್ಲ. ಮರಣದ ನಂತರ ಶಾಶ್ವತವಾಗಿ ಕರ್ಮಗಳ ಅನುಸಾರ ಮನುಷ್ಯನನ್ನು ಸ್ವರ್ಗದಲ್ಲಿ ಪ್ರವೇಶ ನೀಡುವ ಮೂಲಕ ಪುರಸ್ಕರಿಸಲಾಗುವುದು ಅಥವಾ ನರಕದಲ್ಲಿ ಹಾಕುವ ಮೂಲಕ ಶಿಕ್ಷಿಸಲಾಗುವುದು.

ನರಕವನ್ನು ವಿವರಿಸುವ ಕ್ಷೋಕಗಳು:

● “ಅವರ ದೇಹಗಳನ್ನು ಉರಿಯುತ್ತಿರುವ ಹಲಗೆಗಳಿಂದ ಸುಡಲಾಗುವುದು. ಅವರ ದೇಹದ ಮಾಂಸವನ್ನೇ ಅವರಿಗೆ ತಿನ್ನಿಡಲಾಗುವುದು. ದೇಹದ ಮಾಂಸವನ್ನು ಅವರೇ ಕತ್ತರಿಸುತ್ತಾರೆ ಅಥವಾ ಇತರರು ಕತ್ತರಿಸುತ್ತಾರೆ.” (ಶ್ರೀಮದ್ ಭಗವತ್ ಪುರಾಣ 3-30-25)

● “ಅವರು ಎಚ್ಚರದಿಂದಿರುವ ಸ್ಥಿತಿಯಲ್ಲಿ ಮರಣ ಹೊಂದಿರುವ ಜಗತ್ತಿನ ನಾಯಿ ಮತ್ತು ರಣ ಹದ್ದುಗಳು ಅವರ ಕರುಳುಗಳನ್ನು ಎಳೆದು ಹಾಕುವವು ಹಾವುಗಳು ಮತ್ತು ಚೇಳುಗಳು ಅವರಿಗೆ ಚಿತ್ರ ಹಿಂದೆ ನೀಡುವವು.” (ಶ್ರೀಮದ್ ಭಗವತ್ ಪುರಾಣ 3-30-26)

● “ಅವರ ದೇಹಗಳನ್ನು ತುಂಡರಿಸಲಾಗುವುದು. ಆನೆಗಳಿಗೆ ಆಹಾರವಾಗಿ ನೀಡಲಾಗುವುದು. ಅವರನ್ನು ಬೆಟ್ಟದ ಕಣಿವೆಗಳಲ್ಲಿ ಎಸೆಯಲಾಗುವುದು ಅಥವಾ ನೀರಿನಲ್ಲಿ ಕೂಡಿ ಹಾಕಲಾಗುವುದು ಅಥವಾ ಶಂದಶದಲ್ಲಿ ಹಾಕಲಾಗುವುದು ಇಹಲೋಕದಲ್ಲಿ ಕೆಡುಕನ್ನು ಮಾಡಿರುವವರಿಗೆ ‘ಅಂಧತಮಿಸ್’ ಮತ್ತು ‘ಶುದ್ಧ’ ಹೆಸರಿನ ಶಿಕ್ಷೆಯನ್ನು ನೀಡಲಾಗುವುದು.” (ಶ್ರೀಮದ್ ಭಗವತ್ ಪುರಾಣ 3-30-27/28)

● “ಪಾಪಿಗಳಿಗೆ ಆಳವಾದ ಶಂದಶವನ್ನು ಸಿದ್ಧ ಪಡಿಸಲಾಗಿದೆ.” ಆಚಾರ್ಯ ಸಯಾನಾರವರು ಆಳವಾದ ಕಂಡಕವೆಂದರೆ ನರಕ ವೆಂದಿರುವರು. (ಋಗ್ವೇದ 4-5-5)

● “ಯಾರು ತಮ್ಮ ಜೀವಿತಾವಧಿಯಲ್ಲಿ ಆತ್ಮಕ್ಕೆ ಹಾನಿಯನ್ನುಂಟು ಮಾಡುತ್ತಾರೋ, (ಪಾಪಗಳನ್ನು ಮಾಡುವ ಮೂಲಕ) ಮರಣಾನಂತರ ಪಿಶಾಚಿಗಳ ಕತ್ತಲೆ ಲೋಕಕ್ಕೆ ತೆರಳುವರು. (ಯಜುರ್ ವೇದ 40-3)

ಸ್ವರ್ಗದ ವಿವರಣೆ ನೀಡುವ ಕ್ಷೋಕಗಳು:

● “ನಿನ್ನ ಅನುಯಾಯಿಗಳು ದಾನಶೀಲತೆ ತೋರುವ ಮೂಲಕ ಭಗವಂತನ ಸೇವೆ ಗೈಯುತ್ತಾರೆ. ಅವರಿಗೆ ಸ್ವರ್ಗವನ್ನು ನೀಡಲಾಗುವುದು.” (ಋಗ್ವೇದ 10-95-18)

● “ಜ್ಞಾನ ಇರುವವರು ಶಾಶ್ವತ ಜೀವನವನ್ನು ಪಡೆಯುವರು ಐಹಿಕ ದೇಹವನ್ನು ತ್ಯಜಿಸಿ, ತಮ್ಮ ಸಂಗಾತಿಗಳೊಂದಿಗೆ ಬಾನಿನಲ್ಲಿ ನೆಲೆಸುವರು ದೇವಚರರು ಪಯಣಿಸುವ ಮಾರ್ಗದಿಂದ ಅವರೂ ಪ್ರಯಣಿಸಿ ಸ್ವರ್ಗವನ್ನು ಸೇರುವರು.” (ಅಥರ್ವ ವೇದ: 2-34-5)

● “ಪರಿಶುದ್ಧಗೊಳಿಸುವವರ ಮೂಲಕ ಪರಿಶುದ್ಧಗೊಂಡ ಬಳಿಕ ಹೊಸ

ದೇಹದೊಂದಿಗೆ, ಅರಿವಿನೊಂದಿಗೆ ಪ್ರಕಾಶವನ್ನು ಜಗತ್ತನ್ನು ಪ್ರವೇಶಿಸುವರು. ಈ ಹೊಸ ದೇಹದಲ್ಲಿ ಮೂಳೆಗಳಿರುವುದಿಲ್ಲ. ಬೆಂಕಿ ಅವರ ದೇಹವನ್ನು ಸುಡುವುದಿಲ್ಲ. ಸ್ವರ್ಗದಲ್ಲಿ ಅವರು ಬಹಳ ಸಂತುಷ್ಟರಾಗಿರುವರು. (ಅಥರ್ವ ವೇದ 4-34-2)

● “ಹಾಲು ಮತ್ತು ಷರಾಬು ತುಪ್ಪದಿಂದ ನಿರ್ಮಿಸಲಾಗಿರುವ ಕಾಲುಗಳಲ್ಲಿ ಹರಿಯುವವು. ಕಾಲುಮೆಯ ಕಿನಾರೆಗಳು ಚೇನಿನಿಂದ ನಿರ್ಮಿಸಲ್ಪಟ್ಟಿರುವವು. ರುಚಿಯಲ್ಲಿ ಇವೆಲ್ಲವೂ ಬಹಳ ಉತ್ಕೃಷ್ಟವಾಗಿರುವವು. ಕೆರೆಗಳು ಕಮಲದ ಹೂವುಗಳಿಂದ ತುಂಬಿರುವವು.” (ಅಥರ್ವ ವೇದ 4-34-6)

● “ನಿಮ್ಮ ದೇವ ಭಕ್ತಿಯ ಕಾರಣದಿಂದ ನೀವು ಆ ಬೃಹತ್ ವಿಶಾಲವಾಗಿರುವ ಸ್ಥಳವನ್ನು ನೋಡುವಿರಿ.” (ಋಗ್ವೇದ 1-21-6)

ಟಿಪ್ಪಣಿ: ವೇದಗಳಿಗೆ ಭಾಷ್ಯವನ್ನು ಬರೆದಿರುವ ಆಚಾರ್ಯ ಸಯಾನರವರು ಬೃಹತ್ ವಿಶಾಲವಾಗಿರುವ ಸ್ಥಳವು ಸ್ವರ್ಗವಾಗಿರುವುದು ಎಂದಿದ್ದಾರೆ.

● “ಪತಿ, ಪತ್ನಿ ನನ್ನ ಎದುರಿಗೆ (ಸೃಷ್ಟಿಕರ್ತನ) ನಿಲ್ಲುವಿರಿ. ವಿಧೇಯ ದಾಸರಿಗೆ ಸ್ವರ್ಗವನ್ನು ನೀಡಲಾಗುವುದು.” (ಅಥರ್ವ ವೇದ 6-122-3)

● ಸ್ವರ್ಗ ಮತ್ತು ನರಕಗಳ ಆಸ್ತಿತ್ವವಿರುವುದರಿಂದ ಮನುಷ್ಯರಿಗೆ ಅವರ ಕೆಡುಕುಗಳ ಪ್ರತಿಫಲವಾಗಿ ಪುನರ್ ಜನ್ಮದ ಶಿಕ್ಷೆಯನ್ನು ನೀಡಲಾಗದೆಂದೂ, ಮರಣದ ನಂತರ ನರಕದ ಶಿಕ್ಷೆಯನ್ನು ನೀಡಲಾಗುವುದೆಂದು ವಿದ್ವಾಂಸರು ಹೇಳುತ್ತಾರೆ ಈ ಹಿನ್ನೆಲೆಯಲ್ಲಿ ಆವಗಮನ ಅಥವಾ ಪುನರ್ ಜನ್ಮದ ಪರಿಕಲ್ಪನೆ ಸಮರ್ಥನೀಯವಲ್ಲ.





## ಅಧ್ಯಾಯ- 8 ಕಲ್ಕಿ ಅವತಾರ ಯಾವಾಗ ಬರುವರು?

### 8. When Kalki Avtar will appear?

- ಪವಿತ್ರ ಪುರಾಣಗಳು, ಒಟ್ಟಾರೆ 24 ಅವತಾರಗಳಿವೆಯೆಂದೂ ಮತ್ತು ಗೌತಮ ಬುದ್ಧ 23ನೇ ಅವತಾರವೆಂದು ತಿಳಿಸುತ್ತವೆ. 24ನೇ ಅವತಾರ ಕಲ್ಕಿ ಅವತಾರವೆಂದು ಭಗವತ್ ಪುರಾಣ ಹೇಳುತ್ತದೆ.

ಗೌತಮಬುದ್ಧ ತಮ್ಮ ಅನುಯಾಯಿ ನಂದಗೆ ಈ ರೀತಿ ಹೇಳಿದ್ದರು:

"ಓ ನಂದ! ನಾನು ಮೊದಲು ಬುದ್ಧನೂ ಅಲ್ಲ ಮತ್ತು ಕೊನೆಯವನೂ ಅಲ್ಲ. ನನ್ನ ನಂತರ ಇನ್ನೋರ್ವ ಬುದ್ಧ ಬರಲಿರುವನು. ಆತನ ಹೆಸರು ವೈಶ್ವೇಯವಾಗಿರುವುದು. (ಕಾರಸಾರವರ ಪುಸ್ತಕ ಗಾಸ್ಪೆಲ್ ಆಫ್ ಬುದ್ಧ ಪುಟ- 217)

- ಸ್ವಾಮಿ ವಿವೇಕಾನಂದ, ಗುರನಾನಕ್ ಮತ್ತು ಹಿಂದೂ ಧರ್ಮದ ಹೆಸರಾಂತ ವಿದ್ವಾಂಸರಾದ ಪಂಡಿತ ಸುಂದರಲಾಲ್, ಶ್ರೀ ಬಲರಾಮ್ ಸಿಂಗ್ ಪರಿಹಾರ್, ಡಾ|| ವೇದ ಪ್ರಕಾಶ ಉಪಾಧ್ಯಯ, ಡಾ|| ಪಿ.ಎಚ್. ಚೌಬೆ, ಡಾ|| ರಮೇಶ್ ಪ್ರಸಾದ್ ಗಾರ್ಗ್, ಪಂಡಿತ್ ದುರ್ಗ ಶಂಕರ್ ಸತ್ಯಾರ್ಥಿ, ಶ್ರೀ ಕಶೀರಿ ಲಾಲ್ ಭಗತ್ ಮೊದಲಾದವರು, ಅವತಾರವೆಂದರೆ ಸೃಷ್ಟಿಕರ್ತನು ಭೂಮಿಯ ಮೇಲೆ ಜನ್ಮತಾಳುವುದು ಅಲ್ಲವೆಂದೂ, ಇದಕ್ಕೆ ವ್ಯತಿರಿಕ್ತವಾಗಿ ಅವತಾರವೆಂದರೆ ಸೃಷ್ಟಿಕರ್ತನ ಪ್ರತಿನಿಧಿವೆಂದೂ, ಕೀ ಪ್ರತಿನಿಧಿಯು ಸೃಷ್ಟಿಕರ್ತನ ಸಂದೇಶವನ್ನು ಜನರಿಗೆ ತಲುಪಿಸುವರೆಂದು ಹೇಳುತ್ತಾರೆ.

(ಡಾ|| ಎಂ.ಎ. ಶ್ರೀ ವಾಸ್ತವರವರ ಹರ್ಷುತ್ ಮುಹಮ್ಮದ್ ಔರ್ ಭಾರತೀಯ ಧರ್ಮಗ್ರಂಥ ಪುಸ್ತಕದಿಂದ ಉದ್ಧರಿತ)

ಅವತಾರ ಪುರುಷರು ಏಕೆ ಬರುತ್ತಾರೆ?

यदा यदा ही धर्मस्य ग्लानिर्भवति भारत ।  
अभ्युत्थानमधर्मस्य तदात्मानं सृजाम्यहम् । (गीता)

- "ಸಾಧ್ಯಂ ಪುರುಷಂ ನನ್ನಂ ಉದ್ಧರಿಸುವುದಕ್ಕಾಗಿ, ಪಾಪ ಕಾರ್ಯ ಮಾಡುವವರನ್ನು ವಿನಾಶ ಮಾಡುವುದಕ್ಕಾಗಿ ಮತ್ತು ಧರ್ಮವನ್ನು ಚೆನ್ನಾಗಿ ಸ್ಥಾಪಿಸುವುದಕ್ಕಾಗಿ ನಾನು ಯುಗ ಯುಗಗಳಲ್ಲಿ ಪ್ರಕಟವಾಗುತ್ತೇನೆ." (ಭಗವದ್ಗೀತೆ ಅಧ್ಯಾಯ- 4: ಶ್ಲೋಕ 8)

ಕೊನೆಯ ಅವತಾರ ಯಾವ ಕಾಲದಲ್ಲಿ ಆಗಮಿಸುವರು:

- ಅಸ್‌ಬಾರ್ನ್ (೧ ಫೆಬ್ರವರಿ ೧೯೫೫)ರವರ 'ಯನ್ ಸೈಕ್ಲೋಪೀಡಿಯಾ ಆಫ್ ವರ್ಲ್ಡ್ ಹಿಸ್ಟರಿ'ರ ಪ್ರಕಾರ, ಭೂಮಿಯು 4550 ಮಿಲಿಯ ವರ್ಷಗಳಷ್ಟು ಹಳೆಯಾಗಿದೆ.
- ಹಿಂದೂ ಧಾರ್ಮಿಕ ಗ್ರಂಥಗಳ ಪ್ರಕಾರ, ಕಾಲವನ್ನು ನಾಲ್ಕು ಯುಗಗಳಲ್ಲಿ ವಿಂಗಡಿಸಲಾಗಿದೆ.
- ಪ್ರಥಮ ಯುಗವು ಸತ್ಯಯುಗ ಇದಕ್ಕೆ ಕ್ರಿ.ಪೂ ಯುಗವೆಂತಲೂ ಹೇಳುತ್ತಾರೆ. ಇದರ ಅವಧಿ 17,28,000 ವರ್ಷಗಳಾಗಿತ್ತು.
- ಎರಡನೆಯ ಯುಗ ಪ್ರೇತಯುಗವಾಗಿತ್ತು. ಇದರ ಅವಧಿ 12,96,000 ವರ್ಷಗಳಾಗಿತ್ತು.
- ಮೂರನೆಯ ಯುಗ ದ್ವಾಪರಯುಗ ಇದರ ಕಾಲ 8,64,000 ವರ್ಷಗಳಾಗಿತ್ತು.
- ಕೊನೆಯ ಯುಗ ಕಲಿಯು. ಇದರ ಕಾಲ

4,36,000 ವರ್ಷಗಳು ಎಂದು ಹೇಳಲಾಗುತ್ತದೆ. ಇಲ್ಲಿಯವರೆಗೆ ಕಲಿಯುಗ 5100 ವರ್ಷಗಳು ಗತಿಸಿವೆ ಎನ್ನಲಾಗುತ್ತದೆ.

● ಕಲ್ಪ ಅವತಾರ ಕಲಿಯುಗದಲ್ಲಿ ಜನ್ಮ ತಾಳುತ್ತಾರೆ ಎಂದು ಪುರಾಣಗಳು ನುಡಿಯುತ್ತವೆ. (ಭಗವತ್ ಪುರಾಣ, 12:2:27)

इत्य कलौ गतप्राये जनेषु खर धर्मणि-१  
धर्म त्राणाय सत्तेन भगवानवतरिष्यति-२

ಕಲ್ಪ ಅವತಾರ ಯಾವ ಷ್ಠದಲ್ಲಿ ಜನ್ಮ ತಾಳುತ್ತಾರೆ?

● ನೆಮಿಚಂದ್ರ ವಿರಚಿತೆ ಜೈನರ ಧರ್ಮ ಗ್ರಂಥ 'ತ್ರಿಲೋಕ ಸಾಗರ'ದ ಪ್ರಕಾರ, ಮಹಾವೀರ ಸ್ವಾಮಿಯವರ ನಿಧನದ 605 ವರ್ಷ 5 ತಿಂಗಳ ನಂತರ 'ಶಕರಜ್ಜ'ರವರು ಜನ್ಮತಾಳಿದರು. ಶಕರಜ್ಜರವರ ನಿಧನದ 394 ವರ್ಷಗಳು ಎಳು ತಿಂಗಳ ನಂತರ ಕಲ್ಪ ಅವತಾರ ಜನ್ಮ ತಾಳಿದರು.

पणछस्सयं वस्संपण मासजंद गमिय वीर णिवुइ दो  
सगराजो सो कल्कि चतुणवतिय महिप सगमासं  
(त्रिलोकसागर प.३२)

● ಉತ್ತರ ಪುರಾಣದ ಪ್ರಕಾರ, ಕಲ್ಪ ಅವತಾರ ಮಹಾವೀರ ಸ್ವಾಮಿಯ ನಿಧನದ 1000 ವರ್ಷಗಳ ನಂತರ ಜನ್ಮ ತಾಳಿದರು.

(गुणभद्र ಇಂಡಿಯನ್ ಆಂಟಿಕ್ಯೂರಿ ಭಾಗ ಜಿ.ಗಿ.ಕಿ. 143)

ಮಹಾವೀರ ಸ್ವಾಮಿ ಕ್ರಿ.ಪೂರ್ವ 500ರಲ್ಲಿ ವಂಶೋದಾರ ಹೊಂದಿರುವರೆಂದು ಅಂದಾಜಿಸಲಾಗಿದೆ. ಆದುದರಿಂದ ಕಲ್ಪ ಅವತಾರರ ಜನ್ಮ ಕ್ರಿ.ಶ. 500ರಲ್ಲಿ ಆಯಿತೆಂದು ಅಂದಾಜಿಸಿದೆ.

ಯಾವ ದಿನದಂದು ಕಲ್ಪ ಅವತಾರ ಜನ್ಮತಾಳುವರು?

द्वादश्यां शुक्ल पक्षस्य माघवे माघवमः-१  
जातो ददृशुतुः पुत्रं पित्रैहृष्टमानसौ-२

● "ಕಲ್ಪ ಅವತಾರರು ಮಾಧವ ತಿಂಗಳ ಪ್ರಕಾಶಮಯ ಅರ್ಧ ಮಾಸಿಕದ 12ರಂದು ಜನ್ಮತಾಳುವರು." (ಕಲ್ಪ ಪುರಾಣ 2:15)

ಕಲ್ಪ ಅವತಾರ ಯಾವ ಸ್ಥಳದಲ್ಲಿ ಜನಿಸುವರು?

● "ಕಲ್ಪ ಅವತಾರರು ಸಂಭಲ ಗ್ರಾಮದಲ್ಲಿ ಜನಿಸುವರು." (ಕಲ್ಪ ಪುರಾಣ)

शम्भले विष्णुयशसो गृहे प्रादुर्भविष्याम्यहम् ।  
(कल्कि पुराण, २:४)

ಕಲ್ಪ ಅವತಾರರ ಕೌಟುಂಬಿಕ ಹಿನ್ನೆಲೆ ಏನು?

शम्भल ग्राम मुख्यस्य ब्राह्मणस्य महात्मनः-१  
भवने विष्णुयशसः कल्कि प्रादुर्भविष्यति-२

● "ಕಲ್ಪ ಅವತಾರರು ಮುಖ್ಯ ಪುರೋಹಿತರ ನೆಯಲ್ಲಿ ಜನಿಸುವರು. ಅವರ ತಂದೆಯ ಹೆಸರು ವಿಷ್ಣು-ಯಶ್ ಎಂದಾಗಿರುವುದು."

सुमत्या विष्णुयशसा गर्भधत्त वैष्णवम् ।

● "ಕಲ್ಪ ಅವತಾರರ ತಾಯಿಯ ಹೆಸರು ಸುಮತಿ ಎಂದಾಗಿರುವುದು." (ಕಲ್ಪ ಪುರಾಣ 2:4 ಮತ್ತು 2:11)

ಕಲ್ಪ ಅವತಾರರ ಲಕ್ಷಣಗಳೇನು?

अश्वमाशुगमारुमह्य देव दत्तं जगत्पतिः-१  
असिनासाधु दमनमष्टैश्वर्यं गुणान्वितः-२ ।  
(भगवत पुराण, १२ अस्कंध, २:१६)

● ಭಗವತ್ ಪುರಾಣ (12:2:19) ಹೇಳುತ್ತದೆ.

"ಎಚ್ಚಿಟು ಉತ್ತಮ ಗುಣಗಳನ್ನು ಹೊಂದಿ, ದೇವಚರರು ನೀಡಿರುವ ವೇಗವಾಗಿ ಚಲಿಸುವ ಕುದುರೆಯನ್ನು ಏರಿ, ಕೈಯಲ್ಲಿ ಖಡ್ಗವನ್ನು ಹಿಡಿದು ಜಗತ್ತಿನ ಸಂರಕ್ಷಕನು ಶತ್ರುಗಳನ್ನು ಸದೆಬಡಿಯುವನು."

● ಭಗವತ್ ಪುರಾಣವು ಕಲ್ಕಿ ಅವತಾರವು ಅಂತಿಮ ಅಥವಾ ಕೊನೆಯ ಅವತಾರವೆನ್ನುತ್ತದೆ. (ಭಗವತ್ ಪುರಾಣ 1:3:24)

● ಪರಳುರಾಮನು ಕಲ್ಕಿ ಅವತಾರಿಗೆ ಬೆಟ್ಟದಲ್ಲಿರುವ ಗುಹೆಯಲ್ಲಿ ಜ್ಞಾನವನ್ನು ದಯಪಾಲಿಸುತ್ತಾನೆ ಎಂದು ಕಲ್ಕಿ ಪುರಾಣ ಹೇಳುತ್ತದೆ. ಮುಂದುವರೆದು ಕಲ್ಕಿ ಪುರಾಣವು, ಕಲ್ಕಿ ಅವತಾರನು ಉತ್ತರದ ಕಡೆಗೆ ಹೋಗಿ ನಂತರ ಮರಳುತ್ತಾನೆ ಎಂದು ಹೇಳುತ್ತದೆ.

● ಕಲ್ಕಿ ಪುರಾಣವು (2:5) ಕಲ್ಕಿ ಅವತಾರಿಗೆ ನಾಲ್ಕು ಅನುಯಾಯಿಗಳಿದ್ದು, ಇವರು ಪಿಶಾಚಿಗಳನ್ನು ಮಣಿಸಲು ಕಲ್ಕಿ ಅವತಾರಿಗೆ ಸಹಾಯ ಮಾಡುತ್ತಾರೆ ಎನ್ನುತ್ತದೆ.

चतुर्भिर्भ्रातृभिर्देव करिष्यामि कलिक्षयम्।

(ಕಲ್ಕಿ ಪುರಾಣ, ೨:೫)

● ಕಲ್ಕಿ ಅವತಾರಿಗೆ ದೇವಚರರು ಸಹಾಯ ನೀಡುವರು ಎಂದು ಕಲ್ಕಿ ಪುರಾಣ (2:7) ತಿಳಿಸುತ್ತದೆ. ಭಗವತ್ ಪುರಾಣ (12:2:20) ಕಲ್ಕಿ ಅವತಾರಿ ಗಂಭೀರ ವ್ಯಕ್ತಿತ್ವವನ್ನು ಹೊಂದಿರುತ್ತಾನೆ ಎನ್ನುತ್ತದೆ.

विचरन्नाशुना क्षीप्यां ह्येनाप्रतिमद्युतिः-१

नृपालिंगपतञ्जो दस्युन् कोटिशोनिहिनियातिः-२

(ಭಗವತ್ ಪುರಾಣ ೧೨, ಅಸ್ಕಂಧ ೨, ೧:೨೦)

● ಕಲ್ಕಿ ಅವತಾರಿಯು ಮೈ ವಾಸನೆಯು ಸುವಾಸನೆಯಿಂದಿದ್ದು, ಅವರ ಸುತ್ತಲೂ ಗಾಳಿಯು ಸುಗಂಧಮಯವಾಗಿರುವುದು ಎಂದು ಭಗವತ್ ಪುರಾಣ ತಿಳಿಸುತ್ತದೆ.

अथतेषां भाविष्यन्ति मनांसि विशदानिवै ।

वसुदेवांगरागति पुण्यगंधा निलसृशाम ।

(ಭಗವತ್ ಪುರಾಣ ೧೨, ಅಸ್ಕಂಧ , ೨೧)

● ಭಗವತ್ ಪುರಾಣವು (12:2) ಕಲ್ಕಿ ಅವತಾರಿಗೆ ಈ ಎಂಟು ಗುಣಗಳಿರುವವು

ಎನ್ನುತ್ತದೆ.

1. ವಿವೇಕ 2. ಗೌರವಾನ್ವಿತ ವಂಶಪಾರಂಪರ
3. ಆತ್ಮಸಂಯಮ 4. ದಿವ್ಯಜ್ಞಾನ 5. ಸಾಹಸ
6. ತೂಕದ ಮಾತುಕತೆ 7. ದಾನಶೀಲತೆ 8. ಕೃತಜ್ಞತೆ.

अष्टा गुणाः पुरुषं दीयन्ति

प्रज्ञा च कौल्यं च दमः श्रुत च

पराक्रमश्च बहुभाषिता च

दानं यथा शक्ति कृतज्ञता च ॥ (महाभारत)

● ಕಲ್ಕಿ ಅವತಾರಿ ವೈದಿಕ ಧರ್ಮವನ್ನು ಸ್ಥಾಪಿಸುವರು.

● ಕಲ್ಕಿ ಅವತಾರದ ಬಗ್ಗೆ ಇಷ್ಟು ವಿವರಗಳನ್ನು ತಿಳಿದುಕೊಂಡ ಬಳಿಕ, ಕಲ್ಕಿ ಅವತಾರ ಈಗಾಗಲೇ ಭೂಮಿಯ ಮೇಲೆ ಬಂದು ಹೋಗಿರುವರೋ ಅಥವಾ ಇನ್ನೂ ಬರಲಿಕ್ಕಿದೆಯೋ ಎಂಬುದನ್ನು ಪರಿಶೀಲಿಸೋಣ.

ಅಮೇರಿಕಾ, ಅಫಘಾನಿಸ್ತಾನದ ಮೇಲೆ ಆಕ್ರಮಣ ಮಾಡಿದಾಗ ಬಿ-52 ಬಾಂಬರುಗಳು ಅವೇರಿಕಾದಿಂದ ಹೊರಟು, ಅಫಘಾನಿಸ್ತಾನದ ನೆಲವನ್ನು ಮುಟ್ಟದೇ, ಅಫಘಾನಿಸ್ತಾನದ ಮೇಲೆ ಬಾಂಬ್ ದಾಳಿ ಮಾಡಿ ಅಮೇರಿಕಾಕ್ಕೆ ಹಿಂತಿರುಗಿದ್ದವು. ಇದರಂತೆ ಪಾಕಿಸ್ತಾನದಲ್ಲಿದ್ದ ತಾಲಿಬಾನಿಗಳ ಅಡಗು ದಾಡವನ್ನು ಅಮೇರಿಕಾ ಉಪಗ್ರಹಗಳ ನೆರವಿನಿಂದ ಕ್ಷಿಪಣಿಗಳನ್ನು ಉಡಾಯಿಸಿ ಧ್ವಂಸಗೊಳಿಸಿದ್ದರು.

ಇಂದು ನಾವು ಜಗತ್ತಿನ ಮತ್ತೊಂದು ಭಾಗದ ಪ್ರದೇಶದ ಮೇಲೆ ಆಕ್ರಮಣ ನಡೆಸಿ ಪುನಃ ಸಾವಿರುವ ತಾಣಕ್ಕೆ ಹಿಂತಿರುಗಲು ಸಾಧ್ಯವಿರುವ ಯುಗದಲ್ಲಿದ್ದೇವೆ. ಉಪಗ್ರಹಗಳ ನೆರವಿನಿಂದ 3000 ಕಿ.ಮೀ. ದೂರವಿರುವ ಶತ್ರುಗಳ ನೆಲೆಯನ್ನು ಕ್ಷಿಪಣಿಗಳ ನೆರವಿನಿಂದ ಕರಾರುವಕ್ಕಾಗಿ ನಾಶಗೊಳಿಸಬಹುದು.

ವಿಜ್ಞಾನವು ಎಷ್ಟು ತ್ವರಿತವಾಗಿ ಅಭಿವೃದ್ಧಿಗೊಳ್ಳುತ್ತಿದೆಯೆಂದರೆ ಅಲ್ಪಕಾಲದಲ್ಲಿ ಉಪಗ್ರಹಗಳಲ್ಲಿ ಇಡಲಾಗುವ ಲೇಸರ್ ಗನ್‌ಗಳಿಂದ ಜನರು ಹೋರಾಟ ನಡೆಸಿದರೆ ಅಚ್ಚರಿಯೇನಿಲ್ಲ. ವಾಸ್ತವಿಕತೆ ಹೀಗಿರುವಾಗ, ಜಗತ್ತಿನ ಸಂರಕ್ಷಕ, ಅಂತಿಮ ಅವತಾರಿ, ಈಗ ಜನ್ಮ ತಿಳಿದು ಖಡ್ಗ ಹಿಡಿದು, ಕುದುರೆ ಸವಾರಿ ಮಾಡಿ ಶತ್ರುಗಳ ಸಂಹಾರ ಮಾಡುವರು ಎಂದು ಊಹಿಸಲಿಕ್ಕಾಗಿ ಸಾಧ್ಯವೇ?

ಈ ತರಹದ ಘಟನೆ ನಡೆಯಲು ಮೊಟ್ಟಮೊದಲು ಸಂಪೂರ್ಣ ಮಾನವ ಜನಾಂಗದ ನಾಶವಾಗಬೇಕು. ಅದರೊಂದಿಗೆ ಎಲ್ಲಾ ವೈಜ್ಞಾನಿಕ ಉಪಕರಣಗಳ ನಾಶವೂ ಆಗಬೇಕು. ಬದುಕುಳಿದ ಕೆಲವೇ ಜನರು ಶೌನ್ಯದಿಂದ ಜೀವನ್ಮವನ್ನು ಪುನರಾಂಭಿಸಬೇಕು. ಈ ರೀತಿಯ ಸನ್ನಿವೇಶದಲ್ಲಿ, ಕುದುರೆ ಏರಿ ಖಡ್ಗ ಹಿಡಿದು, ಶತ್ರುಗಳ ಸಂಹಾರ ಮಾಡಲು ಸಾಧ್ಯವಿದೆ. ಆದರೆ ಒಂದು ಪ್ರಶ್ನೆ ಏಳುತ್ತದೆ. ಮಾನವ ಜನಾಂಗವೇ ನಾಶವಾದ ಮೇಲೆ ಸಂರಕ್ಷಕನ ಅಗತ್ಯತೆ ಎಲ್ಲಿರುವುದು?

ಕ್ರಿ.ಶ. 1100ರಿಂದ ಅರಬರು ಸೋಡ ಮತ್ತು ಕಲ್ಲಿದ್ದಲಿನ ಪುಡಿಯನ್ನು ಮಿಶ್ರಣ ಮಾಡಿ ಸ್ಫೋಟಕ ರೂಪದಲ್ಲಿ ಉಪಯೋಗಿಸುತ್ತಿದ್ದಾರೆ. ಸ್ಫೋಟಕಗಳಿದ್ದ ಮೇಲೆ ಖಡ್ಗಗಳು ಪ್ರಾಮುಖ್ಯತೆಯನ್ನು ಕಳೆದುಕೊಳ್ಳುತ್ತವೆ. ಈ ಹಿನ್ನೆಲೆಯಲ್ಲಿ ಕಲ್ಚಿ ಅವತಾರಿಯ ಕಾಲ ಕ್ರಿ.ಶ. 1100ರ ಮೊದಲೇ ಇರಬೇಕು.

● ಉತ್ತರ ಪುರಾಣ ಮತ್ತು ತ್ರಿಲೋಕ ಸಾಗರದ ಪ್ರಕಾಶ, ಕಲ್ಚಿ ಅವತಾರ ಮಹಾವೀರ ಸ್ವಾಮಿಯ ನಿಧನದ 1000 ವರ್ಷಗಳ ನಂತರ ಜನ್ಮತಾಳಬೇಕು. ಅಂದರೆ ಸುಮಾರು ಕ್ರಿ.ಶ. 500ರಲ್ಲಿ. ಕ್ರಿ.ಶ. 500ರಲ್ಲಿ ಭಾರತ ದೇಶದಲ್ಲಿ ಯಾರೇ ಸಂತ ಅಥವಾ ಹೆಸರಾಂತ ಧಾರ್ಮಿಕ ವ್ಯಕ್ತಿಯ ಜನನವಾಯಿತೇ ಎಂಬುದನ್ನು

ಪರಿಶೀಲಿಸೋಣ.

● ಅವತಾರ ಪುರುಷರಾದ ಗೌತಮಬುದ್ಧ, ಶ್ರೀ. ಕೃಷ್ಣ ಮತ್ತು ಶ್ರೀ. ರಾಮ ಪ್ರಖ್ಯಾತರಾಗಿದ್ದರು. ಇದೇ ರೀತಿ 24ನೇ ಅವತಾರಿ ಸಹ ಪ್ರಖ್ಯಾತರಾಗಿರಲೇ ಬೇಕು. ಅವರು ಅಜ್ಞಾತರಾಗಿರಲು ಸಾಧ್ಯವಿಲ್ಲ. ಕ್ರಿ.ಶ. 500ರಲ್ಲಿ ಭಾರತದಲ್ಲಿ ಅವತಾರ ಪುರುಷನೆಂದು ಪರಿಗಣಿಸಲ್ಪಡುವ ಯಾವನೇ ಹೆಸರಾಂತ ವ್ಯಕ್ತಿ ಕಂಡುಬರುವುದಿಲ್ಲ.

ಆದುದರಿಂದ ಈ ಅವಧಿಯಲ್ಲಿ ಭಾರತ ಖಂಡದ ಹೊರಗೆ ಇಂತಹ ವ್ಯಕ್ತಿ ಜನ್ಮತಾಳಿರುವ ಬಗ್ಗೆ ಪರಿಶೀಲಿಸೋಣ.

● ಕಳೆದ 1500 ವರ್ಷಗಳಲ್ಲಿ ಜನಿಸಿರುವ ಪ್ರಖ್ಯಾತ ಜನರ ಪಟ್ಟಿಯನ್ನು ಪರಿಶೀಲಿಸೋಣ. ಡಬ್ಲ್ಯೂ. ಹೆಚ್. ಹಾರ್ಟ್‌ರವರು ರಚಿಸಿರುವ "ಖ್ರಿ.ಶ. 100 ಟರ್ನಿಂಗ್ ಏಜಿಂಗ್ ಟೆಂಟ್‌ನಲ್ಲಿ ಲಿಜಿಡಿಂಗ್ ಟೆಂಟ್ ಫಿಲಿಂಗ್" ಪುಸ್ತಕದಲ್ಲಿ, ಗ್ರಂಥಕರ್ತರು ಪ್ರಥಮ ಸ್ಥಾನವನ್ನು ಪ್ರವಾದಿ ಹ. ಮುಹಮ್ಮದ್(ಸ)ರಿಗೆ ನೀಡಿದ್ದಾರೆ. ಹ. ಮುಹಮ್ಮದ್(ಸ) ಕ್ರಿ.ಶ. 571ರಲ್ಲಿ ಜನಿಸಿದರು. ಕ್ರಿ.ಶ. 500ರ ಅನಂತರದಲ್ಲಿ ಇತರ ಯಾವನೇ ಹೆಸರಾಂತ ವ್ಯಕ್ತಿ ಜನ್ಮ ತಾಳಿರುವುದಿಲ್ಲ.

● ಕಲ್ಚಿ ಅವತಾರಿಯ ಜನ್ಮದ ಕಾಲಘಟ್ಟವೂ, ಹ. ಮುಹಮ್ಮದ್(ಸ) ಜನನವೂ ಒಂದೇ ಆಗಿರುವುದು. ಆಕಸ್ಮಿಕವಾಗಿರಬಹುದು. ಆದುದರಿಂದ ಹ. ಮುಹಮ್ಮದ್(ಸ) ಕಲ್ಚಿ ಅವತಾರವಾಗಿದ್ದರೇ? ಎಂಬುದನ್ನು ದೃಢೀಕರಿಸಲು ಹ. ಮುಹಮ್ಮದ್(ಸ) ಜನ್ಮಕ್ಕೆ ಸಂಬಂಧಿಸಿದಂತೆ ಈ ಕೆಳಕಂಡ ಅಂಶಗಳ ಬಗ್ಗೆ ವಿವರಗಳನ್ನು ಹಾಗೂ ಕಲ್ಚಿ ಅವತಾರದ ಬಗ್ಗೆ ಪುರಾಣಗಳಲ್ಲಿರುವ ಭವಿಷ್ಯವಾಣಿಗಳನ್ನು ತಾಳೆ ಮಾಡೋಣ.

ಹುಟ್ಟಿದ ದಿನಾಂಕ  
ಜನ್ಮ ಸ್ಥಳ

ಕೌಟುಂಬಿಕ ಹಿನ್ನೆಲೆ  
ತಂದೆಯ ಹೆಸರು  
ತಾಯಿಯ ಹೆಸರು  
ಜ್ಞಾನದ ಮೂಲ  
ಅವರ ಹೊಣೆಗಾರಿಕೆ  
ಅವರ ಅನುಯಾಯಿಗಳು  
ಅವರ ವ್ಯಕ್ತಿತ್ವ  
ಕೊನೆಯ ಅವತಾರವಾಗಿರವ ಬಗ್ಗೆ  
ಇತರೆ ಸಂಬಂಧಿತ ಭವಿಷ್ಯವಾಣಿಗಳು

#### ಜನ್ಮ ದಿನಾಂಕ:

ಕಲ್ಕಿ ಪುರಾಣವು (2:25), ಕಲ್ಕಿ ಅವತಾರ ಮಾಧವ ತಿಂಗಳ 12ನೇ ದಿನದಂದು ಜನ್ಮತಾಳುತ್ತಾರೆ ಎನ್ನುತ್ತದೆ. ಹ. ಮುಹಮ್ಮದ್(ಸ)ರವರು ರಬೀವುಲ್ ಅವ್ವಲ್ ತಿಂಗಳ 12ನೇ ತಾರೀಖಿನಂದು ಜನಿಸಿರುವರು. ರಬೀವುಲ್ ಅವ್ವಲ್ ಮಾಸವು ಮಾಧವ ಮಾಸಕ್ಕೆ ಸರಿ ಸಮಾನವಾಗಿರುವುದು.

#### ಜನ್ಮ ಸ್ಥಳ:

ಕಲ್ಕಿ ಪುರಾಣದ ಪ್ರಕಾರ, ಕಲ್ಕಿ ಅವತಾರಿಯ ಜನನ ಸಂಭಲ ಗ್ರಾಮದಲ್ಲಿ ಆಗುವುದು. ಭಾರತದಲ್ಲಿ ಎಲ್ಲಿಯೂ ಸಂಭಲ ಗ್ರಾಮವಿಲ್ಲ. ಈ ಹೆಸರಿಗೆ ಹತ್ತಿರದ ಎರಡು ಹೆಸರುಗಳಿವೆ. ಸಂಭಲಪುರ ಮತ್ತು ಸಂಭರ ಕೆರೆ. ಆದರೆ ಈ ಎರಡು ಸ್ಥಳಗಳಲ್ಲಿ ಯಾವನೇ ಹೆಸರಾಂತ ವ್ಯಕ್ತಿ ಜನಿಸಿರುವ ಬಗ್ಗೆ ಯಾರಿಗೂ ಮಾಹಿತಿ ಇಲ್ಲ.

ಡಾ|| ವೇದ ಪ್ರಕಾಶ ಉಪಾಧ್ಯಯರು (ಪ್ರಯೋಗ ವಿಶ್ವವಿದ್ಯಾಲಯದ ಸಂಸ್ಕೃತ ವಿದ್ವಾಂಸರು), ಸಂಭಲ ಹೆಸರು ಒಂದು ಸಥಳದ ಗುಣವಿಶೇಷವನ್ನು ಸೂಚಿಸುತ್ತದೆಯೇ ಹೊರತು ಸ್ಥಳದ ಹೆಸರನ್ನು ಅಲ್ಲವೆನ್ನುತ್ತಾರೆ. ಸಂಸ್ಕೃತ ಭಾಷೆಯಲ್ಲಿ 'ಸಾಮ್'ವೆಂದರೆ ಶಾಂತಿ ವೆಂದರ್ಥ. ಅದರಂತೆ ಸಂಭಲ ಪದದ ಅರ್ಥ ಶಾಂತಿ ದೊರಕುವ ಸ್ಥಳವಾಗಿದೆ.

ಹ. ಮುಹಮ್ಮದ್(ಸ) ಮಕ್ಕಾ ಪಟ್ಟಣದಲ್ಲಿ

ಜನಿಸಿದ್ದರು. ಪವಿತ್ರ ಕುರ್ಆನ್ ಮಕ್ಕಾ ಪಟ್ಟಣವನ್ನು 'ಬಲದುಲ್ ಅಮೀನ್' (ಕುರ್ಆನ್, 85:3) ಎಂದು ವರ್ಣಿಸಿದೆ. 'ಬಲದ್' ಶಬ್ದದ ಅರ್ಥ 'ಪಟ್ಟಣ'ವಾಗಿದ್ದು, ಅಮೀನ್ ಶ'ಬ್ದದ ಅರ್ಥ 'ಶಾಂತಿ'ಯಾಗಿರುವುದು. ಅಂದರೆ 'ಶಾಂತಿ ದೊರಕುವ ಪಟ್ಟಣ.'

#### ಕೌಟುಂಬಿಕ ಹಿನ್ನೆಲೆ:

ಭಗವತ್ ಪುರಾಣದ ಪ್ರಕಾರ, ಕಲ್ಕಿ ಅವತಾರ ಮುಖ್ಯ ಅರ್ಚಕರ ಮನೆಯಲ್ಲಿ ಜನಿಸುವರು. (ಭಗವತ್ ಪುರಾಣ 12-2-18)

ಹ. ಮುಹಮ್ಮದ್(ಸ)ರ ಅಜ್ಜ ಅಬ್ದುಲ್ ಮುತ್ತಲಿಬ್‌ರವರು ಪವಿತ್ರ ಕಅಬಾದ ಮುಖ್ಯ ಅರ್ಚಕರು ಮತ್ತು ಧರ್ಮದರ್ಶಿಯಾಗಿದ್ದರು.

#### ತಂದೆಯ ಹೆಸರು:

● ಭಗವತ್ ಪುರಾಣದ ಪ್ರಕಾರ, (12-2-18) ಕಲ್ಕಿ ಅವತಾರಿಯ ತಂದೆಯ ಹೆಸರು 'ವಿಷ್ಣು-ಯಶ್' ಆಗಿರುವುದು. ಈ ಶಬ್ದದ ಅರ್ಥ ವಿಷ್ಣುವನ್ನು ಅಥವಾ ಸೃಷ್ಟಿಕರ್ತನನ್ನು ಆರಾಧಿಸುವವ. ಹ. ಮುಹಮ್ಮದ್(ಸ)ರ ತಂದೆಯ ಹೆಸರು ಅಬ್ದುಲ್ಲಾವಾಗಿತ್ತು. ಅಬ್ದುಲ್ಲಾ ಶಬ್ದದ ಅರ್ಥ 'ಸೃಷ್ಟಿಕರ್ತನ ವಿಧೇಯ ದಾಸ.'

#### ತಾಯಿಯ ಹೆಸರು:

● ಕಲ್ಕಿ ಪುರಾಣದ ಪ್ರಕಾರ, ಕಲ್ಕಿ ಅವತಾರಿಯ ತಾಯಿಯ ಹೆಸರು ಸುಮತಿ ಸುಮತಿ ಶಬ್ದದ ಅರ್ಥ ಸೌಮ್ಯ ಮತ್ತು ಪರಹಿತವಾಗಿದೆ. ಹ. ಮುಹಮ್ಮದ್(ಸ)ರ ತಾಯಿಯ ಹೆಸರು 'ಆಮೀನಾ'ವಾಗಿತ್ತು. ಈ ಪದದ ಅರ್ಥವೂ ಶಾಂತಿಪ್ರಿಯ, ಸೌಮ್ಯ ಮತ್ತು ಪರಹಿತವಾಗಿದೆ.

● ಕಲ್ಕಿ ಪುರಾಣವು, ಕಲ್ಕಿ ಅವತಾರಿ ತನ್ನ ವಾಸಸ್ಥಳದಿಂದ ಉತ್ತರಕ್ಕೆ ಹೋಗಿ, ಪುನಃ ಅಲ್ಲಿಂದ ಹಿಂದಿರುಗುವುದಾಗಿ ಹೇಳುತ್ತದೆ. ಹ.

ಮುಹಮ್ಮದ್(ಸ) ತಮ್ಮ ವಾಸಸ್ಥಳ ಮಕ್ಕಾ ಪಟ್ಟಣದಿಂದ, ಅದರ ಉತ್ತರಕ್ಕೆ ಇರುವ ಮದೀನಾಕ್ಕೆ ವಲಸೆ ಹೋಗಿದ್ದರು. ವಲಸೆ ಹೋದ ಎಂಟು ವರ್ಷಗಳ ನಂತರ ಅವರು ಮಕ್ಕಾ ಪಟ್ಟಣದ ಮೇಲೆ ವಿಜಯ ಸಾಧಿಸಿ ಮಕ್ಕಾ ಪಟ್ಟಣಕ್ಕೆ ಹಿಂದಿರುಗಿದ್ದರು.

● ಕಲ್ಫಿ ಪುರಾಣವು ಕಲ್ಫಿ ಅವತಾರಿ ಬೆಟ್ಟಕ್ಕೆ ತೆರಳಿ, ಅಲ್ಲಿ ಪರಶುರಾಮನಿಂದ ಜ್ಞಾನವನ್ನು ಪಡೆಯುವರು ಎಂದು ತಿಳಿಸುತ್ತದೆ. ಹ. ಮುಹಮ್ಮದ್(ಸ) ಬೆಟ್ಟಕ್ಕೆ ತೆರಳಿ, ಅದರಲ್ಲಿದ್ದ 'ಹಿರಾ' ಗುಹೆಯಲ್ಲಿ ಧ್ಯಾನ ಮತ್ತು ಆರಾಧನೆಯಲ್ಲಿ ತಲ್ಲೀನರಾಗುತ್ತಿದ್ದುದು ಐತಿಹಾಸಿಕ ಸತ್ಯವಾಗಿದೆ. 40ನೇ ವಯಸ್ಸಿನಲ್ಲಿ, ಹಿರಾ ಗುಹೆಯಲ್ಲಿ ದೇವಚರ ಹ. ಜಿಬ್ರೀಲ್‌ರ ಮೂಲಕ ಪವಿತ್ರ ಕುರ್ಆನ್ ಅನ್ನು ಪಡೆದರು.

● ಭಗವತ್ ಪುರಾಣವು (12:2:9) ಕಲ್ಫಿ ಅವತಾರಿಯನ್ನು ಜಗತ್ತಿನ ಸಂರಕ್ಷಕರನ್ನಾಗಿರಿಸುತ್ತಾನೆ ಎಂದು ತಿಳಿಸುತ್ತದೆ. ಪವಿತ್ರ ಕುರ್ಆನ್, ಹ. ಮುಹಮ್ಮದ್(ಸ)ರ ಬಗ್ಗೆ ಈ ರೀತಿ ಹೇಳುತ್ತದೆ.

"ನಾವು ಮುಹಮ್ಮದ್(ಸ)ರನ್ನು ರಹಮತುಲ್‌ಲಿಲ್ ಆಲಮೀನ್" ಆಗಿ ರವಾನಿಸಿದೆವು. (ಪವಿತ್ರ ಕುರ್ಆನ್, 21:107)

'ರಹಮತ್'ವೆಂದರೆ ಅನುಗ್ರಹ, 'ಆಲಮೀನ್'ವೆಂದರೆ ಇಡೀ ಜಗತ್ತು. ಅಂದರೆ, ಹ. ಮುಹಮ್ಮದ್(ಸ) ಇಡೀ ಜಗತ್ತಿಗೆ ಅನುಗ್ರಹವಾಗಿದ್ದು, ಅವರ ಮುಖಾಂತರ ಇಹಲೋಕದಲ್ಲಿ ಶಾಂತಿ, ಯಶಸ್ಸು ಮತ್ತು ಪರಲೋಕದಲ್ಲಿ ಮುಕ್ತಿ, ಶಾಶ್ವತ ಸುಖ, ಸಂತೋಷ ಪಡೆಯಲು ಅವಶ್ಯವಿರುವ ಮಾರ್ಗದರ್ಶನ ದೊರಕುತ್ತದೆ ಎಂಬುದು ಕುರ್ಆನಿನ ಈ ಸೂಕ್ತದ ಅರ್ಥವಾಗಿದೆ.

● ಕಲ್ಫಿ ಪುರಾಣವು (2:5) ಕಲ್ಫಿ ಅವತಾರಿ ತಮ್ಮ ನಾಲ್ವರು ಅನುಯಾಯಿಗಳು ನೆರವಿನೊಂದಿಗೆ ಕಾಳಿ ಅಂದರೆ ಸೈತಾನನ್ನು ಸೋಲಿಸುವರು ಎಂದು ತಿಳಿಸುತ್ತದೆ.

ಡ'ಬ್ಯೂ.ಎಲ್. ಲ್ಯಾಂಜರ್ (ಫ.ಐ. ಐಚಿಟಿಂಜಿಡಿ)ರವರ ಎನ್‌ಸೈಕ್ಲೋಪೀಡಿಯಾ ಆಫ್ ವರ್ಲ್ಡ್ ಹಿಸ್ಟರಿ, ಹ. ಮುಹಮ್ಮದ್(ಸ)ರ ನಿಧನದ ನಂತರ, ಅವರ ನಾಲ್ವರು ಅನುಯಾಯಿಗಳು ಹ. ಅಬೂಬಕರ್ ಸಿದ್ದೀಕ್(ರ), ಹ. ಉಮರ್(ರ), ಹ. ಉಸ್ಮಾನ್(ರ) ಮತ್ತು ಹ. ಅಲಿ(ರ) ಇಸ್ಲಾಮಿನ ಸಂದೇಶವನ್ನು ಜಗತ್ತಿನಾದ್ಯಂತ ಹರಡಿದರೆಂದೂ ಇದರ ಮೂಲಕ ಒಳಿತಿನ ಸಂಸ್ಥಾಪನೆಂಥಾಗಿ ಕೆಡಕುಗಳು ನಿರ್ಮೂಲನೆಗೊಂಡಿತೆಂದು ತಿಳಿಸುತ್ತದೆ.

● ಕಲ್ಫಿ ಪುರಾಣವು (2:7), ಕಲ್ಫಿ ಅವತಾರಿಗೆ ಯುದ್ಧ ಭೂಮಿಯಲ್ಲಿ ದೇವಚರರು ಸಹಾಯ ಮಾಡುತ್ತಾರೆ ಎನ್ನುತ್ತದೆ.

ಬದ್ರ್ ಯುದ್ಧದಲ್ಲಿ ಮುಸ್ಲಿಮ್ ಸೇನೆಯಲ್ಲಿ 313 ಸೈನಿಕರಿದ್ದರೆ, ಶತ್ರು ಸೇನೆಯಲ್ಲಿ 1000 ಯೋಧರಿದ್ದರು. ಕಂದಕ ಯುದ್ಧದಲ್ಲಿ 3000 ಮುಸ್ಲಿಮ್ ಸೈನಿಕರಿಗೆ ಎದುರಾಗಿ 15,000ಕ್ಕಿಂತಲೂ ಹೆಚ್ಚಿನ ಶತ್ರು ಸೈನಿಕರಿದ್ದರು. ಈ ಎರಡು ಯುದ್ಧಗಳಲ್ಲದೇ ಇತರ ಅನೇಕ ಯುದ್ಧಗಳಲ್ಲಿಯೂ, ಕಡಿಮೆ ಸಂಖ್ಯೆಯಲ್ಲಿ ಮುಸ್ಲಿಮ್ ಸೇನೆಯಿದ್ದರೂ, ದೇವಚರರ ನೆರವಿನ ಕಾರಣದಿಂದ ವಿಜಯ ಸಾಧಿಸಿತ್ತು. ಪವಿತ್ರ ಕುರ್ಆನಿನ ಅಧ್ಯಾಯ- 3:123-125, 8:9, 23:9 ಮೊದಲಾದವುಗಳಲ್ಲಿ ಇದನ್ನು ದೃಢೀಕರಿಸಲಾಗಿದೆ.

● ಭಗವತ್ ಪುರಾಣವು (12:2:21) ಕಲ್ಫಿ ಅವತಾರಿಯ ಬೆವರು ಸುವಾಸೆಯಿಂದ ಕೂಡಿದ್ದು, ಈ ಕಾರಣದಿಂದ ಅವರ ಸುತ್ತವು ತಲೆನ ಗಾಳಿಯು

ಸುಗಂಧಮಯವಾಗಿರುವುದೆಂದು ಹೇಳುತ್ತದೆ.

ಹದೀಸ್ ಗ್ರಂಥಗಳಲ್ಲಿ ಒಂದು ಘಟನೆ ಉಲ್ಲೇಖಿತವಿದೆ. ಒಮ್ಮೆ ಹ. ಮುಹಮ್ಮದ್(ಸ) ಮಲಗಿರುವಾಗ ಹ. ಉಮ್ಮೆ ಸಲ್ಮಾ ಹ. ವುಹ್ ವುಮ್ದ್ (ಸ)ರ ಬೆವರನ್ನು ಸಂಗ್ರಹಿಸುತ್ತಿದ್ದರು. ಹ. ಮುಹಮ್ಮದ್(ಸ)ರಿಗೆ ಎಚ್ಚರವಾಗಿ, ಅವರು ಹ. ಉಮ್ಮೆ ಸಲ್ಮಾ(ರ)ರಿಗೆ, ಬೆವರಿನಿಂದ ಏನು ಮಾಡುವಿ? ಎಂದು ಪ್ರಶ್ನಿಸಿದರು. ಹ. ಉಮ್ಮೆ ಸಲ್ಮಾ(ರ), ಪ್ರವಾದಿ ಮುಹಮ್ಮದ್(ಸ)ರ ಬೆವರನ್ನು ಸುಗಂಧ ತೈಲದಂತೆ ಉಪಯೋಗಿಸುವುದಾಗಿ ಉತ್ತರಿಸಿದರು.

ಪ್ರವಾದಿ ಮುಹಮ್ಮದ್(ಸ)ರ ಕೈಕುಲುಕಿದವರ ಕೈಗಳನ್ನು ಇಡೀ ದಿನ ಸುಗಂಧಮಯವಾಗಿರುತ್ತಿದ್ದವು. (ತಿರ್ಮಿಡಿ ಪುಟ- 208)

ಪ್ರವಾದಿ ಮುಹಮ್ಮದ್(ಸ)ರ ಸೇವಕ ಅನಸ್ ನುಡಿದಿರುವರು: "ಗಾಳಿಯಲ್ಲಿ ತುಂಬುವ ಸುಗಂಧ ಪರಿಮಳದಿಂದ ನಾವು ಪ್ರವಾದಿ ಮುಹಮ್ಮದ್(ಸ) ತಮ್ಮ ಕೊಠಡಿಯಿಂದ ಹೊರ ಬಂದಿರುವುದನ್ನು ಅರಿತುಕೊಳ್ಳುತ್ತಿದ್ದೆವು.

(ಲೈಫ್ ಆಫ್ ಮುಹಮ್ಮದ್-ಸರ್ ವಿಲಿಯಮ್ ಮೂರ್- ಪುಟ 342)

● ಭಗವತ್ ಪುರಾಣ. (ವಿಭಾಗ 2 ಅಧ್ಯಾಯ 2) ಕಲ್ಕಿ ಅವತಾರಿ ಎಂಟು ಗುಣಗಳಿಂದ ಅಲಂಕೃತನಾಗಿರುವನು ಎಂದು ತಿಳಿಸುತ್ತದೆ. ವಿವೇಕ, ಗೌರವಾನ್ವಿತ ವಂಶಪಾರಂಪಳಿ, ಆತ್ಮಸಂಯಮ, ದಿವ್ಯಜ್ಞಾನ, ಸಾಹಸ, ತೂಕದ ಮಾತುಕತೆ, ದಾನಶೀಲತೆ ಮತ್ತು ಕೃತಜ್ಞತೆ.

ಮುಸ್ಲಿಮೇತರರ ಈ ಕೆಳಗಿನ ಪುಸ್ತಕಗಳು ಪ್ರವಾದಿ ಮುಹಮ್ಮದ್(ಸ)ರಲ್ಲಿ ಈ ಗುಣಗಳಿದ್ದ ಬಗ್ಗೆ ದೃಢೀಕರಿಸುತ್ತವೆ.

1. ಲೈಫ್ ಆಫ್ ಮುಹಮ್ಮದ್- ಸರ್

ವಿಲಿಯಮ್ ಮೂರ್

(ಸ್ಮಿತ್ ಯೆಲ್ಡರ್ ಅಂಡ್ ಕಂಪೆನಿ ಲಂಡನ್‌ರಿಂದ ಪ್ರಕಾಶಿತ)

2. ಇನ್ಸ್ಟಡಕ್ಷನ್ ಟುದ ಸ್ವೀಚಸ್ ಆಫ್ ಮುಹಮ್ಮದ್- ಲೇನ್ಪೂಲ್

(ವ್ಯಾಕ್ ಮಿಲನ್ ಅಂಡ್ ಕಂಪೆನಿ ಲಂಡನ್‌ರಿಂದ ಪ್ರಕಾಶಿತ)

3. ಮುಹಮ್ಮದ್ ಅಂಡ್ ಮುಹಮ್ಮದ್- ಆರ್. ಬೋಸ್‌ವರ್ತ್ ಸ್ಮಿತ್

● ಭಗವತ್ ಪುರಾಣವು (12:2:19) ಜಗತ್ತಿನ ಸಂರಕ್ಷಕನಾದ ಕಲ್ಕಿ ಅವತಾರಿಯು ಎಂದು ವಿಶಿಷ್ಟಗುಣಗಳಿಂದ ಅಲಂಕೃತನಾಗಿ, ಕೈಯಲ್ಲಿ ಖಡ್ಗವನ್ನು ಹಿಡಿದು, ವೇಗವಾಗಿ ಓಡುವ ಕುದುರೆಯನ್ನು ಏರಿ ಶತ್ರುಗಳನ್ನು ಸದೆ ಬಡಿಯುವನು ಎನ್ನುತ್ತದೆ. ಹ. ಮುಹಮ್ಮದ್(ಸ)ರ ಬಳಿ ಏಳು ಕುದುರೆಗಳು ಮತ್ತು ಒಂಭತ್ತು ಖಡ್ಗಗಳಿದ್ದವು. ಕೇವಲ 23 ವರ್ಷಗಳ ಅವಧಿಯಲ್ಲಿ ಹ. ಮುಹಮ್ಮದ್(ಸ) 1,48,000 ಚದರ ಕಿ.ಮೀ. ಪ್ರದೇಶದಲ್ಲಿ ವೈರಿಗಳನ್ನು ಮಣಿಸುವುದರಲ್ಲಿ ಸಫಲರಾದರು.

● ಭಗವತ್ ಪುರಾಣವು (1:3:24) ಕಲ್ಕಿ ಅವತಾರವು ಅಂತಿಮ ಅವತಾರವಾಗಿರುವುದು ಎಂದು ತಿಳಿಸುತ್ತದೆ. ಪವಿತ್ರ ಕುರ್ಆನ್ ಸಹ ಹ. ಮುಹಮ್ಮದ್(ಸ)ರನ್ನು ಅಂತಿಮ ಪ್ರವಾದಿ ಎಂದು ಕರೆಯುತ್ತದೆ. (ಪವಿತ್ರ ಕುರ್ಆನ್, 33:40)

● ಪುರಾಣಗಳು ಕಲ್ಕಿ ಅವತಾರಿ ವೈದಿಕ ಧರ್ಮವನ್ನು ಸ್ಥಾಪಿಸುವುದು ಎಂದು ತಿಳಿಸುತ್ತವೆ. ಹ. ಮುಹಮ್ಮದ್(ಸ) ಕುರ್ಆನಿನ ಮಾರ್ಗದರ್ಶನದಂತೆ ಧರ್ಮವನ್ನು ಸಂಸ್ಥಾಪಿಸಿದರು. ಪವಿತ್ರ ವೇದಗಳ ಸಾರಾಂಶವು ಕುರ್ಆನಿನ ಬೋಧನೆಗಳಿಗೆ ಹೋಲುತ್ತದೆ. ಈ ಪುಸ್ತಕದಲ್ಲಿ ವೇದಗಳಲ್ಲಿ ಮತ್ತು ಕುರ್ಆನ್‌ನಲ್ಲಿ ಹೋಲುವ 80

ಸೂಕ್ತಗಳನ್ನು ಉಲ್ಲೇಖಿಸಲಾಗಿದೆ. ವೇದಗಳು ಮತ್ತು ಕುರ್ಆನ್ ಏಕದೇವನ ಆರಾಧನೆಯನ್ನು ಮತ್ತು ಮಾನವತೆ, ಸಹೋದರತೆಯನ್ನು ಬೋಧಿಸುತ್ತವೆ. ಆದುದರಿಂದ ಇಸ್ಲಾಮ್ ಧರ್ಮವನ್ನು ವೈದಿಕ ಧರ್ಮವೆಂದೂ ಹೇಳಬಹುದು.

● ಕಲ್ಕಿ ಅವತಾರಿಯ ಎಲ್ಲಾ ವೈಶಿಷ್ಟ್ಯಗಳು ಪ್ರವಾದಿ ಮುಹಮ್ಮದ್(ಸ)ರಲ್ಲಿ ಕಂಡು ಬರುತ್ತವೆ. ಆದುದರಿಂದ ಹೆಚ್ಚಿನ ಸಂಸ್ಕೃತ ವಿದ್ವಾಂಸರು ಉದಾಹರಣೆಗೆ ಡಾ|| ವೇದ್ ಪ್ರಕಾಶ್ ಉಪಾಧ್ಯಾಯ, ಡಾ|| ಎಮ್.ಎ. ಶ್ರೀ ವಾಸ್ತವ, ಪಂಡಿತ ಧನವೀರ ಉಪಾಧ್ಯಾಯ ವ' ಲಾ ದ' ಲಾ ದ' ವ' ರ' ಂ , ಹ' . ಮುಹಮ್ಮದ್(ಸ)ರವರೇ ಕಲ್ಕಿ ಅವತಾರವೆಂದು ಹೇಳುತ್ತಾರೆ. ಆದರೆ ಇತರ ಕೆಲವರು ಕಲ್ಕಿ ಅವತಾರಿಗೆ ಇನ್ನೂ ಕಾಯುತ್ತಿದ್ದಾರೆ.

ನರಶನ್, ಕಲ್ಕಿ ಅವತಾರ ಮತ್ತು ಪ್ರವಾದಿ ಮುಹಮ್ಮದ್(ಸ)ರ ಬಗ್ಗೆ ಹೆಚ್ಚಿ ವಿವರಗಳಿಗೆ ಈ ಕೆಳಗಿನ ಪುಸ್ತಕಗಳನ್ನು ಅಧ್ಯಯನ ಮಾಡಬಹುದು.

1. ಕಲ್ಕಿ ಅವತಾರ್ ಅಂಡ್ ಹಜರತ್ ಮುಹಮ್ಮದ್- ಡಾ|| ವೇದ ಪ್ರಕಾಶ ಉಪಾಧ್ಯಾಯ
2. ನರಶನ್ ಔರ್ ಅಚಿತಿಮ್ ಖುಷಿ- ಡಾ|| ವೇದ ಪ್ರಕಾಶ ಉಪಾಧ್ಯಾಯ
3. ಮುಹಮ್ಮದ್ ಔರ್ ಭಾರತೀಯ ಧರ್ಮ ಗ್ರಂಥ್- ಡಾ|| ಎಮ್.ಎ. ಶ್ರೀವಾತ್ಸವ
4. ಮುಹಮ್ಮದ್ ಇನ್ ವರ್ಲ್ಡ್ ಸ್ಕ್ರಿಪ್ಚರ್ಸ್- ಎ.ಎಚ್. ವಿದ್ಯಾರ್ಥಿ.

● ಗೌತಮಬುದ್ಧ 23ನೇ ಅವತಾರವಾಗಿದ್ದು ಬೌದ್ಧರು ವೈದಿಕ ಧರ್ಮದ 23ನೇ ಅವತಾರವಾದ ಗೌರ ಮಬುದ್ಧರ ಅನುಯಾಯಿಗಳಾಗಿರುವರು. ಹ.

ಮುಹಮ್ಮದ್(ಸ) 24ನೇ ಅವತಾರ ಹ. ವ' ಂ ಹ' ವ' ಂ ದ್ ( ಸ' ) ರ' ಅನುಯಾಯಿಗಳಾಗಿರುವರು.

ಜನರು ದೀರ್ಘಕಾಲದ ಬೋಧನೆಯ ಹೊರತಾಗಿಯೂ ಮನುರವರ [ಹ. ನೂಹ್(ಅ)] ಕರೆಗೆ ಓಗೋಡದ ಕಾರಣ, ಸೃಷ್ಟಿಕರ್ತನು ಜನರ ಮೇಲೆ ಯಾತನೆಯನ್ನು ಎರಗಿಸಿದನು. ಈ ಯಾತನೆಯು ಭಯಂಕರ ಪ್ರವಾಹದ ರೂಪದಲ್ಲಿತ್ತು. ಈ ಪ್ರವಾಹವು ಸಂಪೂರ್ಣ ಜಗತ್ತನ್ನೇ ಆವರಿಸಿತ್ತು. ಏಕೈಕ ದೇವರ ಮೇಲೆ ವಿಶ್ವಾಸವಿಡುವವರು ಮತ್ತು ಮನು ಮಾತ್ರ ಈ ಪ್ರವಾಹದಿಂದ ಸಂರಕ್ಷಿಸಲ್ಪಟ್ಟರು ಮತ್ತು ಇತರರೆಲ್ಲರೂ ನಾಶ ಹೊಂದಿದರು.

● ಮನು ಮತ್ತು ಅವರ ಅನುಯಾಯಿಗಳು ಪ್ರವಾಹದ ನಂತರ ವೈದಿಕ ಧರ್ಮವನ್ನು ಅನುಸರಿಸುತ್ತಿದ್ದರೆ, ಇಸ್ಲಾಮ್ ಧರ್ಮವೂ ಸಹ ವೈದಿಕ ಧರ್ಮವನ್ನು ಆಗಿರುತ್ತದೆ. ಏಕೆಂದರೆ ಹ. ಮುಹಮ್ಮದ್(ಸ) ಇಸ್ಲಾಮ್ ಹೆಸರಿನಲ್ಲಿ ಯಾವುದೇ ಹೊಸ ಧರ್ಮವನ್ನು ಸ್ಥಾಪಿಸಿರುವುದಿಲ್ಲ. ಹ. ಮುಹಮ್ಮದ್(ಸ) ಈ ಮೊದಲು ಪ್ರವಾದಿಗಳು ಮತ್ತು ಮನು ಬ' ಲಾ ದ' ಸಿ ದ' ದ್ ವ' ರ್ ವ' ಪುನಃಜ್ಞೇತನಗೊಳಿಸಿದ್ದರು. ಪವಿತ್ರ ಕುರ್ಆನಿನ ಈ ಸೂಕ್ತವು ಇದನ್ನು ದೃಢೀಕರಿಸುತ್ತದೆ.

"ಅವನು ನೂಹರಿಗೆ ಆಜ್ಞಾಪಿಸಿದ್ದ ಧರ್ಮ ವಿಧಾನವನ್ನೇ ನಿವೃತ್ತಗೊಳಿಸಿ ನಿಶ್ಚಯಿಸಿಕೊಟ್ಟಿದ್ದಾನೆ ಮತ್ತು (ಮುಹಮ್ಮದರೇ) ಈಗ ನಾವು ಅದನ್ನೇ ದಿವ್ಯವಾಣಿಯ ಮೂಲಕ ನಿಮ್ಮ ಕಡೆಗೆ ಕಳುಹಿಸಿರುತ್ತೇವೆ. ಇದನ್ನೇ ನಾವು ಇಬ್ರಾಹೀಮ್ ಮೂಸಾ ಮತ್ತು ಈಸಾಂಗೂ ಬೋಧಿಸಿದ್ದೆವು. ಈ ಧರ್ಮವನ್ನು ಸಂಸ್ಥಾಪಿಸಿರಿ ಮತ್ತು ಇದರಲ್ಲಿ ವಿಭಿನ್ನರಾಗದಿರಿ ಎಂಬ ಆದೇಶದೊಂದಿಗೆ." (ಪವಿತ್ರ ಕುರ್ಆನ್, 42:13)



● ಪವಿತ್ರ ಕುರ್ಆನ್ ಏಕದೇವನ ಆರಾಧನೆಯನ್ನು, ಸನ್ನಡತೆಯನ್ನು, ನೈತಿಕ ಮೌಲ್ಯಗಳನ್ನು, ಪರಸ್ಪರ ಪ್ರೀತಿ, ಸಹೋದರತೆ, ತಾಳ್ಮೆ ಮೊದಲಾದವುಗಳನ್ನು ಬೋಧಿಸುತ್ತದೆ. ವೈದಿಕ ಧರ್ಮಗ್ರಂಥಗಳಲ್ಲಿಯೂ ಇದೇ ಬೋಧನೆಯ ಮಿಣುಕು ನೋಟವನ್ನು ಕಾಣಬಹುದು.

● ಇಲ್ಲಿಯ ವರೆಗೆ ಕಲ್ಪಿ ಅವತಾರ ಮತ್ತು ಹ. ಮುಹಮ್ಮದ್(ಸ)ರ ಬಗ್ಗೆ ಚರ್ಚಿಸಿದ್ದೇವೆ. ಆದರೆ ಪವಿತ್ರ ವೇದಗಳಲ್ಲಿ ಇರುವ ಭವಿಷ್ಯವಾಣಿಯಂತೆ ನರಶನ್ನ ಮತ್ತು ಕಲ್ಪಿ ಅವತಾರ ಹ. ಮುಹಮ್ಮದ್(ಸ)ರವರೇ ಆಗಿರುವರು ಎಂಬುದರ ಬಗ್ಗೆ ದೃಢ ಪುರಾವೆ ನೀಡಲಾಗಲಿಲ್ಲ ಎಂದು ಕೆಲವರು ವಾದಿಸಬಹುದು.

ಆದುದರಿಂದ ಪವಿತ್ರ ನರಶನ್ನ ಮತ್ತು ಕಲ್ಪಿ ಅವತಾರಿಯ ವ್ಯಕ್ತಿತ್ವವನ್ನು ದೃಢೀಕರಿಸಲು ಮತ್ತು ಪವಿತ್ರ ವೇದಗಳಲ್ಲಿ ಇರುವ ಭವಿಷ್ಯವಾಣಿಯನ್ನು ದೃಢೀಕರಿಸಲು ನಾವು ಹಿಂದೂ ಧರ್ಮ ಗ್ರಂಥಗಳಲ್ಲಿರುವ ಈ ಕೆಳಗಿನ ಸೂಕ್ತಗಳನ್ನು ಉಲ್ಲೇಖಿಸುತ್ತಿದ್ದೇವೆ.

● ಭವಿಷ್ಯ ಪುರಾಣ ಹೇಳುತ್ತದೆ: "ಮತ್ತೊಂದು ದೇಶದಲ್ಲಿ ಓರ್ವ ಪ್ರವಾದಿಯು ಅನುಯಾಯಿಗಳೊಂದಿಗೆ ಬರಲಿರುವನು. ಅವರ ಹೆಸರು ಮಹಮದ್ ಆಗಿರುವುದು ಮತ್ತು ಅವರು ಮರುಭೂಮಿಯಲ್ಲಿ ಆಗಮಿಸುವರು."

● ಪಂಡಿತ ಧರಮ್‌ವೀರ್ ಉಪಾಧ್ಯಾಯ "ಅಂತಿಮ್ ಈಶ್ವರ್ ದೂತ್" ಎಂಬ ಪುಸ್ತಕವನ್ನು ಬರೆದಿದ್ದಾರೆ. ನ್ಯಾಷನಲ್ ಪ್ರಿಂಟಿಂಗ್ ಪ್ರೆಸ್ ದರಿಯಾ ಗಂಜ್ ನವದೆಹಲಿ 1923ರಲ್ಲಿ ಈ ಪುಸ್ತಕವನ್ನು ಪ್ರಕಟಿಸಿದೆ. ಈ ಪುಸ್ತಕದಲ್ಲಿ ಅವರು ಈ ರೀತಿ ಬರೆದಿರುವರು.

"ಕಾಗ್-ಬುಸಂದಿ ಮತ್ತು ಗರುಡ ಶ್ರೀ

ರಾಮನೊಂದಿಗೆ ದೀರ್ಘ ಅವಧಿಯವರೆಗೆ ಜೊತೆಯಲ್ಲಿದ್ದರು. ಶ್ರೀರಾಮನನ್ನು ಹಿಂಬಾಲಿಸುವುದರೊಂದಿಗೆ ಶ್ರೀರಾಮನ ಬೋಧನೆಯನ್ನು ಜನತೆಗೆ ತಲುಪಿಸುತ್ತಿದ್ದರು. ತುಳಸಿ ದಾಸರು "ಸಂಗ್ರಹ ಪುರಾಣ"ದ ಅನುವಾದದಲ್ಲಿ ಶಂಕರಾಜಿಯವರು ಭವಿಷ್ಯದ ಧರ್ಮದ ಬಗ್ಗೆ ತಮ್ಮ ಮಗನಿಗೆ ನುಡಿದಿರುವ ಭವಿಷ್ಯವಾಣಿಯನ್ನು ಉಲ್ಲೇಖಿಸಿರುವರು.

<p>यहां न पक्षपात कछु राखहुं वेद, पुराण, संत मत भाखहुं ।</p>	<p>ಯಾವುದೇ ಪಕ್ಷಪಾತವಿಲ್ಲದೇ ಸಾ ದ, 'ಂ ಗ' ಳ', ವೇದಗಳ ಮತ್ತು ಪುರಾಣಗಳ ಬೋಧನೆಗಳನ್ನು ನಾನು ಉಲ್ಲೇಖಿಸುತ್ತೇನೆ.</p>
<p>संवत विक्रम वीरु अनडा महाकोक नस चतुर्पतडा</p>	<p>ಏಳನೇಯ ಬಿಕ್ರಮ ಶತಮಾನದಲ್ಲಿ 4 ನಕ್ಷತ್ರಗಳ (ಸೂರ್ಯ) ಉದಯದೊಂದಿಗೆ ಅವನು ಜನಿಸುವನು</p>
<p>राजनीति भव प्रीति दिखवै आपन मत सबका समझवै ।</p>	<p>ಅವನು ರಾಜ್ಯವನ್ನಾಳಲು ಅರ್ಹನಾಗಿರುವನು. ತರ್ಕದೊಂದಿಗೆ (ಪ್ರೀತಿ ಮತ್ತು ವಿವೇಕದೊಂದಿಗೆ) ಎಲ್ಲವನ್ನೂ ಶಕ್ತಿ ಪದರ್ಶನದೊಂದಿಗೆ ತನ್ನ ಬೋಧನೆಗಳನ್ನು ಮನಗಾಣಿಸುತ್ತಾನೆ.</p>
<p>सुरन चतुसुदर सतचारी । तिनको वंश भयो अति भारी</p>	<p>ಆತನಿಗೆ ನಾಲ್ಕರೂ ಸಹಾಯಕರಿದ್ದು, ಅವರ ಬೆಂಬಲದ ಕಾರಣ ಆತನ ಅನುಯಾಯಿಗಳ ಸಂಖ್ಯೆಯು ಅಲ್ಲಿ ಹೆಚ್ಚಳವಾಗುವುದು.</p>
<p>तब तक सुन्दर महिकोया । बिना महामद पार न होया ।</p>	<p>ದಿವ್ಯಗ್ರಂಥವು ಭೂಮಿಯ ಎಲ್ಲೆಡೆ ಇರುವವರೆಗೆ, ಮಹಮದ್‌ವಿಲ್ಲದೇ ಮುಕ್ತಿ ಪಾಪವಾಗುವುದಿಲ್ಲ.</p>
<p>तबसे मानहु जन्तु भिखारी समस्थ नाम एहि ब्रतधारी ।</p>	<p>ಅವರ ಹೆಸರನ್ನು ಉಚ್ಚರಿಸಿದ ಜನರು, ಭಿಕ್ಷುಕರು, ಕೀಟಗಳು ಮತ್ತು ಪ್ರಾಣಿಗಳನ್ನು ಸೃಷ್ಟಿಕರ್ತನಿಗೆ ವಿಧೇಯರಾಗುವರು.</p>

हर सुन्दर निर्माण न होई तुलसी वचन सत्य सच होई।	ಆವರ ನಂತರ ಯಾರೂ ಅವರಂತೆ ಹುಟ್ಟಿ ಬರುವುದಿಲ್ಲ. ತುಲಸಿ ದಾಸನ ನುಡಿಗಳು ಸತ್ಯವಾಗಿ ಪರಿಣಮಿಸುವವು.
---	--

[ಸಂಗ್ರಾಮ್ ಪುರಾಣ್ ಸ್ಕಂದ್ 12, ಕಾಂಡ್- 6,  
ಅನುವಾದ ಗೋಸ್ವಾಮಿ ತಲಸೀ ದಾಸ]

[ಹರುರತ್ ಮುಹಮ್ಮದ್ ಇನ್ ಭಾರತೀಯ  
ಧರಮ್ ಗ್ರಂಥ್- ಡಾ|| ಎಮ್.ಎ. ಶ್ರೀವಾಸ್ತವ  
ಪುಟ ಸಂಖ್ಯೆ 18]

ನಾಗೇಂದ್ರನಾಥ ಬಸುರವರ ಸಂಪಾದಕೀಯದ  
ವಿಶ್ವಕೋಶದ ಎರಡನೇ ಭಾಗದಲ್ಲಿ ಸೃಷ್ಟಿಕರ್ತ  
ಮತ್ತು ಹ. ಮುಹಮ್ಮದ್(ಸ)ರ ಬಗ್ಗೆ  
ಉಪನಿಷದ್‌ನ ಕೆಲ ಉಲ್ಲೇಖಗಳು ಈ ರೀತಿ  
ಇವೆ.

आदल्ला बूक मेककम अल्लबूक निखादम ॥४॥	ಈ ಶ್ಲೋಕದ ಅನುವಾದವಾಗಿರುವುದಿಲ್ಲ.
अला यज्ञन हुत हुत्वा अल्ला सुर्य चंद्र सर्व नक्षत्रा ॥५॥	ಅಲ್ಲಾಹನನ್ನು ಯುಗ ಕಾಲದಿಂದಲೂ ಆರಾಧಿಸಲಾಗುತ್ತಿದೆ. ಸೂರ್ಯ, ಚಂದ್ರ, ನಕ್ಷತ್ರಗಳೂ ಅಲ್ಲಾಹನಿಂದಾಗಿ ಅಸ್ತಿತ್ವದಲ್ಲಿದೆ.
अल्लो ऋषीणां सर्व दिव्यां इन्द्रायपूर्व माया परमन्तरिक्षा॥६॥	ಅಲ್ಲಾಹ್ ಮಿಷಿಗಳಿಂದ ಇರುವನು. ಆತನು ಅತ್ಯಂತ ಶ್ರೇಷ್ಠನು. ಆತನು ಇಂದ್ರನಿಗಿಂತಲೂ ಮೊದಲು ಅಸ್ತಿತ್ವದಲ್ಲಿದ್ದು, ಕಾಲಕ್ಕಿಂತಲೂ ನಿಗೂಢನಾಗಿರುವನು.
अल्ल पृथिव्या अन्तरिक्षं विश्वरूपम् ॥७॥	ಅಲ್ಲಾಹ್ ಭೂಮಿ, ಆಕಾಶ, ಮತ್ತು ವಿಶ್ವದ ಪ್ರತಿಯೊಂದು ವಸ್ತುವಿನಲ್ಲಿ ಪ್ರಕಟನಾಗಿರು ವನು.

इल्लांकबर इल्लांकबर इल्लां इल्लल्लैति इल्लल्ला ॥८॥	ಅಲ್ಲಾಹ್ ಮಹಾನನು. ಅಲ್ಲಾಹ್ ಮಹಾನನು. ಆತನಿಗೆ ಸರಿ ಸಮಾನರು ಯಾರೂ ಇಲ್ಲ.
ओम अल्ला इल्लल्ला अनदि	ಓಂ ನ ಅರ್ಥ ಅಲ್ಲಾಹ್. ಆತನು ಮೂಲ ಮತ್ತು ಅಸ್ತಿತ್ವದ ಬಗ್ಗೆ ನಿಖಿರವಾಗಿ ಹೇಳಲು ಸಾಧ್ಯವಿಲ್ಲ. ಇಂತಹ ಮಹಾನ್ ಅಲ್ಲಾಹನ ಬಳಿ ನಾವು ಕೆಲವು ಸಂರಕ್ಷಣೆಗಾಗಿ ಪ್ರಾರ್ಥಿಸುತ್ತೇವೆ.
दे स्वरूपाय अथर्वण श्यामा हुही जनान पशून सिखान जलवरान् अदृशटं कुरु कुरुफट	ಓ ಅಲ್ಲಾಹ್! ದುಷ್ಕರ್ಮಗಳನ್ನು, ದಾರಿತಪ್ಪಿಸುವ ಧಾರ್ಮಿಕ ವ್ಯಕ್ತಿಗಳನ್ನು ಮತ್ತು ನೀರಿನಲ್ಲಿ ಲವ್ ವಿಷಜಂತುಗಳನ್ನು ನಿರ್ಮೂಲನಗೊಳಿಸು.
असुरसंहारिणी हुं हीं अल्लो रसुल महमदरकबरस्य अल्लो	ಅಲ್ಲಾಹ್ ಕಡುಕಿನ ಶಕ್ತಿಗಳನ್ನು ನಿರ್ಮೂಲಗೊಳಿಸು ವವನಾಗಿರುವನು. ಶ್ರೇಷ್ಠ ಮುಹಮ್ಮದ್ ಅಲ್ಲಾಹ್‌ನ ಪ್ರವಾದಿಯಾಗಿರುವ ರು.
अल्लाम इल्लल्लैति इल्लल्ला	ಅಲ್ಲಾಹ್‌ನಿಗೆ ಸರಿಸಮಾನರು ಯಾರೂ ಇಲ್ಲ.

[ಈತಿ ಅಲ್ಲೋಪನಿಷತ್. ಹರುರತ್  
ಮುಹಮ್ಮದ್ ಇನ್ ಭಾರತೀಯ ಧರಮ್  
ಗ್ರಂಥ್- ಡಾ|| ಎಂ.ಎ. ಶ್ರೀವಾಸ್ತವ್ ಪುಟ  
ಸಂಖ್ಯೆ 30]

● ಗೊರಖಪುರದಲ್ಲಿರುವ ಗೀತಾ ಪ್ರೆಸ್ 'ಕಲ್ಯಾಣ್' ಪತ್ರಿಕೆಯನ್ನು ಪ್ರಕಟಿಸುತ್ತದೆ. ಅದು ಪ್ರಕಟಿಸಿರುವ ವಿಶೇಷಾಂಕ 'ಉಪನಿಷತ್ ಅಂಕ್'ನಲ್ಲಿ 220 ಉಪನಿಷತ್‌ಗಳನ್ನು ಹೆಸರಿಸಲಾಗಿದೆ. 15ನೇ ಕ್ರಮ ಸಂಖ್ಯೆಯಲ್ಲಿ ಅಲ್ಲೋಪನಿಷತ್ ಬರುತ್ತದೆ. ಡಾ| ವೇದ್ ಪ್ರಕಾಶ್ ಉಪಾಧ್ಯಾಯ ತಮ್ಮ ಪುಸ್ತಕ 'ವೇದಿಕ ಸಾಹಿತ್ಯ- ಏಕ್ ವಿವೇಚ್'ನಲ್ಲಿಯೂ 'ಅಲ್ಲೋಪನಿಷತ್' ಅನ್ನು ವಿವರಿಸಿರುವರು. ಪ್ರದೀಪ್ ಪ್ರಕಾಶನ 1989ರಲ್ಲಿ ಈ ಪುಸ್ತಕವನ್ನು ಪ್ರಕಟಿಸಿರುವರು.

● ಪವಿತ್ರ ವೇದಗಳು ಸುಮಾರು 4000 ವರ್ಷಗಳು ಹಳೆಯದಾಗಿರುವ ವೇದಗಳ ನಂತರ ಅವತೀರ್ಣಗೊಂಡ ದಿವ್ಯ ಗ್ರಂಥಗಳು ಸಹ ನರಶನ್ನ ಅಥವಾ ಕಲ್ಪಿ ಅವತಾರ ಅಥವಾ ಹ. ಮುಹಮ್ಮದ್(ಸ)ರ ಆಗಮನದ ಬಗ್ಗೆ ಭವಿಷ್ಯವಾಣಿ ನುಡಿದಿವೆ.

**ಯಹೂದಿ ಧರ್ಮ ಗ್ರಂಥಗಳಲ್ಲಿ ಭವಿಷ್ಯವಾಣಿ.**

● ಅವರ ಸಹೋದರ ನಡುವೆ (ಮೂಸರನ್ನು) ಹೋಲುವ ಪ್ರವಾದಿಯನ್ನು ಎಬ್ಬಿಸುವೆನು. ನನ್ನ ಮಾತುಗಳನ್ನು ಅವರ ಬಾಯಿಯಲ್ಲಿ ಹಾಕುವೆನು. ನಾನು ಆದೇಶಿಸುವ ವಾತುಗಳನ್ನು ಆತನು ಜನರಿಗೆ ತಲುಪಿಸುವನು. (ಹಳೆಯ ಒಡಂಬಡಿಕೆ ಡಿಯುಟಿರೊನೊಮಿ 18:18)

**ಕ್ರೈಸ್ತ ಧರ್ಮ ಗ್ರಂಥಗಳಲ್ಲಿ ಭವಿಷ್ಯವಾಣಿ:**

ಪವಿತ್ರ ಬೈಬಲ್‌ನಲ್ಲಿ ಯೇಸು ಕ್ರಿಸ್ತರು ಈ ರೀತಿ ನುಡಿದಿರುವರು:

ನಿಮ್ಮ ಪಶ್ಚಾತ್ತಾಪಕ್ಕಾಗಿ ಮನು ನಿನ್ನನ್ನು ನೀರಿನಿಂದ ದೀಕ್ಷಾ ಸ್ನಾನ ಮಾಡಿಸುವೆನು. ಆದರೆ ನನ್ನ ನಂತರ ಬರುವ ಪ್ರವಾದಿಯು ನನಗಿಂತ ಹೆಚ್ಚು ಸಮರ್ಥನಾಗಿರುನು. ಅವರ ಪಾದರಕ್ಷೆಯನ್ನು ಧರಿಸಲೂ ನಾನು

ಯೋಗ್ಯನಲ್ಲ. ಪವಿತ್ರ ದೇವಚರರು ಮತ್ತು ಬೆಂಕಿಯ ಮೂಲಕ ನಿಮಗೆ ದೀಕ್ಷಾ ಸ್ನಾನ ನೀಡುವನು. (ಮ್ಯಾಥ್ಯೂ 3:11)

● ಪವಿತ್ರ ಬೈಬಲ್ ಹೀಬ್ರೂ ಭಾಷೆಯಲ್ಲಿ ಅವತೀರ್ಣಗೊಂಡಿದೆ. ಅಧ್ಯಾಯ- 5 (ಸೊಲೋಮನ್) 16ನೇ ಸೂಕ್ತದಲ್ಲಿ ಈ ರೀತಿ ಹೇಳಲಾಗಿದೆ. "ಇಸ್ರೇಲಿನ ಪುತ್ರಿಯರೇ, ಆತನ ಬಾಯಿಯಿಂದ ಸಿಹಿ (ವಾತುಗಳು) ಹೊರಡುವವು. ಆತನು ಮನೋಹರನಾಗಿರುವನು. ಮುಹಮ್ಮದ್ ನನ್ನ ಅತ್ಯಂತ ಪ್ರೀತಿ ಪಾತ್ರನು."

**ಬೌದ್ಧ ಧರ್ಮ ಗ್ರಂಥಗಳಲ್ಲಿ ಭವಿಷ್ಯವಾಣಿ**

● ಪವಿತ್ರ ಪುರಾಣಗಳು ಗೌತಮ ಬುದ್ಧ 23ನೇ ಅವತಾರವೆಂದು ಹೇಳುತ್ತವೆ. ಗೌತಮ ಬುದ್ಧ ತಮ್ಮ ಸೇವಕ ನಂದರಿಗೆ ಹೇಳಿದರು: "ಓ ನಂದ! ಜಗತ್ತಿಗೆ ನಾನು ಪ್ರಥಮ ಬುದ್ಧನಲ್ಲ ಮತ್ತು ಕೊನೆಯವನೂ ಅಲ್ಲ. ಇನ್ನು ಸ್ವಲ್ಪ ಕಾಲದಲ್ಲಿ ಜಗತ್ತಿಗೆ ಇನ್ನೋರ್ವ ಬುದ್ಧನು ಬರಲಿರುವನು. ಆತನು ಸತ್ಯದ ಮತ್ತು ಔದಾರ್ಯದ ಬೋಧನೆಗಳನ್ನು ನೀಡುವನು: ಆತನ ಗುಣವು ಪರಿಶುದ್ಧವೂ, ಪವಿತ್ರವೂ ಆಗಿರುವುದು. ಆತನ ಹೃದಯವು ನಿರ್ಮಲವಾಗಿರುವುದು. ಆತನು ಜ್ಞಾನವನ್ನು ಮತ್ತು ವಿವೇಕವನ್ನು ಹೊಂದಿರುವನು. ಆತನು ಸ'ಕ'ಲ ಜನರ ನಾಂಕನೂ ಮಾರ್ಗದರ್ಶಿಯೂ ಆಗಿರುವನು. ನಾನು ಬೋಧಿಸಿರುವಂತೆ ಸತ್ಯವನ್ನು ಆತನು ಬೋಧಿಸಿರುವನು. ಆತನು ಪರಿಶುದ್ಧ ಮತ್ತು ಪರಿಪೂರ್ಣವಾದ ಜೀವನ ಕ್ರಮವನ್ನು ಜಗತ್ತಿಗೆ ನೀಡುವನು. ಓ ನಂದ! ಆತನ ಹೆಸರು ಮೈತ್ರಿಯವಾಗಿರುವುದು. (ಗಾಸ್ಪೆಲ್ ಆಫ್ ಬುದ್ಧ- ಕಾರಸ್ ಪುಟ 217)

● ಡಾ| ವೇದ ಪ್ರಕಾಶ್ ಉಪಾಧ್ಯಾಯರು ಈ ಮೊದಲು ಉಲ್ಲೇಖಿಸಿರುವ ಎರಡು

ಪುಸ್ತಕಗಳಲ್ಲಿ, ಎಲ್ಲಾ ಧರ್ಮ ಗ್ರಂಥಗಳಲ್ಲಿ ಹೇಳಲಾಗಿರುವ ಭವಿಷ್ಯವಾಣಿಗಳು ಹ. ಮುಹಮ್ಮದ್(ಸ)ರಿಗೆ ಕುರಿತಾಗಿದೆ ಎಂದು ಸಾಬೀತು ಪಡಿಸಿರುವರು.

ಈ ಎಲ್ಲಾ ವಿವರಗಳನ್ನು ನೀಡಿರುವ ಉದ್ದೇಶ: ನಾವು ವಿದೇಶಕ್ಕೆ ಪ್ರಯಾಣ ಬೆಳೆಸಿದ್ದೇವೆ ಎಂದಿಟ್ಟುಕೊಳ್ಳೋಣ. ವಿದೇಶದಲ್ಲಿ ಸಹಜವಾಗಿ ಎಲ್ಲರೂ ಅಪರಿಚಿತರುತ್ತಾರೆ. ಅವರಲ್ಲಿ ಒಬ್ಬರು ಭಾರತೀಯರಾಗಿರುವರು ಎಂದು ತಿಳಿದು ಬಂದಾಗ, ಸಹಜವಾಗಿ ನಾವು ಅವರ ಕಡೆ ಆಕರ್ಷಿತರಾಗುತ್ತೇವೆ. ಅವರ ಬಗ್ಗೆ ಏನು ತಿಳಿದಿರದಿದ್ದರೂ ಅವರು ಭಾರತೀಯರು ಎಂಬ ಏಕೈಕ ಕಾರಣದ ಮೇರೆಗೆ ಅವರ ಕಡೆಗೆ ಸ್ನೇಹದ ಹಸ್ತ ಚಾಚುತ್ತೇವೆ.

'ನಮ್ಮವರು' ಎಂಬ ಭಾವನೆ ಇಬ್ಬರು ಅಪರಿಚಿತರ ನಡುವಿನ ದೂರವನ್ನು ಕುಗ್ಗಿಸುತ್ತದೆ. ಇದೇ ರೀತಿ ಎರಡು ಧರ್ಮಗಳ ನಡುವೆ ಸಮಾನ ಅಂಶಗಳಿವೆ ಎಂಬುದು ತಿಳಿದು ಬಂದಾಗಲೂ ಎರಡೂ ಧರ್ಮಿಯರು ಆಪ್ತರಾಗುತ್ತಾರೆ.

ಈ ಅಧ್ಯಾಯದಲ್ಲಿ ಈಗಾಗಲೇ ಬಂದಿರುವ ವಿವರಣೆಗಳಿಂದ ಪವಿತ್ರ ನರಶನ್, ಕಲ್ಪಿ ಅವತಾರ ಹ. ಮುಹಮ್ಮದ್(ಸ)ರಿಗೆ ಹೋಲುತ್ತದೆಂದೂ, ಪುರುಷ್ ಮೇಧವೆಂದರೆ ಬಕ್ರಿದ್ಗೆ ಸಂಬಂಧಿಸಿದ ಘಟನೆಯೆಂದೂ, ಮಕ್ತೇಶ್ವರವೆಂದರೆ ಮಕ್ಕಾ ಪಟ್ಟಣವೆಂದು ಮನುವೆಂದರೆ ಹ. ನೂಹ್(ಅ)ವೆಂದೂ, ವೇದಗಳ 80 ಶ್ಲೋಕಗಳು ಕುರ್ಆನಿನ 80 ಸೂಕ್ತಗಳಿಗೆ ಹೋಲುತ್ತವೆಂದೂ ತಿಳಿದು ಬರುತ್ತದೆ. ಆದುದರಿಂದ ಈ ಸತ್ಯದಿಂದ ಹಿಂದೂ ಮತ್ತು ಇಸ್ಲಾಮ್ ಧರ್ಮಗಳನ್ನು ಹತ್ತಿರ ಬರುವಂತೆ ಆಗಬೇಕು.

ಈ ವಿಷಯವನ್ನು ಜನಸಾಮಾನ್ಯರಲ್ಲಿ

ಹರಡಬೇಕು. ಈ ರೀತಿ ಜನರಲ್ಲಿ ಇರುವ ಅಪನಂಬಿಕೆ, ತಪ್ಪುಕಲ್ಪನೆಗಳನ್ನು ದೂರ ಮಾಡಿ ಪರಸ್ಪರರಲ್ಲಿ ಸೌಹಾರ್ದತೆ, ಪ್ರೀತಿ, ವಿಶ್ವಾಸ, ನಂಬಿಕೆ ಮೂಡುವಂತೆ ಮಾಡಬೇಕು.



ಅಧ್ಯಾಯ- 9

## ನಾವು ಯಾರನ್ನು ಆರಾಧಿಸಬೇಕು?

### 9. To whom should we worship?

● ಭಾರತದಲ್ಲಿ ಅನೇಕ ದರ್ಗಾಗಳಿವೆ (ಮುಸ್ಲಿಮ್ ಸಂತರ ಭವ್ಯ ಸಮಾಧಿಗಳು). ಉರುಸ್‌ನ ಸಂದರ್ಭದಲ್ಲಿ ಸಹಸ್ರಾರು ಜನರು ದರ್ಗಾಗಳಿಗೆ ಬರುತ್ತಾರೆ. ಇಸ್ಲಾಮ್ ಧರ್ಮವು ನಿಧನ ಹೊಂದಿರುವ ಸಂತರ ಆರಾಧನೆ ಮಾಡುವಂತೆ ಬೋಧಿಸುವುದಿಲ್ಲ. ಇದೊಂದು ಕುರುಡು ನಂಬಿಕೆಯಾಗಿದ್ದು, ಸಾಮಾನ್ಯ ಜನರಲ್ಲಿ ವ್ಯಾಪಕವಾಗಿ ಹರಡಿದೆ. ಯಾವುದೇ ಧರ್ಮವು ಕುರುಡು ನಂಬಿಕೆಗಳ ಮೇಲೆ ನೆಲೆ ನಿಲ್ಲುವುದಿಲ್ಲ. ತಪ್ಪು ಆಚರಣೆಯನ್ನು ತಪ್ಪೆಂದೇ ಹೇಳಬೇಕು. ಎಲ್ಲಾ ಜನರು ಇದನ್ನು ಆಚರಿಸಿದರೂ ಸರಿಯೇ!

● ಪ್ರವಾದಿ ಮುಹಮ್ಮದ್(ಸ) ಕಲ್ಲು, ಇಟ್ಟಿಗೆಗಳಿಂದ ಹೋರಿ ಗೋರಿ ನಿರ್ಮಿಸುವುದನ್ನು ಗೋರಿಯನ್ನು ಅಲಂಕರಿಸುವುದನ್ನು ನಿಷೇಧಿಸಿರುವರು. ಗೋರಿಯ ಮೇಲೆ ಸ್ಮಾರಕಗಳನ್ನು ನಿರ್ಮಿಸುವುದನ್ನು ಗೋರಿಯನ್ನು ಆರಾಧನಾ ಸ್ಥಳವನ್ನಾಗಿಸುವುದನ್ನು ನಿಷೇಧಿಸಿರುವರು. (ಮಅರೂಫುಲ್ ಹದೀಸ್ ಭಾಗ-3, ಪುಟ 486)

● ಪ್ರವಾದಿ ಮುಹಮ್ಮದ್(ಸ)ರ ಗೋರಿಯನ್ನು ಸಾಮಾನ್ಯ ಮಣ್ಣಿನಿಂದ ನಿರ್ಮಿಸಲಾಗಿದೆ. ಗೋರಿಯನ್ನು ನೆಲದಿಂದ ಸ್ವಲ್ಪ ಎತ್ತರಿಸಲಾಗಿದೆ. ಗೋರಿಯ ಮೇಲೆ ಯಾವುದೇ ಸ್ಮಾರಕಗಳಾಗಲೀ ಅಥವಾ ಅಲಂಕಾರಿಕ ಕಟ್ಟಡವನ್ನು ನಿರ್ಮಿಸಲಾಗಿಲ್ಲ.

● ಕೆಲ ಯಹೂದಿಗಳು ಪ್ರವಾದಿ ಮುಹಮ್ಮದ್(ಸ)ರ ಶರೀರವನ್ನು ಅಪಹರಿಸಲು ಕುತಂತ್ರ ರೂಪಿಸಿದ್ದರು. ಈ ಘಟನೆಯ ನಂತರ, ಅವರ ಗೋರಿಯ ಸುತ್ತಲೂ, ರಕ್ಷಣೆಗಾಗಿ ಕಲ್ಲು ಮತ್ತು ಸೀಸದಿಂದ

ನೆಲಮಟ್ಟದಿಂದ ಭೂಮಿಯ ಕೆಳಭಾಗಕ್ಕೆ ಗೋಡೆಯನ್ನು ನಿರ್ಮಿಸಲಾಗಿದ್ದು, ಇದಕ್ಕೆ ಕಿಟಕಿ, ಬಾಗಿಲು ಇರುವುದಿಲ್ಲ. ಆದ ಕಾರಣ ಯಾರಿಗೂ ಗೋರಿಯನ್ನು ನೋಡಲೂ ಸಾಧ್ಯವಾಗುವುದಿಲ್ಲ.

● ಆರಂಭದಲ್ಲಿ ಹ. ಮುಹಮ್ಮದ್(ಸ)ರ ಗೋರಿಯು ಮುಸ್ಲಿಮ್ ನಬವಿಯ ಹೊರಭಾಗದಲ್ಲಿದ್ದು, ಆದರೆ ಮಸೀದಿಯನ್ನು ವಿಸ್ತರಿಸಿದಾಗ, ಗಂತ್ಯರವಿಲ್ಲ. ಗೋರಿಯನ್ನು ಸಹ ಮಸೀದಿಯ ಆವರಣದೊಳಗೆ ಸೇರಿಸಬೇಕಾಯಿತು.

● ಮುಸ್ಲಿಮ್ ನಬವಿಯ ಛಾವಣಿಯನ್ನು ದುರಸ್ತಿಗೊಳಿಸಬೇಕಾದಾಗ, ಕಾರ್ಮಿಕರು ಛಾವಣಿಯನ್ನು ಹತ್ತುತ್ತಿದ್ದರು. ಪವಿತ್ರ ಗೋರಿಯ ನೇರವಾಗಿ ಛಾವಣಿಯ ಮೇಲೆ ಕಾರ್ಮಿಕರು ನಿಲ್ಲದಂತೆ ತಡೆಯಲು ಗೋರಿಯ ಮೇಲಿರುವ ಮಸೀದಿಯ ಛಾವಣಿಯನ್ನು ಗುಮ್ಮಟ ರೂಪದಲ್ಲಿ ನಿರ್ಮಿಸಲಾಗಿದೆ.

● ಮೇಲೆ ತಿಳಿಸಿರುವಂತೆ ಗೋರಿಗಳ ಮೇಲೆ ಸ್ಮಾರಕಗಳನ್ನು, ಕಟ್ಟಡಗಳನ್ನು ನಿರ್ಮಿಸುವುದನ್ನು ಇಸ್ಲಾಮ್ ನಿಷೇಧಿಸಿದೆ. ಸೌದಿ ಅರೇಬಿಯಾದಲ್ಲಿ ಎಲ್ಲಿಯೂ ಗೋರಿಗಳ ಮೇಲೆ ಸ್ಮಾರಕಗಳು ಕಾಣಿಸಿರುವುದಿಲ್ಲ. ಸೌದಿ ಅರೇಬಿಯಾದ ರಾಜರ ಗೋರಿಗಳ ಮೇಲೂ ಸಹ ಸ್ಮಾರಕಗಳನ್ನು ನಿರ್ಮಿಸಿರುವುದಿಲ್ಲ. ವಾಸ್ತವಿಕೆ ಹೀಗಿರುವಾಗ ಭಾರತದಲ್ಲಿ ಕೆಲ ಮುಸ್ಲಿಮರು ಗೋರಿಗಳನ್ನು ಆರಾಧನಾ ಸ್ಥಳವನ್ನಾಗಿಸಿಕೊಂಡಿದ್ದರೆ ಅದು ಅವರು ಮಾಡುತ್ತಿರುವ ತಪ್ಪು ಹೊರತು ಇಸ್ಲಾಮ್ ಅನುಮತಿಸಿರುವ ಆರಾಧನಾ ವಿಧಿಯಲ್ಲ.

ಹಿಂದೂ ಧರ್ಮದಲ್ಲಿ ಅನೇಕ ದೇವತೆಗಳನ್ನು ಪೂಜಿಸುವುದನ್ನು ಕಾಣುತ್ತೇವೆ. ಸಂಪತ್ತಿಗಾಗಿ ಲಕ್ಷ್ಮಿ ದೇವತೆಯನ್ನು, ಜ್ಞಾನಕ್ಕಾಗಿ ಗಣಪತಿಯನ್ನು, ವಿದ್ಯೆಗಾಗಿ ಸರಸ್ವತಿಯನ್ನು, ಶನಿ ಗ್ರಹಕ್ಕಾಗಿ ಹನುಮಂತನನ್ನು ಪೂಜಿಸಲಾಗುತ್ತದೆ.

● ಸನಾತನ ಧರ್ಮದ ಧರ್ಮ ಗ್ರಂಥಗಳನ್ನು ಪರಿಶೀಲಿಸಿ, ಧರ್ಮ ಗ್ರಂಥಗಳಲ್ಲಿ ಮೂರ್ತಿ ಪೂಜೆ ಎಂದಾಡುವುದು ನನ್ನ ಬೋಧಿಸಲಾಗಿದೆಯೇ? ಅಥವಾ ಇದೊಂದು ಸಂಪ್ರದಾಯವಷ್ಟೆಯೇ? ಎಂಬುದನ್ನು ನೋಡೋಣ.

● ಪವಿತ್ರ ವೇದಗಳು ಸನಾತನ ಧರ್ಮದ ಅತ್ಯಂತ ದೃಢೀಕೃತ ದಿವ್ಯ ಗ್ರಂಥಗಳಾಗಿರುವವು. ನಾನು ವೇದಗಳ ಹಾಗೂ ಇತರ ಧರ್ಮ ಗ್ರಂಥಗಳ ಅಧ್ಯಯನ ನಡೆಸಿದಾಗ, ಸನಾತನ ಧರ್ಮದಲ್ಲಿ ಮೂರ್ತಿ ಪೂಜೆಯನ್ನು ವಾಸ್ತವಿಕವಾಗಿ ನಿಷೇಧಿಸಿರುವುದು ಕಂಡು ಬಂದಿತು. ಈ ಕೆಳಗಿನ ಶ್ಲೋಕಗಳು ಇದನ್ನು ದೃಢೀಕರಿಸುತ್ತವೆ.

1. "ಸೃಷ್ಟಿಕರ್ತನು ಗಿಡಮರಗಳಲ್ಲಿ ಅಥವಾ ಕಲ್ಲಿನಲ್ಲಿಲ್ಲ. ನೀವು ಮಣ್ಣಿನಿಂದ ಮಾಡಿರುವ ಮೂರ್ತಿಗಳಲ್ಲಿಯೂ ಇಲ್ಲ. ಆತನು ಭಾವನೆಗಳಲ್ಲಿರುವನು. (ನೀವು ಈ ವಿಶ್ವದ ಬಗ್ಗೆ ಆಲೋಚಿಸಿದಾಗ ನಿಮಗೆ ಸೃಷ್ಟಿಕರ್ತನ ಇರುವಿಕೆಯ ಅರಿವಾಗುವುದು. ಸೃಷ್ಟಿಕರ್ತನ ಅನಿವಾರ್ಯ ಸೃಷ್ಟಿಕರ್ತನ ಅಸ್ತಿತ್ವದ ದೊಡ್ಡ ಪುರಾವೆಯಾಗಿದೆ." (ಗರುಡ ಪುರಾಣ ಧರ್ಮಕಾಂಡ ಪ್ರೇತ ಖಂಡ)

2. "ಮಣ್ಣಿನಿಂದ ಮತ್ತು ಕಲ್ಲಿನಿಂದ ಮಾಡಿರುವ ಮೂರ್ತಿಗಳು ದೇವರಲ್ಲ." (ಶ್ರೀಮದ್ ಭಗವತ್ ಮಹಾ ಪುರಾಣ)

3. ನನ್ನ ಲಕ್ಷಣಗಳನ್ನು ಅರಿಯದ ಮೂರ್ಖರು ನನಗೆ ಆಕಾರವನ್ನು ನೀಡಿ ನನ್ನನ್ನು

ಅಪಮಾನಿಸುತ್ತಾರೆ. (ಭಗವದ್ಗೀತೆ)

4. ಜೀವಂತ ಸೃಷ್ಟಿಗಳಲ್ಲಿ ನನ್ನ ಅಸ್ತಿತ್ವವಿರುವುದಿಲ್ಲ. ನಾನು ಜೀವಿಗಳನ್ನು ಸೃಷ್ಟಿಸಿ ಅವುಗಳ ಪೋಷಣೆಯನ್ನು ಮಾಡುತ್ತೇನೆ. ಈ ಕಾರಣ ನನ್ನ ಅಸ್ತಿತ್ವ ಅವುಗಳಲ್ಲಿ ಇರುವುದಿಲ್ಲ. (ಭಗವದ್ಗೀತೆ 9:5)

5. ಸೃಷ್ಟಿಕರ್ತನು ಬೆಳಕಾಗಿದ್ದು ಅದು (ವಿಶ್ವದಲ್ಲಿ) ಎಲ್ಲಾ ಕಡೆ ಇರುವುದು. (ಯಜುರ್ವೇದ 40:1)

6. ಭಗವಂತನ ಯಾವುದೇ ಮೂರ್ತಿ ಇಲ್ಲ. ಆತನು ಮಹೋನ್ನತನು. (ಯಜುರ್ವೇದ 3:32)

7. ನೈಸರ್ಗಿಕ ವಸ್ತುಗಳನ್ನು ಪೂಜಿಸುವವರು (ಗಾಳಿ, ನೀರು, ಬೆಂಕಿ ಮೊದಲಾದವುಗಳು) ಅಂಧಕಾರವನ್ನು ಪ್ರವೇಶಿಸುವರು. ಸಂಭೂತಿಯನ್ನು ಪೂಜಿಸುವವರು ಅಂಧಕಾರದ ಆಳಕ್ಕೆ ಇಳಿಯುವರು. (ಸೃಷ್ಟಿಸಲ್ಲಟ್ಟು ವಸ್ತುಗಳು ಉದಾಹರಣೆಗೆ ಮೂರ್ತಿಗಳು ಮೊದಲಾದವುಗಳು)

(ಯಜುರ್ವೇದ ಸಂಹಿತ-ರಾಲ್ಫ್ ಟಿ.ಹೆಚ್. ಗ್ರಿಫಿತ್ ಪುಟ 538)

8. ಸನಾತನ ಧರ್ಮದ ಅತ್ಯಂತ ದೃಢೀಕೃತ ಧರ್ಮಗ್ರಂಥಗಳು, ವೇದಗಳು. ವೇದಗಳು ಮೂರ್ತಿ ಪೂಜೆಯನ್ನು ನಿಷೇಧಿಸಿವೆ.

9. ವೇದಗಳ ನಂತರ ಸನಾತನ ಧರ್ಮದಲ್ಲಿ ದೃಢೀಕೃತ ಧರ್ಮ ಗ್ರಂಥ ಉಪನಿಷತ್ತುಗಳು. 108 ಉಪನಿಷತ್ತುಗಳಿವೆ. 108 ಉಪನಿಷತ್ತುಗಳ ಪೈಕಿ ಕೇವಲ 10 ಉಪನಿಷತ್ತುಗಳು ಮಾತ್ರ ವಿಶ್ವಾಸಾರ್ಹವೆಂದು ವಿಶ್ವಾಸಾರ್ಹ 10 ಉಪನಿಷತ್ತುಗಳು ಈ ರೀತಿ ಇವೆ.

ಐಗ, ಕೆಸುಡ, ಕಠ, ಪ್ರಶನ, ಮಂಡಕ, ಮಾಂಡೂಕ್ಯಾ, ಏತೇಯಾ ತೇತ್ರಯಾ, ಛಾಂದೋಗ್ಯಾ, ಬೃಹದ್ ಆರ್ಷಕ.

ಈ ಎಲ್ಲಾ 10 ಉಪನಿಷತ್ತುಗಳು ಸಹ

ಮೂರ್ತಿಪೂಜೆಯನ್ನು ನಿಷೇಧಿಸುತ್ತವೆ.

ಪವಿತ್ರ ವೇದಗಳು ಮತ್ತು ಉಪನಿಷತ್ತುಗಳು ಪ್ರಾಚೀನ ಧರ್ಮಗ್ರಂಥಗಳು. ಪುರಾಣಗಳನ್ನು ಋಷಿಗಳು ರಚಿಸಿದ್ದು, ಅವು ಪ್ರಾಚೀನವಲ್ಲ. ಕೆಲ ಪುರಾಣಗಳು ಮೂರ್ತಿ ಪೂಜೆಯನ್ನು ಮಾಡಲು ಸಲಹೆ ಮಾಡುತ್ತವೆ. ಈ ರೀತಿಯ ಸಲಹೆಗಳಿಗೆ ಸ್ವಾಮಿ ವಿವೇಕಾನಂದರು ಕಾರಣವನ್ನು ನೀಡಿದ್ದಾರೆ.

"ಋಷಿಗಳು ಮೂರ್ತಿ ಪೂಜೆಯ ಸಂಪ್ರದಾಯವನ್ನು ಆರಂಭಿಸಿದರು. ಭಗವಂತನನ್ನು ಊಹಿಸುವುದು ಕಷ್ಟವಾದ ಕೆಲಸವಾಗಿರುವುದರಿಂದ ಧ್ಯಾನದ ವೇಳೆ ಸುಲಭವಾಗಿ ಏಕಾಗ್ರತೆ ಉಂಟಾಗುವಂತೆ ಮಾಡಲು ಮೂರ್ತಿ ಪೂಜೆಯನ್ನು ಆರಂಭಿಸಲಾಯಿತು.

(ವಿಷ್ಣು ಋಷಿ ಪುಟ ಕ್ರ. ೧೪೬, ವೀಕಾಂದ ಸಾಹಿತ್ಯ ಅಧೀನ ಆಶ್ರಮ, ಪಂಚಿರಾ ಗಢ, ಕುಸುರಿ ಆಗಲಿ ೧೯೭೩)

ಆದರೆ ಭಗವದ್ಗೀತೆಯ ಈ ಶ್ಲೋಕವನ್ನು ಗಮನಿಸಿದಾಗ, ಧ್ಯಾನದ ವೇಳೆ ಏಕಾಗ್ರತೆಯನ್ನು ಸಾಧಿಸಲು ಮೂರ್ತಿಗಳ ಅವಶ್ಯಕತೆ ಇರುವುದಿಲ್ಲವೆಂಬುದು ಮನವರಿಕೆಯಾಗುತ್ತದೆ.

"ಪ್ರಾರ್ಥನೆಯನ್ನು ಮಾಡಬಯಸುವವರು ಕುತ್ತಿಗೆ ಮತ್ತು ತಲೆಯನ್ನು ನೇರವಾಗಿರಿಸಿ ಕುಳಿತುಕೊಳ್ಳಬೇಕು. ನಂತರ ಮೂಗಿನ ತುದಿಗೆ ದೃಷ್ಟಿ ಹರಿಸಬೇಕು. ಅತ್ತ ಇತ್ತ ನೋಡಬಾರದು. (ಭಗವದ್ಗೀತೆ)

ಹೀಗೆ ಮೇಲಿನ ವಿವರಣೆಗಳಿಂದ ಸನಾತನ ಧರ್ಮ ಮೂರ್ತಿ ಪೂಜೆಯನ್ನು ಬೋಧಿಸುವುದಿಲ್ಲವೆಂಬುದು ನಿಚ್ಚಳವಾಗುತ್ತದೆ. ಮೂರ್ತಿಪೂಜೆಯನ್ನು ಮಾಡುತ್ತಿರುವವರು ಕೇವಲ ಅಜ್ಞಾನದಿಂದಷ್ಟೇ ಮಾಡುತ್ತಿರುವರು.

ದೇವಿ-ದೇವತೆಗಳು: ಜನಸಾಮಾನ್ಯರು ದೇವಿ,

ದೇವತೆಗಳು, ಪ್ರವಾದಿಗಳು, ದೇವಚರರು, ಜಿನ್ನೆಗಳು, ಬಾಬಾ ಮೊದಲಾದವುಗಳನ್ನು ಆರಾಧಿಸುತ್ತಾರೆ. ಈ ಬಗ್ಗೆ ಧರ್ಮಗ್ರಂಥಗಳು ಏನನ್ನು ಹೇಳುತ್ತವೆ? ಎಂಬುದನ್ನು ಪರಿಶೀಲಿಸೋಣ.

ಋಗ್ವೇದ ಹೇಳುತ್ತದೆ"

यो देवषधि देव एक आसीत्। (ಋಗ್ವೇದ ೧೦:೧೨೧:೬)

"ಎಲ್ಲಾ ದೇವತೆಗಳ ಓರ್ವ ಸೃಷ್ಟಿಕರ್ತನಿರುವನು."

ಪವಿತ್ರ ಕುರ್ಆನ್ ನುಡಿಯುತ್ತದೆ.

"ಇವರು ಯಾರನ್ನು ಪ್ರಾರ್ಥಿಸುತ್ತಿರುವರೋ ಅವರೇ ತಮ್ಮ ಪ್ರಭುವಿನ ಸಾಮಿಪ್ಯ ಹೊಂದಲಿಕ್ಕಾಗಿ ಮತ್ತು ಯಾರು ಅವನಿಗೆ ಹೆಚ್ಚು ನಿಕಟನಾಗುವೆಂದೆಂದು ಮಾರ್ಗೋಪಾಯ ಅವನ್ನು ಅರಸುತ್ತಿರುತ್ತಾರೆ ಮತ್ತು ಅವರು ಅವನ ಕೃಪೆಯನ್ನು ಆಶಿಸುವವರೂ ಅವನ ಯಾತನೆಯನ್ನು ಭಯಪಡುವವರೂ ಆಗಿರುತ್ತಾರೆ. (ಪವಿತ್ರ ಕುರ್ಆನ್- 17:57)

ಅಚಿದರೆ, ವಾಸ್ತವಿಕವಾಗಿ ವಿಗ್ರಹಗಳು ಸಂತರಾಗಿರಬಹುದು ಅಥವಾ ದೇವಚರರಾಗಿರಬಹುದು. ಆದರೆ ಇವರೂ ಸಹ ಏಕೈಕ ಸೃಷ್ಟಿಕರ್ತನನ್ನು ಆರಾಧಿಸುತ್ತಾರೆ. ಆದುದರಿಂದ ಸೃಷ್ಟಿಕರ್ತನು ಎಲ್ಲಾ ಸೃಷ್ಟಿಗಳಿಗಿಂತಲೂ ಶ್ರೇಷ್ಠನು.

ಯಜುರ್ವೇದ ಹೇಳುತ್ತದೆ:

“न ऋते श्रान्तस्य सख्याय देगा।।” (ಯಜುರ್ವೇದ ೩೩:೧೧)

"ಪರಿಶ್ರಮವಿಲ್ಲದೇ, ದೇವತೆಗಳೂ ಸಹ ಭಗವಂತನ ಅನುಗ್ರಹವನ್ನು ಪಡೆಯಲಾರರು."

ಮೇಲಿನ ಶ್ಲೋಕಗಳಿಂದ, ಜನ ಸಾಮಾನ್ಯರು ಆರಾಧಿಸುವ ದೇವಿ, ದೇವತೆಗಳು, ಬಾಬಾ,

ಸಂತರು, ಮಹಾಪುರುಷರು, ಪ್ರವಾದಿಗಳು ಭಗವಂತವಲ್ಲ. ಅವರಿಗೆ ಜನರಿಗೆ ಲಾಭವನ್ನುಂಟು ಮಾಡುವ ಅಥವಾ ನಷ್ಟವನ್ನುಂಟು ಮಾಡುವ ಸಾಮರ್ಥ್ಯವಿಲ್ಲ. ಅವರೂ ಸಹ ತಮ್ಮ ಮುಕ್ತಿಗಾಗಿ ಸೃಷ್ಟಿಕರ್ತನನ್ನು ಆರಾಧಿಸುತ್ತಾರೆ.

**ಅವತಾರಿಗಳು ಭಗವಂತರಲ್ಲ:**

यदा यदा ही धर्मस्य ग्लानिर्भवति भारत ।

अद्भुतथानाय अर्धमस्य तदात्म्यम् सृजानम्यहम्।

(ಗೀತಾ)

"ಸಾಧು ಪುರುಷರನ್ನು ಉದ್ಧರಿಸುವುದಕ್ಕಾಗಿ ಪಾಪ ಕಾರ್ಯ ಮಾಡುವವರನ್ನು ವಿನಾಶ ಮಾಡುವುದಕ್ಕಾಗಿ ಮತ್ತು ಧರ್ಮವನ್ನು ಚೆನ್ನಾಗಿ ಸ್ಥಾಪಿಸುವುದಕ್ಕಾಗಿ ನಾನು ಯುಗ ಯುಗಗಳಲ್ಲಿ ಪ್ರಕಟವಾಗುತ್ತೇನೆ."

● ಶ್ರೀಕೃಷ್ಣ ಹೀಗೆಂದು ಭಗವದ್ಗೀತೆಯಲ್ಲಿ ಹೇಳಿದ್ದಾರೆ. ಹಾಗಿದ್ದ ಮೇಲೆ ಶ್ರೀಕೃಷ್ಣನನ್ನು ಭಗವಂತನೆಂದು ಏಕೆ ಪರಿಗಣಿಸಬಾರದು?

● ಈ ಪ್ರಶ್ನೆಗೆ ಉತ್ತರಿಸಲು ದಿವ್ಯ ಗ್ರಂಥಗಳ ಸಾಹಿತ್ಯವನ್ನು ನಾವು ಅರ್ಥಮಾಡಿಕೊಳ್ಳಬೇಕು. ಅಂದರೆ ಸೃಷ್ಟಿಕರ್ತನು ಮಾನವರನ್ನು ಯಾವ ಶೈಲಿಯಲ್ಲಿ ಸಂವಹಿಸಿರುವನು? ಇಸ್ಲಾಮಿನ ಧಾರ್ಮಿಕ ಗ್ರಂಥಗಳಲ್ಲಿ ಇದನ್ನು ಪರಿಶೀಲಿಸೋಣ.

● ಪವಿತ್ರ ಕುರ್ಆನ್ ಹೇಳುತ್ತದೆ.

"ನೋಡಿರಿ, ನಿಮ್ಮ ಬಳಿಗೆ ಓರ್ವ ಸಂದೇಶವಾಹಕರು ಬಂದಿರುತ್ತಾರೆ. ಅವರು ನಿಮ್ಮವರಿಂದಲೇ ಆಗಿರುತ್ತಾರೆ. ನೀವು ನಷ್ಟ ಹೊಂದುವುದು ಅವರಿಗೆ ಅಸಹನೀಯವಾಗಿದೆ. ಅವರು ನಿಮ್ಮನ್ನು ಉಪದೇಶಿಸುತ್ತಾರೆ. ಅವರು ಹಂಬಲಿಸುವವರಾಗಿದ್ದಾರೆ. ಅವರು ಸತ್ಯವಿಶ್ವಾಸಿಗಳಿಗೆ ವತ್ಸಲರೂ ಕರುಣಾಳುವೂ ಆಗಿರುತ್ತಾರೆ." (ಪವಿತ್ರ ಕುರ್ಆನ್: 9:128)

ಸೃಷ್ಟಿಕರ್ತನು ಹೇಳಿರುವನು: "ಸತ್ಯವಿಶ್ವಾಸಿಯು ನನಗಾಗಿ ಆರಾಧನೆಯನ್ನು ಮಾಡಿದರೆ ಮತ್ತು ನನ್ನ ಎಲ್ಲಾ ಆದೇಶಗಳನ್ನು ಪಾಲಿಸಿದರೆ, ಆತನು ಕೆಲಸ ಮಾಡುವ ಕೈ ನಾನಾಗುತ್ತೇನೆ, ಆತನು ನೋಡುವ ಕಣ್ಣಾಗುತ್ತೇನೆ..." (ಜಮಾಲುಲ್‌ಫಾಯಿದ್)

ಸೃಷ್ಟಿಕರ್ತನಿಗೆ ರೂಪವಿಲ್ಲ. ಯಾರೇ ಮಹಾತ್ಮರು ಘೋರ ತಪಸ್ಸು, ಆರಾಧನೆಗಳ ನಂತರ ಸೃಷ್ಟಿಕರ್ತನಂತೆ ರೂಪವಿಲ್ಲದ ಆಕಾರ ತಾಳಿರುವ ಘಟನೆ ಇತಿಹಾಸದಲ್ಲಿ ಜರುಗಿಲ್ಲ.

● ಹದೀಸ್‌ನಲ್ಲಿರುವಂತೆ ನಿರ್ಣಾಯಕ ದಿನದಂದು ಸೃಷ್ಟಿಕರ್ತನು ವ್ಯಕ್ತಿಯನ್ನು ಪ್ರಶ್ನಿಸುವನು. "ನಾನು ಹಸಿದಿದ್ದೆ, ಬಾಯಾರಿಕೆಯಿರುವುದು ಇದ್ದೆ ಮತ್ತು ರೋಗಿಯಾಗಿದ್ದೆ. ನೀನು ನನಗೆ ಉಣಬಡಿಸಲಿಲ್ಲ ಮತ್ತು ನನ್ನನ್ನು ವಿಚಾರಿಸಲಿಲ್ಲ? ವ್ಯಕ್ತಿಯು ನುಡಿಯುವನು ಓ ದೇವನೇ! ನೀನು ಸಕಲ ಜೀವಿಗಳ ಪರಿಪಾಲಕನಾಗಿರುವೆ. ನೀನು ಹಸಿವೆಯಿಂದ ಇರುವುದು ಹೇಗೆ ಸಾಧ್ಯ? ನೀನು ರೋಗಿಯಾಗುವುದು ಹೇಗೆ ಸಾಧ್ಯ? ಸೃಷ್ಟಿಕರ್ತನು ನುಡಿಯುವನು. ನನ್ನ ದಾಸನೋರ್ವನು ಹಸಿದಿದ್ದನು ಮತ್ತು ರೋಗಗ್ರಸ್ತನಾಗಿದ್ದನು. ನೀನು ಆತನ ಬಗ್ಗೆ ತಾತ್ಕಾರದಿಂದ ಇದ್ದೆ. ನೀನು ಆತನಿಗೆ ಉಣಬಡಿಸಿ, ಆತನ ಯೋಗಕ್ಷೇಮ ವಿಚಾರಿಸುತ್ತಿದ್ದರೆ ನೀನು ನನ್ನನ್ನು ಆ ವ್ಯಕ್ತಿಯ ಬಳಿ ಕಾಣುತ್ತಿದ್ದೆ." (ಬುಖಾರಿ)

● ಮಸೀದಿ, ದೇವಾಲಯ ಮತ್ತು ಇತರ ಆರಾಧನಾಲಯಗಳ ಹೊರಗೆ ಹೆಚ್ಚಿನ ಸಂಖ್ಯೆಯಲ್ಲಿ ಹಸಿದವರು, ರೋಗಿಗಳು ಕಾಣಿಸಿರುತ್ತಾರೆ. ಅವರಿಗೆ ಉಣಬಡಿಸಿ, ಅವರ ಯೋಗಕ್ಷೇಮ ವಿಚಾರಿಸಿ. ಅವರ ಬಳಿ ದೇವನನ್ನು ಹುಡುಕಲು ಯತ್ನಿಸಿ. ದೇವನು ಕಾಣಿಸಿರುವನೇ?



● ಕಾಲೇಜಿನ ಪರೀಕ್ಷೆಯಲ್ಲಿ ನಿಮ್ಮ ಮಗನು ಪ್ರಥಮ ರ್ಯಾಂಕ್ ಪಡೆದಿದ್ದಾನೆ ಎಂದಿಟ್ಟುಕೊಳ್ಳೋಣ. ನೀವು ಹೆಮ್ಮೆಯಿಂದ 'ಅವನು ನನ್ನ ಮಗ' ಎನ್ನುತ್ತೀರಿ. ಇದರ ಅರ್ಥ ನಿಮ್ಮ ಇನ್ನೋರ್ವ ಮಗ ನಿಮ್ಮ ಮಗನಲ್ಲವೆಂದೇ?

ಭಾಷಾಜ್ಞಾನ ಉಳ್ಳವರು, 'ಅವನು ನನ್ನ ಮಗ' ಎಂಬುದರ ಅರ್ಥ, 'ಅವನು ನನ್ನ ಗುಣಗಳಂತೆ ಇದ್ದಾನೆ' ಎನ್ನುತ್ತಾರೆ. ಇದೇ ರೀತಿ, ಸೃಷ್ಟಿಕರ್ತನು, ನಾನು ನನ್ನ ದಾಸನ ಕೈ ಮತ್ತು ಕಣ್ಣುಗಳಾಗುತ್ತೇನೆ ಎನ್ನುವುದರ ಅರ್ಥ ದಾಸನ ಕೈ ಮತ್ತು ಕಣ್ಣು ಸಂಪೂರ್ಣವಾಗಿ ಸೃಷ್ಟಿಕರ್ತನ ಆ ದೇಶಗಳ ಅನುಸಾರ ಉಪಯೋಗಿಸಲ್ಪಡುತ್ತವೆ ಎಂದಾಗಿದೆ.

● ಸೃಷ್ಟಿಕರ್ತನು, 'ನೀವು ಹಸಿದವನಿಗೆ ಉಣ್ಣೆ ಬಡಿಸಿದ್ದರೆ ಮತ್ತು ರೋಗಿಯ ಯೋಗಕ್ಷೇಮ ವಿಚಾರಿಸಿದ್ದರೆ ಅವನ ಬಳಿ ನನ್ನನ್ನು ಕಾಣುತ್ತಿದ್ದೀರಿ' ಎಂಬುದರ ಅರ್ಥ, ಈ ರೀತಿ ನೀವು ವರ್ತಿಸಿದ್ದರೆ, ನೀವು ನನ್ನ ಆಪ್ತರಾಗುತ್ತಿದ್ದೀರಿ ಎಂದಾಗಿದೆ.

● ಇದೇ ರೀತಿ, 'ಪಾಪ ಕಾರ್ಯ ಮಾಡುವವರನ್ನು ವಿನಾಶ ಮಾಡುವುದಕ್ಕಾಗಿ ಮತ್ತೆ ಧರ್ಮವನ್ನು ಚೆನ್ನಾಗಿ ಸ್ಥಾಪಿಸುವುದಕ್ಕಾಗಿ ನಾನು ಯುಗ ಯುಗಗಳಲ್ಲಿ ಪ್ರಕಟವಾಗುತ್ತೇನೆ' ಎಂಬುದರ ಅರ್ಥ ನಾನು ಕಳುಹಿಸಿಕೊಡುವೆ. ನನ್ನ ಪ್ರತಿನಿಧಿಯು ನನ್ನ ಪ್ರವಾದಿಯಾಗಿರುತ್ತಾನೆ ಮತ್ತು ನನ್ನ ಆದೇಶಗಳನ್ನು ಅನುಷ್ಠಾನಗೊಳಿಸುತ್ತಾನೆ ಎಂಬುದಾಗಿದೆ. ಸ್ವಾಮಿ ವಿವೇಕಾನಂದ, ಪಂಡಿತ ಸುಂದರಲಾಲ್, ಡಾ| ವೇದ ಪ್ರಕಾಶ ಉಪಾಧ್ಯಾಯ, ಡಾ| ಪಿ.ಎಚ್. ಚೌಬೆ, ಡಾ| ರಮೇಶ್ ಪ್ರಸಾದ್ ಗಾರ್ಗ್, ಪಂಡಿತ್ ದುರ್ಗ ಶಂಕರ ಸತ್ಯಾರ್ಥಿ, ಶ್ರೀ. ಲಾಲ್ ಭಜತ್ ಮೊದಲಾದ ಪ್ರಖ್ಯಾತ ವ್ಯಕ್ತಿಗಳು, ವಿಧ್ವಾಂಸರು ಹೊಲಿನಂತೆ ಅಭಿಪ್ರಾಯವನ್ನು ಹೊಂದಿದ್ದಾರೆ.

ನೋಡಿ ಹರುರತ್ ಮುಹಮ್ಮದ್ ಆಂಡ್ ಬಾರತೀಯ ಧರ್ಮ ಗ್ರಂಥ- ಡಾ| ಎಮ್.ಎಚ್. ಶ್ರೀ. ವಾತ್ಸವ.

● ಶ್ರೀರಾಮನು 14 ವರ್ಷಗಳ ಬಹಿಷ್ಕಾರದ ಅವಧಿಯನ್ನು ಕಳೆಯುತ್ತಿದ್ದಾಗ ಹನುಮಾನನು ಶ್ರೀರಾಮನಿಗೆ, ಭಗವಂತನನ್ನು ಆರಾಧಿಸುವ ವಿಧಾನದ ಕುರಿತು ವಿಚಾರಿಸುತ್ತಾನೆ. ಆಗ ಶ್ರೀರಾಮನು, ಹನುಮಂತ, ಕಲಿಯುಗದಲ್ಲಿ ಜನರು ನಿನ್ನನ್ನು ಪೂಜಿಸಲು ಆರಂಭಿಸುತ್ತಾರೆ. ಆದುದರಿಂದ ನೀನೇ ಭಗವಂತನೆಂದು ಅಥವಾ ಮುಂದಿನ ಯುಗಗಳಲ್ಲಿ ಜನರು ನನ್ನನ್ನು ಭಗವಂತನೆಂದು ಬಗೆದು ಆರಾಧಿಸುವರು. ಆದುದರಿಂದ ನೀನು ನನ್ನನ್ನು ಪೂಜಿಸು ಎಂದು ಹೇಳಲಿಲ್ಲ. ಇದಕ್ಕೆ ವ್ಯತಿರಿಕ್ತವಾಗಿ ಶ್ರೀ ರಾಮನು ಹುಮಂತನಿಗೆ ಭಗವಂತನನ್ನು ಆರಾಧಿಸುವ ವಿಧಾನವನ್ನು ಈ ರೀತಿ ವಿವರಿಸಿದನು.

प्रथमः ताराकः चयवादितिय दंड मुच्यते तीतय कृंडला।

कारम चतुर्थ अर्धे चंद्रक पंच बिन्दु संयुक्त ओउम मिल्यज्योती रूपक। (श्री राम तत्वामृत)

"ಪ್ರಥಮವಾಗಿ ನೇರವಾಗಿ ನಿಲ್ಲಬೇಕು. ನಂತರ ದಂಡವತ ಮಾಡಬೇಕು. (ಹಣೆಯನ್ನು ನೆಲಕ್ಕೆ ತಾಗಿಸಬೇಕು) ಅದಾದ ಮೇಲೆ ಕುಂಡಲಿಯ ಜೊತೆ ನೆಲದ ಮೇಲೆ ಕುಳಿತುಕೊಳ್ಳಬೇಕು. ಅದರ ನಂತರ ಅರ್ಧ ಚಂದ್ರನಂತೆ ಬಾಗಬೇಕು. ತದ ನಂತರ ಕೆಳಗೆ ಕುಳಿತುಕೊಂಡು ಏಕಾಗ್ರತೆಯಿಂದ ಭಗವಂತನ ಧ್ಯಾನ ಮಾಡಬೇಕು."

ಇದರ ಅರ್ಥ ನಿರಾಕಾರನಾದ ಭಗವಂತನ ಆರಾಧನೆ ಮಾಡುವುದಾಗಿದೆ.



## ಅಧ್ಯಾಯ- 10 ಇಸ್ಲಾಮ್ ಎಚ್ಚಿದರೇನು?

### 10. What is Islam?

● ಸೃಷ್ಟಿಕರ್ತನಾದ ಅಲ್ಲಾಹನಿಗೆ ನಿಶ್ಯರ್ಥ ಮತ್ತು ಸಂಪೂರ್ಣ ಶರಣಾಗತಿಗೆ ಇಸ್ಲಾಮ್ ವೆನ್ನುತ್ತಾರೆ.

● ಅಲ್ಲಾಹನು ಜನರಿಗೆ ನೀಡಿರುವ ಆದೇಶಗಳೇನು? ಅಲ್ಲಾಹನು ಮುಖ್ಯವಾಗಿ ಜನರಿಗೆ ಐದು ಆದೇಶಗಳನ್ನು ನೀಡಿರುವನು.

1. ಸೃಷ್ಟಿಕರ್ತನಾದ ಅಲ್ಲಾಹನನ್ನು ಏಕೈಕನೆಂದು ಪರಿಗಣಿಸಿ ಕೇವಲ ಆತನನ್ನು ಮಾತ್ರ ಆರಾಧಿಸುವುದು ಮತ್ತು ಆರಾಧನೆಯಲ್ಲಿ ಇತರ ಯಾರನ್ನೂ ಪಾಲುದಾರಗೊಳಿಸದಿರುವುದು.

2. ಅಲ್ಲಾಹನ ಆರಾಧನೆ ಮಾಡುವುದು.

3. ಕೆಡುಕಿನ ಕಾರ್ಯಗಳಿಂದ ದೂರವಿರುವುದು ಮತ್ತು ಸಚ್ಚಾರಿತ್ರ್ಯವಂತರಾಗುವುದು.

4. ಸಮಾಜದ ದೀನ, ದಲಿತರಿಗೆ ಸಹಾಯ ಮಾಡುವುದು.

5. ಜೀವನದಲ್ಲಿ ಒಮ್ಮೆ ಆರ್ಥಿಕ ಸಾಮರ್ಥ್ಯವುಳ್ಳವರು ಹೆಚ್ಚು ನಿರ್ವಹಿಸುವುದು.

● ಅಲ್ಲಾಹನ ಮೇಲಿನ ಆದೇಶಗಳನ್ನು ಒಂದೊಂದಾಗಿ ಅಧ್ಯಯನ ಮಾಡೋಣ.

● ಸೃಷ್ಟಿಕರ್ತನಾದ ಅಲ್ಲಾಹನನ್ನು ಏಕೈಕನೆಂದು ಪರಿಗಣಿಸುವುದು ಮತ್ತು ಆತನ ಆದೇಶಗಳ ಪಾಲನೆ ಮಾಡುವುದು.

ಉಪನಿಷತ್ ನುಡಿಯುತ್ತದೆ.

● "ಆತನು (ಸೃಷ್ಟಿಕರ್ತನು) ಏಕೈಕನು. ಆತನ (ದೈವತ್ವದಲ್ಲಿ) ಯಾರೂ ಪಾಲುದಾರರಿಲ್ಲ." (ಚಂದೋಗ್ಯ ಉಪನಿಷತ್ 6:2:1)

ಋಗ್ವೇದ ನುಡಿಯುತ್ತದೆ.

● "ಓ ವಿಶ್ವಾಸಿಗಳೇ! ಆತನಲ್ಲದೇ (ಸೃಷ್ಟಿಕರ್ತ) ಇನ್ನಾರ ಆರಾಧನೆಯನ್ನು ಮಾಡಬೇಡಿ. ಆತನು ಏಕೈಕನಾಗಿರುವನು." (ಋಗ್ವೇದ 8:1:1)

● ಬ್ರಹ್ಮಸೂತ್ರ ಹೇಳುತ್ತದೆ: "ಸೃಷ್ಟಿಕರ್ತನು ಏಕೈಕನಾಗಿರುವನು. ಆತನಲ್ಲದೇ ಇನ್ನಾರೂ ಆರಾಧ್ಯರಿಲ್ಲ. ಕಿಂಚಿತ್ತೂ ಇಲ್ಲ."

● ಅಥರ್ವವೇದ ಹೇಳುತ್ತದೆ: "ಆ ದೇವನು ಏಕೈಕನು" (ಅಥರ್ವವೇದ 10:9:29)

● ಪವಿತ್ರ ಬೈಬಲ್‌ನಲ್ಲಿ ಸೃಷ್ಟಿಕರ್ತನು ಹೇಳಿರುವನು; "ನಾನು ದೇವರು. ನಾನಲ್ಲದೇ ಮತ್ತಾವ ದೇವರಿಲ್ಲ." (ಪವಿತ್ರ ಬೈಬಲ್ 46:9, ಡಿಯೊಟೆರೊನೊಮಿ 6:4 ಮಾರ್ಕ್ 12:29:32)

● ಪವಿತ್ರ ಕುರ್ಆನ್ ಹೇಳುತ್ತದೆ: "ಏಕೈಕ ಆರಾಧ್ಯನಲ್ಲದೇ ಇನ್ನಾರೂ ಆರಾಧನೆಗೆ ಅರ್ಹರಿಲ್ಲ." (ಪವಿತ್ರ ಕುರ್ಆನ್ 48:19)

ಸೃಷ್ಟಿಕರ್ತನು ನೇರವಾಗಿ ಜನರೊಂದಿಗೆ ಮಾತಾಡುವುದಿಲ್ಲ. ಆತನು ಸಂದೇಶವಾಹಕರ ಮೂಲಕ ಮತ್ತು ದಿವ್ಯಗ್ರಂಥಗಳನ್ನು ಅವತೀರ್ಣಗೊಳಿಸುವ ಮೂಲಕ ಜನರಿಗೆ ಬೋಧನೆಗಳನ್ನು ತಲುಪಿಸುತ್ತಾನೆ.

ಸಂದೇಶವಾಹಕರು ಸೃಷ್ಟಿಕರ್ತನ ನೈಜ ಪ್ರತಿನಿಧಿಗಳಾಗಿರುವರು ಎಂಬುದರ ಬಗ್ಗೆ ದೃಢ ವಿಶ್ವಾಸ ತಾಳಬೇಕು. ಆಗಷ್ಟೇ ಸೃಷ್ಟಿಕರ್ತನ ಬೋಧನೆಗಳು ಪರಿಣಾಮಕಾರಿಯಾಗಲು ಸಾಧ್ಯ. ಸೃಷ್ಟಿಕರ್ತನ ಅಂತಿಮ ಪ್ರವಾದಿ

ಕಲಿಯುಗದಲ್ಲಿ ಕಲ್ಪಿ ಅವತಾರ ಅಥವಾ ಪ್ರವಾದಿ ಮುಹಮ್ಮದ್(ಸ) ಆಗಿರುವರು.

ಎಲ್ಲಾ ಧರ್ಮಗಳ ಧರ್ಮ ಗ್ರಂಥಗಳ ಅನುಸಾರ, ಭಗವಂತನು ಏಕೈಕನಾಗಿರುವನು. ಮುಂದುವರೆದು ಎಲ್ಲಾ ಧರ್ಮಗ್ರಂಥಗಳು ಹ. ಮುಹಮ್ಮದ್(ಸ) ಸೃಷ್ಟಿಕರ್ತನ ಅಂತಿಮ ಪ್ರವಾದಿಯಾಗಿರುವರು ಎಂದು ಭವಿಷ್ಯವಾಣಿ ನುಡಿದಿವೆ. ಆದುದರಿಂದ ಭಗವಂತನ ಈ ವೊದಲ ಆದೇಶವನ್ನು ನಾವು ಮನಃಪೂರ್ವಕವಾಗಿ ಒಪ್ಪಿಕೊಳ್ಳಬೇಕು.

ಮೇಲಿನ ಸತ್ಯವನ್ನು ನಾವು ಹೃದಯ ಪೂರ್ವಕವಾಗಿ ಒಪ್ಪಿ, ಮೌಖಿಕವಾಗಿಯೂ ಉಚ್ಚರಿಸಬೇಕು. ಈ ಮೌಖಿಕ ಉಚ್ಚಾರ ಯಾವುದೇ ಭಾಷೆಯಲ್ಲಿ ಆಗಬಹುದು. ಅರಬಿ ಭಾಷೆಯಲ್ಲಿ ಇದನ್ನು ಹೀಗೆ ಹೇಳಲಾಗುತ್ತದೆ.

● "ಲಾ ಇಲಾಹ್ ಇಲ್ಲಲ್ಲಾಹ್ . ಮುಹಮ್ಮದ್‌ರಸೂಲುಲ್ಲಾಹ್." (ಸಹಿ ಬುಖಾರಿ ಭಾಗ-2, ಹದೀಸ್ ಸಂಖ್ಯೆ-7)

ಇದರ ಅರ್ಥ: ಅಲ್ಲಾಹನಲ್ಲದೇ ಅನ್ಯ ಆರಾಧ್ಯರಿಲ್ಲ. ಮುಹಮ್ಮದ್(ಸ) ಅಲ್ಲಾಹನ ಪ್ರವಾದಿಯಾಗಿರುವರು. ಇದಕ್ಕೆ ಕಲಿಮಃವೆಂದೂ ಹೇಳುತ್ತಾರೆ. ಕಲಿಮಃವೆಂದರೆ ವಾಕ್ಯ ಅಥವಾ ಮಾತು.

ಸೃಷ್ಟಿಕರ್ತನ ಎರಡನೆಯ ಆದೇಶ:

"ಅಲ್ಲಾಹನ ಆರಾಧನೆ ಮಾಡುವುದು."

ಪವಿತ್ರ ಕುರ್ಆನ್‌ನಲ್ಲಿ ಅಲ್ಲಾಹ್ ಈ ರೀತಿ ಹೇಳಿರುವನು.

● "ನಾನು ಮನುಷ್ಯರನ್ನು ಮತ್ತು ಜಿನ್ನಗಳನ್ನು ನನ್ನ ಆರಾಧನೆಗಾಗಿ ಸೃಷ್ಟಿಸಿದ್ದೇನೆ." (ಪವಿತ್ರ ಕುರ್ಆನ್: 51:56)

● ಪ್ರವಾದಿ ಮುಹಮ್ಮದ್(ಸ) ನುಡಿದಿರುವರು: ಅಲ್ಲಾಹ್ ಹೇಳುವನು, ಓ

ಆದರಮ ಸಂತತಿಯೇ! ನನ್ನ ಆರಾಧನೆಯಲ್ಲಿ ತೊಡಗಿರಿ. ನಾನು ನಿಮಗೆ ಸಮೃದ್ಧಿಯನ್ನು ನೀಡುವೆನು ಮತ್ತು ನಿಮ್ಮ ಸಂಕಷ್ಟಗಳನ್ನು ಕೊನೆಗೊಳಿಸುವೆನು. ನೀವು ಈ ರೀತಿ ಮಾಡಿದ್ದರೆ, ನಿಮ್ಮನ್ನು ಸದಾ ಬಿಡುವಿಲ್ಲದಂತೆ ಮಾಡುವೆನು ಮತ್ತು ನಿಮ್ಮ ದಾರಿದ್ರ್ಯ, ಸಂಕಷ್ಟಗಳು ಎಂದೂ ಕೊನೆಗೊಳ್ಳುವುದಿಲ್ಲ. (ವರದಿ: ಇಬ್ನ್ ಮಾಜಿ)

ಪವಿತ್ರ ಬೈಬಲ್ ನುಡಿಯುತ್ತದೆ:

"ಸಚ್ಚಾರಿತ್ರ್ಯವಂತನು ಖರ್ಜೂರದ ಮರದಂತೆ ಏಳಿಗೆ ಹೊಂದುತ್ತಾನೆ." (ಪವಿತ್ರ ಬೈಬಲ್ ಪಿ.ಎಸ್. 92:12)

ಇಂಗ್ಲೀಷ್ ಹೇಳುತ್ತದೆ:

● "ಭಗವಂತನಲ್ಲಿ ವಿಶ್ವಾಸಿವಿಡದವನು ಭಗವಂತನ ಶತ್ರುವಾಗಿರುವನು. ಭಗವಂತನು ತನ್ನ ಶತ್ರುಗಳ ಸಂಪತ್ತನ್ನು ನಾಶಗೊಳಿಸುವನು." (ಇಂಗ್ಲೀಷ್ 2:12:5)

ಆರಾಧಿಸುವ ಕ್ರಮವೇನು?

ಶ್ರೀರಾಮನು 14 ವರ್ಷಗಳ ಬಹಿಷ್ಕಾರದ ಕಾಲವನ್ನು ಕಳೆಯುತ್ತಿದ್ದಾಗ ಹನುಮಾನನು ಶ್ರೀರಾಮನಿಗೆ ಭಗವಂತನನ್ನೂ ಆರಾಧಿಸುವ ವಿಧಾನದ ಕುರಿತು ವಿಚಾರಿಸುತ್ತಾನೆ. ಆಗ ಶ್ರೀರಾಮನು, ಹನುಮಂತ ಭಗವಂತನನ್ನು ಆರಾಧಿಸುವ ವಿಧಾನವನ್ನು ಈ ರೀತಿ ವಿವರಿಸಿದನು.

ಪ್ರಥಮ: ತಾರಾಕ: ಷಯಾದಿತಿಯ ದಂತ ಮುಚ್ಯತೇ ತೀತಯ ಕ್ಷುಡಲಾ ಕಾರಮವಗ್ರುಥ ಅಥೆ ವಂದ್ರಕ:  
ಪಂವೆ ವಿಂದ್ ಸಂಗುಕತ: ಒಮ ಮಿತ್ಯಜಯೀತೀ ಸುಪಕ  
(Sri Ram Tatwamreet)

(ಶ್ರೀರಾಮ ತತ್ವಮ್‌ರೀತ್)

"ಪ್ರಥಮವಾಗಿ ನೇರವಾಗಿ ನಿಲ್ಲಬೇಕು. ನಂತರ ದಂಡವತ ಮಾಡಬೇಕು. (ಹಣೆಯನ್ನು ನೆಲಕ್ಕೆ ತಾಗಿಸಬೇಕು. ನಂತರ ಕುಂಡಲಿಯ ಜೊತೆ

ನೆಲದ ಮೇಲೆ ಕುಳಿತುಕೊಳ್ಳಬೇಕು. ಅದರ ನಂತರ ಅರ್ಧ ಚಂದ್ರನಂತೆ ಭಾಗಬೇಕು. ತದನಂತರ ಕೆಳಗೆ ಕುಳಿತುಕೊಂಡು ಏಕಾಗ್ರತೆಯಿಂದ ಭಗವಂತನ ಧ್ಯಾನ ಮಾಡಬೇಕು.

● 'ಸಾಷ್ಟಾಂಗ' ಒಂದು ವಿಧದ ಆರಾಧನೆಯ ಕ್ರಮವಾಗಿದೆ. ದೇವರನ್ನು ಆರಾಧಿಸುವಾಗ ನಮ್ಮ ದೇಹದ ಎಂಟು ಅಂಗಗಳು ನೆಲವನ್ನು ಸ್ಪರ್ಶಿಸುತ್ತವೆ. ಈ ಅಂಗಗಳು ಯಾವುದೆಂದರೆ ಹಣೆ, ಮೂಗು, ಎರಡು ಹಸ್ತಗಳು, ಎರಡು ಮೂಳೆಗಳು ಮತ್ತು ಎರಡು ಕಾಲುಗಳು.

(ಅಷ್ಟವಂದರೆ ಎಂಟು, ಅಂಗವಂದರೆ ದೇಹದ ಅಂಗಗಳು. ಸಾಷ್ಟಾಂಗವೆಂದರೆ ದೇಹದ ಎಂಟು ಅಂಗಗಳು ನೆಲಕ್ಕೆ ಸ್ಪರ್ಶಿಸುವ ಆರಾಧನಾ ವಿಧಿ) ಸಾಷ್ಟಾಂಗಕ್ಕೆ ಅರಬಿ ಭಾಷೆಯಲ್ಲಿ ಸಜದಃವನ್ನುತ್ತಾರೆ. ಬೈಬಲ್‌ನಲ್ಲಿಯೂ ಇದರ ವಿವರಣೆ ಇದೆ. (ಜಿನೆಸಿಸ್ 17:3, ನಂಬರ್ಸ್ 20:6, ಜೋಸುವ 5:14, ಮ್ಯಾಥ್ಯೂ: 26:39)

● ಇಸ್ಲಾಮ್ ಧರ್ಮದಲ್ಲಿರುವ 'ನಮಾಝ್' ಸಾಷ್ಟಾಂಗ ಮತ್ತು ಶ್ರೀರಾಮನು ಹನುಮಂತನಿಗೆ ಬೋಧಿಸಿರುವ ಆರಾಧನಾ ವಿಧಿಯ ಮಿಶ್ರಣದಂತಿದೆ.

● ಸಾಮಾನ್ಯವಾಗಿ ವಿವಿಧ ಧರ್ಮಗಳಲ್ಲಿ ಪ್ರತಿದಿನ ಮೂರು ಸಲ ಪ್ರಾರ್ಥನೆ ಮಾಡಲು ಸಲಹೆ ನೀಡುತ್ತವೆ. ಪ್ರಾತಃಕಾಲ, ಮಧ್ಯಾಹ್ನ ಮತ್ತು ಸಂಜೆ. ಇಸ್ಲಾಮ್ ಧರ್ಮದಲ್ಲಿ ಪ್ರತಿದಿನ ಐದು ಸಲ ನಮಾಝ್ ಮಾಡಲು ಆಜ್ಞಾಪಿಸಲಾಗಿದೆ. ನಮಾಝ್ ನಿರ್ವಹಿಸುವ ವೇಳೆ ಪ್ರಾತಃಕಾಲ (ಸೂರ್ಯ ಉದಯಿಸುವ ಮೊದಲು) (ಫಜರ್) ಮಧ್ಯಾಹ್ನ (ಝುಹರ್), ಸಂಜೆ (ಅಸರ್), ಸೂರ್ಯಾಸ್ತಮದ ವೇಳೆ (ಮಗ್‌ರಿಬ್) ಮತ್ತು ರಾತ್ರಿಯ ವೇಳೆ (ಇಶಾ).

● ಪವಿತ್ರ ಕುರ್ಆನ್‌ನಲ್ಲಿ ಅಲ್ಲಾಹ್,

ಸಚ್ಚಾರಿತ್ರ್ಯವಂತರಿಗೆ ಜೀವನದಲ್ಲಿ ನೆಮ್ಮದಿ ಮತ್ತು ಸಮೃದ್ಧಿ ನೀಡುವ ವಾಗ್ದಾನ ಮಾಡಿರುವನು. (ಪವಿತ್ರ ಕುರ್ಆನ್: 16:97)

ಧಾರ್ಮಿಕತೆ ಜೀವನದಲ್ಲಿ ನೆಮ್ಮದಿ ಮತ್ತು ಸಮೃದ್ಧಿಯನ್ನು ತರುತ್ತದೆ. ನಾವು ನಿಷ್ಕಪಟತೆಯಿಂದ, ಶ್ರದ್ಧೆಯಿಂದ ಆರಾಧನೆಯನ್ನು ಮಾಡಬೇಕು.

**ಸೃಷ್ಟಿಕರ್ತನ ಮೂರನೆಯ ಆದೇಶ:**

ಕೆಡುಕಿನ ಕಾರ್ಯಗಳಿಂದ ದೂರವಿರುವುದು ಮತ್ತು ಸಚ್ಚಾರಿತ್ರ್ಯವಂತರಾಗುವುದು.

● ಕೆಡುಕಿನ ಕಾರ್ಯಗಳಿವು ದೂರವಿರುವುದು ಹೇಗೆ?

ಜನರು ಕುಡುಕರು ಮತ್ತು ಜೂಜಾಡುವವರು ಏಕಾಗ್ರತಾರ್? ಏಕೆಂದರೆ ಜನರಿಗೆ ತಮ್ಮನ್ನು ನಿರಂತರತೆಯಲ್ಲಿಡಲು ಶಕ್ತಿಯು ವುನೋಬಲವಿರುವುದಿಲ್ಲ. ಮನೋಬಲವಿರುವವರಿಗೆ ಮಾತ್ರ ಕೆಡುಕುಗಳಿಂದ ದೂರವಿರಲು ಮತ್ತು ಸಚ್ಚಾರಿತ್ರ್ಯವಂತರಾಗಲು ಸಾಧ್ಯ.

● ಮನೋಬಲವನ್ನು ಬೆಳೆಸಲು ಉಪವಾಸ ವ್ರತದ ಆಚರಣೆ ಮಾಡಬೇಕು. ಮನುಸ್ಮಿತಿಯಲ್ಲಿ ಒಂದು ತಿಂಗಳ ಉಪವಾಸವನ್ನಿಡಲು ಆದೇಶಿಸಲಾಗಿದೆ. ಬೈಬಲ್ ಸಹ ಉಪವಾಸವನ್ನು ಆಚರಿಸಲು ಆದೇಶಿಸಿದೆ. ಕುರ್ಆನ್ ಸಹ ಒಂದು ತಿಂಗಳ ಉಪವಾಸವನ್ನು ಆಚರಿಸಲು ಆದೇಶಿಸಿದೆ. "ಸತ್ಯವಿಶ್ವಾಸಿಗಳೇ, ಗತ ಸಮುದಾಯದವರ ವುಲೆ ಉಪವಾಸವನ್ನು ಕಡ್ಡಾಯಗೊಳಿಸಿದಂತೆ ನಿಮ್ಮಮೇಲೂ ಸಹ ಉಪವಾಸವನ್ನು ಕಡ್ಡಾಯಗೊಳಿಸಲಾಗಿದೆ. ನಿಮ್ಮಲ್ಲಿ ದೇವಭಯ ಉಂಟಾಗುವುದೆಂದು ಆಶಿಸಲಾಗಿದೆ." (ಪವಿತ್ರ ಕುರ್ಆನ್ 2:183)

ಉಪವಾಸದ ಉದ್ದೇಶ

ಸಚ್ಚಾರಿತ್ರವಂತನಾಗಲು ಮನೋಬಲವನ್ನು ಸುದೃಢಗೊಳಿಸುವುದಾಗಿದೆ. ಮನುಷ್ಯರನ್ನು ವಿನಾ ಕಾರಣ ಹಸಿವೆಯಿಂದ, ಬಾಯಾರಿಕೆಯಿಂದ ಬಳಲುವಂತೆ ಮಾಡುವುದಲ್ಲ. ಸೃಷ್ಟಿಕರ್ತನು ಮಹಾ ಕರುಣಾಮಯಿಯಾಗಿದ್ದು ಆತನು ಜನರನ್ನು ಪೀಡಿಸಬಯಸುವುದಿಲ್ಲ.

ಉಪವಾಸ ವ್ರತದ ಆಚರಣೆಯಲ್ಲಿ ಸೂರ್ಯೋದಯದ ಮೊದಲಿನಿಂದ ಸೂರ್ಯಾಸ್ತವದ ತನಕ ಅನ್ನ, ಪಾನೀಯಗಳಿಂದ ದೂರ ಉಳಿಯಲಾಗುತ್ತದೆ. ಉಪವಾಸದ ಸಮಯದಲ್ಲಿ ಲೈಂಗಿಕ ಕ್ರಿಯೆಗಳಿಂದಲೂ ದೂರವಿರಬೇಕು. ಇದರ ಜೊತೆಗೆ ಉಪವಾಸಿಗನು ಸುಳ್ಳು ಹೇಳುವುದನ್ನು, ಜಾತಿ ಹೇಳುವುದನ್ನು, ವಂಚನೆ ಮೊದಲಾದವುಗಳನ್ನು ವರ್ಜಿಸಬೇಕು.

ಸ್ವಇಚ್ಛೆಯಿಂದ ಹಸಿವನ್ನು ಸಹಿಸುವುದು ಬಹಳ ಕಷ್ಟಕರ ಕೆಲಸವಾಗಿರುವುದು. ಈ ರೀತಿ ಹಸಿವನ್ನು ಸಹಿಸುವ ವ್ಯಕ್ತಿ ಸುಲಭವಾಗಿ ಕೆಡುಕಿನ ಕಾರ್ಯಗಳಿಂದ ದೂರವಿರಬಹುದು.

#### 4. ಸೃಷ್ಟಿಕರ್ತನ ನಾಲ್ಕನೇಯ ಆದೇಶ.

ಸಮಾಜದ ದೀನ ದಲಿತರಿಗೆ ಸಹಾಯ ಮಾಡುವುದು.

ಸೃಷ್ಟಿಕರ್ತನು ಸಕಲ ಜೀವಿಗಳ ಪರಿಪಾಲಕನಾಗಿರುವನು. ಹಲವೊಮ್ಮೆ ಭಗವಂತನು ಜನರಿಗೆ ನೆರವನ್ನು ನೀಡಲು ಮೂರನೆಯ ವ್ಯಕ್ತಿಯನ್ನು ಆಯ್ದುಕೊಳ್ಳುತ್ತಾನೆ. ಅಂದರೆ ಒಬ್ಬ ವ್ಯಕ್ತಿಗೆ, ಮತ್ತೊಬ್ಬ ವ್ಯಕ್ತಿಯಿಂದ ನೆರವನ್ನು ನೀಡುತ್ತಾರೆ.

ಇಸ್ಲಾಮ್ ಧರ್ಮದಲ್ಲಿ ಝಕಾತ್ ಅನ್ನು ಕಡ್ಡಾಯಗೊಳಿಸಲಾಗಿದೆ. ಇದು ಶ್ರೀಮಂತರಿಗೆ ಮಾತ್ರ ಅನ್ವಯಿಸುತ್ತದೆ. ಓರ್ವನ ಬಳಿ ಎರಡೂವರೆ ತೊಲೆ ಬಂಗಾರ ಅಥವಾ ಅದಕ್ಕೆ

ಸಮ ಹಣವಿದ್ದು, ಒಂದು ವರ್ಷದ ಅವಧಿ ಕಳೆದಿದ್ದರೆ, ವ್ಯಕ್ತಿಗೆ ಝಕಾತ್ ನೀಡುವುದು ಕಡ್ಡಾಯವಾಗುತ್ತದೆ. ಅವನ ಬಳಿ ಇರುವ ಬಂಗಾರ ಅಥವಾ ಹಣದ ಎರಡೂವರೆ ಝಕಾತ್ ರೂಪದಲ್ಲಿ ತೆಗೆದು ಸಂಬಂಧಿಕರಲ್ಲಿರುವ ಬಡವರಿಗೆ ನೀಡಬೇಕು. ಸಂಬಂಧಿಕರಿಗೆ ನೀಡಿದ ನಂತರ, ನೆರೆ ಹೊರೆಯವರಿಗೆ ನೀಡಬಹುದು. ಝಕಾತ್ ಜನರ ಬಳಿಯಲ್ಲಿರುವ ಸಂಪತ್ತಿನಲ್ಲಿ ಬಡವರ ಹಕ್ಕಾಗಿರುವುದು.

● ಝಕಾತ್ ಅನ್ನು ಈ ಕೆಳಕಂಡವರಿಗೆ ನೀಡಬಹುದು.

#### 1. ಬಡ ಜನರಿಗೆ

2. ಅಗತ್ಯವುಳ್ಳವರಿಗೆ (ಸಮಾಜದ ಕುಲೀನ ವರ್ಗಕ್ಕೆ ಸೇರಿರಬಹುದು. ಆದರೆ ಆರ್ಥಿಕ ತೊಂದರೆಗೆ ಸಿಲುಕಿರಬಹುದು.)

3. ಝಕಾತ್ ಸಂಗ್ರಹಿಸಿ, ವಿತರಣೆ ಮಾಡುವ ಕಾರ್ಯದಲ್ಲಿ ತೊಡಗಿರುವವರಿಗೆ ಸಂಬಳದ ರೂಪದಲ್ಲಿ.

4. ಒಳಿತಿನ ಕಾರ್ಯಗಳಿಗೆ ಜನರನ್ನು ಆಕರ್ಷಿಸಲು

5. ಗುಲಾಮರನ್ನು ಬಿಡುಗಡೆಗೊಳಿಸಲು

6. ಸಾಲದಲ್ಲಿ ಸಿಲುಕಿದವರಿಗೆ ಸಾಲದಿಮದ ಮುಕ್ತಗೊಳಿಸಲು

7. ಪ್ರಯಾಣಿಕರಿಗೆ (ಪ್ರಯಾಣಿಕರು ಪ್ರಯಾಣದ ವೇಳೆ ಹಣವನ್ನು ಕಳೆದುಕೊಂಡು ಕಷ್ಟದಲ್ಲಿದ್ದರೆ)

8. ಸೃಷ್ಟಿಕರ್ತನ ಸಂದೇಶವನ್ನು ಜನರಿಗೆ ತಲುಪಿಸಲು. (ಪವಿತ್ರ ಕುರ್ಆನ್ 9:150)

ಈ ಪುಸ್ತಕದ 'ದಿವ್ಯ ಶಿಕ್ಷೆ' ಅಧ್ಯಾಯದಲ್ಲಿ ದಾನ ಮಾಡುವುದನ್ನು ಉತ್ತೇಜಿಸುವ ಅನೇಕ

ವೇದಗಳ ಶ್ಲೋಕಗಳನ್ನು ಉಲ್ಲೇಖಿಸಲಾಗಿದೆ. ಈ ಶ್ಲೋಕಗಳಲ್ಲಿ, ದಾನ-ಧರ್ಮ ಮಾಡಲು ನಿರಾಕರಿಸುವವರಿಗೆ ಘೋರ ಶಿಕ್ಷೆಯ ಎಚ್ಚರಿಕೆಯನ್ನು ನೀಡಲಾಗಿದೆ. ಬೈಬಲ್‌ನಲ್ಲಿಯೂ ಸಹ ಹಾಗೂ ಧರ್ಮವನ್ನು ಪ್ರೋತ್ಸಾಹಿಸುವ ಅನೇಕ ಸೂಕ್ತಗಳಿವೆ.

**5. ಸೃಷ್ಟಿಕರ್ತನ ಐದನೆಯ ಆದೇಶ:**

**ಹಜ್ಜ್ ನಿರ್ವಹಿಸುವುದು:**

- "ಹರುರತ್ ನೂಹ್(ಅ) ಅಥವಾ ಮನು" ಅಧ್ಯಾಯದಲ್ಲಿ ಮಹಾ ಪ್ರವಾಹದ ಬಗ್ಗೆ ನಾವು ಅಧ್ಯಯನ ನಡೆಸಿದ್ದೇವೆ. ಮಹಾ ಪ್ರವಾಹದ ನಂತರ ಹ. ನೂಹ್(ಅ) ಮತ್ತು ಅವರ ಮಕ್ಕಳ ಸಂತತಿಯು ಜಗತ್ತಿನಲ್ಲೆಲ್ಲಾ ಹಬ್ಬಿತು. ಈ ಹಿನ್ನೆಲೆಯಲ್ಲಿ, ಎಲ್ಲಾ ದೇಶಗಳಲ್ಲಿ ಜನಾಂಗಗಳಲ್ಲಿ ಮತ್ತು ಸಂಸ್ಕೃತಿಗಳಲ್ಲಿ ಮಹಾ ಪ್ರವಾಹದ ಒಂದೇ ವಿವರ ಲಭ್ಯವಿರಬೇಕಿತ್ತು. ದುರದೃಷ್ಟವಶಾತ್, ಮಹಾ ಪ್ರವಾಹದ ಬಗ್ಗೆ ಎಲ್ಲಾ ಜನಾಂಗಗಳಲ್ಲಿ ಉಲ್ಲೇಖವಿದ್ದರೂ ವಿವರಗಳಲ್ಲಿ ಬಹಳಷ್ಟು ಭಿನ್ನತೆ ಕಂಡು ಬರುತ್ತದೆ. ಇದಕ್ಕೆ ಅನೇಕ ಐತಿಹಾಸಿಕ ಕಾರಣಗಳಿರಬಹುದು.

- ಹಿಂದಿನ ಅಧ್ಯಾಯಗಳಲ್ಲಿ, ಮಕ್ಕಾ ಪಟ್ಟಣವು ಭೂಮಿಯ ಮಧ್ಯ ಭಾಗದಲ್ಲಿದ್ದು, ಪವಿತ್ರ ಕಅಬಾವು ಭೂಮಿಯ ಕೇಂದ್ರದಲ್ಲಿರುವುದು ಬಂದಿದೆಯಷ್ಟೇ. ಪವಿತ್ರ ಕಅಬಾವನ್ನು ಸಂದರ್ಶಿಸಿ ಕೆಲ ವಿಧಿಗಳನ್ನು ನಿರ್ವಹಿಸುವುದಕ್ಕೆ ಹಜ್ಜ್‌ವೆನ್ನುತ್ತಾರೆ. ಹಜ್ಜ್ ಯಾತ್ರೆ ನಿರ್ವಹಿಸಲು ಆರ್ಥಿಕ ಸಾಮರ್ಥ್ಯವುಳ್ಳ ಮುಸ್ಲಿಮರಿಗೆ ಜೀವನದಲ್ಲಿ ಒಂದು ಬಾರಿ ಹಜ್ಜ್ ನಿರ್ವಹಿಸುವುದು ಕಡ್ಡಾಯವಾಗಿದೆ.

ಹಜ್ಜ್ ನಿರ್ವಹಣೆಯಿರುವ ವಿಶ್ವಾಸಿಯ ಸಕಲ ಪಾಪಗಳೆಲ್ಲವೂ ಕ್ಷಮಿಸಲ್ಪಡುತ್ತವೆ. ಇದಲ್ಲದೆ, ಹಜ್ಜ್ ಮರಣಾ ನಂತರ ಜರುಗಲಿರುವ ವಿಚಾರಣೆ ದಿನದ ತಾಲೀಮುವಾಗಿದೆ.

7ನೇ ಅಧ್ಯಾಯ, "ಮಕ್ಕಾ ಅಥವಾ ಮಕ್ತೇಶ್ವರ"ದಲ್ಲಿ ಅಥರ್ವ ವೇದದ ಅನುಸಾರ ಕಅಬಾ ಭವನದ ಪ್ರಾಮುಖ್ಯತೆ, ಕಅಬಾ ಭವನದ ದರ್ಶನದಿಂದ ದೊರೆಯುವ ದೇವರ ಅನುಗ್ರಹಗಳ ಬಗ್ಗೆ ಚರ್ಚಿಸಲಾಗಿದೆ. ಬೈಬಲ್‌ನಲ್ಲಿ ಸಹ (ಸೆಚಿಟಿಟಿ 8:4-6) ಕಅಬಾ ದರ್ಶನದ ಪ್ರಾಮುಖ್ಯತೆಯನ್ನು ನೀಡಲಾಗಿದೆ.

ವಿ ವಿ ದ, ' ದ, ' ವ ' ಂ ಫ ಗ ' ಳ ' ಲ್ಲಿ ಭಿನ್ನಾಭಿಪ್ರಾಯವಿರುವುದೇಕೆ?

**● ಪವಿತ್ರ ವೇದ ಈ ರೀತಿ ಹೇಳುತ್ತದೆ:**

"ಭಗವಂತ ಕಾನೂನು ಬದಲಾಗುವುದಿಲ್ಲ." (ಋಗ್ವೇದ 1:24:10)

ಪವಿತ್ರ ಕುರ್ಆನ್ ಈ ಮಾತನ್ನು ದೃಢೀಕರಿಸುತ್ತದೆ.

"ಇದು ಹಿಂದಿನಿಂದಲೇ ನಡೆದು ಬರುತ್ತಿರುವ ಅಲ್ಲಾಹನ ಕಾರ್ಯ ವಿಧಾನವಾಗಿದೆ ಮತ್ತು ನೀವು ಅಲ್ಲಾಹನ ಕಾರ್ಯ ವಿಧಾನದಲ್ಲಿ ಯಾವ ಬದಲಾವಣೆಯನ್ನು ಕಾಣಲಾರರಿ." (ಪವಿತ್ರ ಕುರ್ಆನ್ 48:23)

ಸೃಷ್ಟಿಕರ್ತನು ಮೇಲಿನ ಐದು ಆದೇಶಗಳನ್ನು ಎಲ್ಲಾ ಪ್ರವಾದಿಗಳಿಗೆ ನೀಡಿರುವನು. ಎಲ್ಲಾ ದಿವ್ಯ ಗ್ರಂಥಗಳಲ್ಲಿಯೂ ಈ ಆದೇಶಗಳು ಉಲ್ಲೇಖಿಸಲ್ಪಟ್ಟಿವೆ. ಆದುದರಿಂದ ವಿವಿಧ ದೇಶಗಳಲ್ಲಿ ವಿವಿಧ ಜನಾಂಗಗಳಲ್ಲಿ ವಿವಿಧ ದ, ' ವ ' ಂ ಫ ಗ ' ಳ ' ಲ್ಲಿ ಭಿನ್ನಾಭಿಪ್ರಾಯಗಳು ವಿರಬಾರದಿತ್ತು.

ಈ ಪ್ರಶ್ನೆಗೆ ಉದಾಹರಣೆಯನ್ನು ನೀಡುವ ಮೂಲಕ ಉತ್ತರ ನೀಡಲು ಪ್ರಯತ್ನಿಸುತ್ತೇನೆ.

**ಪವಿತ್ರ ಕುರ್ಆನ್ ನುಡಿಯುತ್ತದೆ:**

"ಓ ಪೈಗಂಬರರೇ, ಇವರೊಡನೆ ಹೇಳಿರಿ- "ನನ್ನಲ್ಲಿ ಅಲ್ಲಾಹನ ಖಜಾನೆಗಳಿವೆಯೆಂದು ನಾನು ನಿಮ್ಮೊಡನೆ ಹೇಳುವುದಿಲ್ಲ. ನಾನು

ಪರೋಕ್ಷ ಜ್ಞಾನಿಯೂ ಅಲ್ಲ. ನಾನು ದೇವಚರನೆಂದೂ ಹೇಳುವುದಿಲ್ಲ. ನಾನು ನನ್ನ ವೇಲೆ ಅವತೀರ್ಣಗೊಳ್ಳುತ್ತಿರುವ ದಿವ್ಯವಾಣಿಯ ಅನುಸರಣೆಯನ್ನು ಮಾತ್ರ ಮಾಡುತ್ತಿದ್ದೇನೆ." (ಪವಿತ್ರ ಕುರ್ಆನ್ 6:50) ಪ್ರವಾದಿ ಮುಹಮ್ಮದ್(ಸ) ಈ ರೀತಿ ನುಡಿದಿರುವರಾಗಿ ವರದಿಯಾಗಿದೆ.

ಪ್ರವಾದಿ ಮುಹಮ್ಮದ್(ಸ) ತಮ್ಮ ಮಗಳು ಹ. ಫಾತಿಮಾ(ರ)ರಿಗೆ ಈ ರೀತಿ ನುಡಿದರು, "ಫಾತಿಮಾ(ರ), ನೀನು ನನ್ನ ಮಗಳಾಗಿದ್ದರೂ ನಿರ್ಣಾಯಕ ದಿನದಂದು ನಾನು ನಿನಗೆ ಸಹಾಯವನ್ನು ಮಾಡಲಾರೆ. ನಿನ್ನ ಕರ್ಮಗಳ ಅನುದಾರ ತೀರ್ಪನ್ನು ನೀಡಲಾಗುವುದು."

ಸೃಷ್ಟಿಕರ್ತನು ಏಕೈಕನಾಗಿರುವನು. ಆತನ ತೀರ್ಪು ಅಂತಿಮ ತೀರ್ಪಾಗಿರುವುದು. ಪ್ರವಾದಿ ಮುಹಮ್ಮದ್(ಸ) ಅಲ್ಲಾಹನ ದಾಸರೂ ಮತ್ತು ಸಂದೇಶವಾಹಕರೂ ಆಗಿರುವರು. ಇದು ಇಸ್ಲಾಮಿನ ಮೂಲಭೂತ ವಿಶ್ವಾಸವಾಗಿದೆ. ಆದರೆ ಕೆಲ ಮುಸ್ಲಿಮರು ಈ ಮೂಲಭೂತ ವಿಶ್ವಾಸದಲ್ಲಿ ಯೇ ವರ್ತಿಸುತ್ತಿಲ್ಲವೆಂದು ಮಾತನಾಡುತ್ತಿದ್ದಾರೆ.

ಉದಾಹರಣೆಗೆ ಒಂದು ಕವನದ ಕೆಲವು ಸಾಲುಗಳು ಹೀಗಿವೆ.

**ಮೈ ತೋ ಮಾಲಿಕ್ ಹೀ ಕಹೂಂಗಾ ಕಿಹ್ಲೇ ಮಾಲಿಕ್ ಕಿ ಹಬೀಬ್**

● ಯಾನಿ ಮೆಹಬೂಬ್ ಔರ್ ಮುಹಿಬ್ ಮೆ ನಹೀ ತೇರಾ ಮೇರಾ.

ಅನುವಾದ: ನೀವು ಒಡೆಯನ (ಭಗವಂತನ) ಅಚ್ಚು ಮೆಚ್ಚಿನವರಾದ ಕಾರಣ ನಿಮ್ಮನ್ನು ಒಡೆಯನಂತಲೇ ಕರೆಯುತ್ತೇನೆ. ಒಡೆಯ ಮತ್ತು ಒಡೆಯನ ಆಪ್ತನ ನಡುವೆ ಯಾವುದೇ ವ್ಯತ್ಯಾಸವಿಲ್ಲ.

ವಹಿ ಜೋ ಮುಸ್ತವೀ ಥಾ ಅರ್ಷ್ ಪರ್

ಖುದಾ ಹೋಕರ್

ನಿಲ್ ಪಡಾ ಹೈ ಮದೀನೆ ಮೆ ಮುಸ್ತಫಾ ಹೋಕರ್.

ಅನುವಾದ: ಆಕಾಶದಲ್ಲಿ ಸಿಂಹಾಸಾನಲ್ಲಿ ಆಸೀನರೂಢನಾಗಿದ್ದವನೇ, ಮದೀನದಲ್ಲಿ ಮುಹಮ್ಮದರ ರೂಪದಲ್ಲಿ ಅವತರಿಸಿರುವನು.

ಜನರ ಈ ರೀತಿಯ ತಪ್ಪು ನಡೆಯನ್ನು ಕೆಲ ವಿದ್ವಾಂಸರು ಸಮ ನೀಡುವ ಮೂಲಕ ಅದನ್ನು ಬಲಪಡಿಸುತ್ತಾರೆ. ಹೆಚ್ಚಿನ ಜನರಿಗೆ ಇಸ್ಲಾಮ್ ಧರ್ಮದ ಬಗ್ಗೆ ಅರಿವಿಲ್ಲ. ಇಂತಹ ಜನರು ವಿದ್ವಾಂಸರ ತಪ್ಪು ಮಾತುಗಳ ಅಂಧಾನುಕರಣೆ ಮಾಡುತ್ತಾರೆ.

ಇಸ್ಲಾಮ್ ಧರ್ಮಿಯರಲ್ಲಿ ಆಗುತ್ತಿರುವ ಬದಲಾವಣೆಗಳು ವಿಶ್ವದ ಇತರ ಧರ್ಮಿಯರಲ್ಲೂ ಆಗುತ್ತಿವೆ. ಸನಾತನ ಧರ್ಮದ ದಿವ್ಯ ಗ್ರಂಥಗಳು ಸೃಷ್ಟಿಕರ್ತನು ಏಕೈಕನಾಗಿರುವನೆಂದೂ, ದೇವತ್ವದಲ್ಲಿ ಇತರ ಯಾರೂ ಭಾಗೀದಾರರಿಲ್ಲವೆಂದು ಘಂಟಾ ಘೋಷವಾಗಿ ಸಾರುತ್ತಿದ್ದರೂ ಅನೇಕರು ಗಿಡಮರಗಳನ್ನು, ಕಲ್ಲು, ವಿಗ್ರಹಗಳನ್ನು ದೇವರೆಂದು ಬಗೆದು ಪೂಜಿಸುತ್ತಿದ್ದಾರೆ.

ಮುಸ್ಲಿಮರಂತೆ ಇತರ ಧರ್ಮಗಳ ಹೆಚ್ಚಿನ ಅನುಯಾಯಿಗಳು ಸಹಾ ಧರ್ಮವನ್ನು ಅರಿತವರಲ್ಲ. ಪುರೋಹಿತ ವರ್ಗ ನುಡಿದಿದ್ದನ್ನೇ ಕಣ್ಣು ಮುಚ್ಚಿ ಪಾಲಿಸುತ್ತಾರೆ. ಭಿನ್ನಾಭಿಪ್ರಾಯಗಳು ಧರ್ಮಗಳ ನಡುವೆಯಷ್ಟೇ ಅಲ್ಲ. ಒಂದು ಧರ್ಮದ ಅನುಯಾಯಿಗಳ ನಡುವೆಯೇ ನೇಕ ಭಿನ್ನಾಭಿಪ್ರಾಯಗಳಿವೆ. ಆದುದರಿಂದ ಪ್ರತಿಯೊಂದು ಧರ್ಮದ ಅನುಯಾಯಿಗಳು ನೇರವಾಗಿ ಧರ್ಮಗ್ರಂಥಗಳ ಅಧ್ಯಯನವನ್ನು ಮಾಡಿ ಅವುಗಳ ಬೋಧನೆಯಂತೆ ನಡೆದುಕೊಳ್ಳಬೇಕು.

ನಾವೇನು ಮಾಡಬೇಕು?

ಪವಿತ್ರ ಕುರ್ಆನ್ ನುಡಿಯುತ್ತದೆ:

"ಅವನು ನೂಹ್‌ಗೆ ಆಜ್ಞಾಪಿಸಿದ್ದ ಧರ್ಮ ವಿಧಾನವನ್ನೇ ನಿವೃತ್ತಗೊಳಿಸುವ ನಿಶ್ಚಯಿಸಿಕೊಟ್ಟಿದ್ದಾನೆ ಮತ್ತು (ಮುಹಮ್ಮದರೇ) ಈಗ ನಾವು ಅದನ್ನೇ ದಿವ್ಯವಾಣಿಯ ಮೂಲಕ ನಿಮ್ಮ ಕಡೆಗೆ ಕಳುಹಿಸುತ್ತೇವೆ. ಇದನ್ನೇ ನಾವು ಇಬ್ರಾಹೀಮ್, ಮೂಸಾ ಮತ್ತು ಈಸಾಂಗೂ ಬೋಧಿಸಿದ್ದೆವು. ಈ ಧರ್ಮವನ್ನು ಸಂಸ್ಥಾಪಿಸಿರಿ ಮತ್ತು ವಿಭಿನ್ನರಾಗದಿರಿ ಎಂಬ ಆದೇಶದೊಂದಿಗೆ." (ಕುರ್ಆನ್: 42:13)

ಕುರ್ಆನಿನ ಈ ಸೂಕ್ತವನ್ನು ಖಚಿತಪಡಿಸಿಕೊಳ್ಳಿರಿ. ನಮ್ಮ ದಿವ್ಯ ಗ್ರಂಥಗಳಲ್ಲಿ ಭಗವಂತನ ವೇದನೆಯ ಐದು ಆದೇಶಗಳಿವೆಯೇ? ಎಂಬುದನ್ನು ಪರಿಶೀಲಿಸಿ. ಈ ಪುಸ್ತಕದಲ್ಲಿ ವೇದಗಳಲ್ಲಿರುವ ಮತ್ತು ಬೈಬಲ್‌ನಲ್ಲಿರುವ ಸೃಷ್ಟಿಕರ್ತನ ಐದು ಆದೇಶಗಳ ಶ್ಲೋಕಗಳ ಉಲ್ಲೇಖವನ್ನು ನೀಡಲಾಗಿದೆ. ವೇದಗಳ ಮತ್ತು ಬೈಬಲ್‌ನ ಈ ಸೂಕ್ತಗಳ ಅಧ್ಯಯನ ನಡೆಸಬೇಕು. ಈ ಸೂಕ್ತಗಳಲ್ಲಿ ಭಗವಂತನ ಆದೇಶಗಳು ಇರಾವುದಾದಲ್ಲಿ, ಅದನ್ನು ಅನುಸರಿಸಬೇಕು.

ಸತ್ಯವನ್ನು ಕಂಡುಕೊಂಡ ಬಳಿಕ ಅದರ ಅನುಸಾರ ನಡೆದುಕೊಳ್ಳಲು ನಿರಾಖರಿಸುವವರಿಗೆ ಭಗವಂತನು ಘೋರ ಶಿಕ್ಷೆ ನೀಡುವುದಾಗಿ ಎಚ್ಚರಿಕೆ ನೀಡಿದ್ದಾನೆ. ಪವಿತ್ರ ಕುರ್ಆನಿನ ಈ ಸೂಕ್ತವನ್ನು ಗಮನಿಸಿ.

"ಒಂಟಿ ರಾತ್ರಿ ಈ ವಿಧೇಯತೆ(ಇಸ್ಲಾಮ್)ಯ ಹೊರತು ಯಾವುದಾದರೂ ಇತರ ಪದ್ಧತಿಯನ್ನು ಸ್ವೀಕರಿಸಲಿಚ್ಛಿಸಿದರೆ, ಅವರ ಆ ಪದ್ಧತಿಯನ್ನು ಎಷ್ಟು ಮಾತ್ರಕ್ಕೂ ಮಾನ್ಯ ಮಾಡಲಾಗದು ಮತ್ತು ಪರಲೋಕದಲ್ಲಿ ಅವನು ವಿಫಲನೂ ಹತಾಶನೂ ಆಗಿ ತೀರುವನು." (ಪವಿತ್ರ

ಕುರ್ಆನ್ 3:85)

ಸೃಷ್ಟಿಕರ್ತನು ಸತ್ಯವನ್ನು ಅರಿಯುವ ಮತ್ತು ಅದನ್ನು ಪ್ರಾಮಾಣಿಕವಾಗಿ ಅನುಸರಿಸುವ ವಿವೇಕವನ್ನು ದಯಪಾಲಿಸಲಿ.





ಅಧ್ಯಾಯ: 11  
**ಸೃಷ್ಟಿಕರ್ತನು ಯಾರು?**  
**11. Who is God?**

ಸೃಷ್ಟಿಕರ್ತನನ್ನು ವಿವಿಧ ಹೆಸರುಗಳಿಂದ ನಾವು ಕರೆಯುತ್ತೇವೆ. ಇರುತ್ತೇವೆ. ಭಗವಂತ, ಪರವಾತ್ಮ, ಈಶ್ವರ, ಅಲ್ಲಾಹ್ ಮೊದಲಾದವುಗಳು. ಆದರೆ ನಿಜವಾಗಿಯೂ ನಾವು ಸೃಷ್ಟಿಕರ್ತನನ್ನು ಅರಿಯುವ ಪ್ರಯತ್ನ ಮಾಡಿದ್ದೇವೆಯೇ?

ಸೃಷ್ಟಿಕರ್ತನು ಯಾರು? ಆತನು ಹೇಗಿರುವನು? ಆತನ ವೈಶಿಷ್ಟ್ಯಗಳೇನು? ಮೊದಲಾದವುಗಳು

“ಸೃಷ್ಟಿಕರ್ತನನ್ನು ಹೋಲುವ ಯಾವುದೇ ವಸ್ತುವಿಲ್ಲ.”

(ಪವಿತ್ರ ಕುರಾನ್ 42:11, ಯಜಕನೇದ 10-71-4)

ಸೃಷ್ಟಿಕರ್ತನು ವಿಶಿಷ್ಟವಾಗಿರುವನು. ಆತನ ರೂಪದ ಬಗ್ಗೆ ಊಹಿಸಲು ಯಾವ ಮನುಷ್ಯನಿಂದಲೂ ಸಾಧ್ಯವಿಲ್ಲ.

ಈ ಬಗ್ಗೆ ಋಗ್ವೇದ ಹೇಳುತ್ತದೆ:

“ಓ ಭಗವಂತನೇ! ವಿಶ್ವದಲ್ಲಿ ನಿನ್ನಂತೆ ಯಾರೂ ಇಲ್ಲ. ನಿನ್ನನ್ನು ಹೋಲುವವರು ಭೂಮಿಯ ಮೇಲೆ ಈ ಮೊದಲೂ ಯಾರೂ ಇರಲಿಲ್ಲ ಮತ್ತು ಭವಿಷ್ಯದಲ್ಲಿ ಯಾರೂ ಇರುವುದಿಲ್ಲ. (ಋಗ್ವೇದ 7-32-23)

ಸೃಷ್ಟಿಕರ್ತನ ರೂಪ, ವೈಶಿಷ್ಟ್ಯಗಳ ಬಗ್ಗೆ ನಿಖರವಾಗಿ ಹೇಳಲು ಯಾರಿಗೂ ಸಾಧ್ಯವಿಲ್ಲ. ಆದರೂ ದಿವ್ಯ ಗ್ರಂಥಗಳಲ್ಲಿ ಬರುವ ವಿವರಣೆಗಳಿಂದ ಸೃಷ್ಟಿಕರ್ತನ ಬಗ್ಗೆ ಸ್ವಲ್ಪ ಮಟ್ಟಿಗೆ ಊಹಿಸಲು ಪ್ರಯತ್ನಿಸಬಹುದು.

**1) ಸೃಷ್ಟಿಕರ್ತನ ಸಾಮರ್ಥ್ಯದ ಬಗ್ಗೆ:**

ನಾವು ಬಲ್ಬನ ಸ್ವಿಚ್ ಅದುಮಿದಾಗ ಬಲ್ಬಿನಿಂದ ಬೆಳಕು ಬರುತ್ತದೆ. ಬಲ್ಬ್ ಶಕ್ತಿಯ ಒಂದು ಸಣ್ಣ

ಮೂಲವಷ್ಟೇ. ಆದುದರಿಂದ ಬಲ್ಬಿನಿಂದ ಹೊರಬರುವ ಬೆಳಕಿನ ಪ್ರಕಾಶವು ದುರ್ಬಲವಾಗಿರುತ್ತದೆ. ಈ ಪ್ರಕಾಶವನ್ನು ಕನ್ನಡಕದ ಸಹಾಯದಿಂದ ತಡೆಯಬಹುದು.

ವೆಲ್ಡಿಂಗ್ ಆರ್ಕ್ ಶಕ್ತಿಯ ಪ್ರಬಲ ಮೂಲವಾಗಿದೆ. ಇದರ ಕಿರಣಗಳನ್ನು ಸಾಮಾನ್ಯ ಕನ್ನಡಕದಿಂದ ತಡೆಯಲು ಸಾಧ್ಯವಿಲ್ಲ. ಇದರ ಅಲ್ಪ ವಾಯ್‌ಲೆಟ್ ಕಿರಣಗಳನ್ನು ತಡೆಯಲು ವಿಶೇಷವಾದ ಗಾಜಿನ ಅವಶ್ಯಕತೆ ವಿರುತ್ತದೆ.

ಕ್ಷ-ಕಿರಣಗಳು (ಎಕ್ಸ್ ರೇ) ಇನ್ನು ಹೆಚ್ಚು ಶಕ್ತಿಶಾಲಿ ಯಾಗಿರುತ್ತವೆ. ವೆಲ್ಡಿಂಗ್ ಗ್ಲಾಸ್‌ನಿಂದ ಈ ಕಿರಣಗಳನ್ನು ತಡೆಯಲು ಸಾಧ್ಯವಿಲ್ಲ. ಮನುಷ್ಯರ ಮಾಂಸ ಖಂಡವೂ ಕ್ಷ-ಕಿರಣಗಳನ್ನು ತಡೆಯಲು ವಿಫಲವಾಗುತ್ತದೆ. ಆದರೆ ಮನುಷ್ಯರ ಮೂಳೆ ಈ ಕಿರಣಗಳನ್ನು ತಡೆಯುತ್ತದೆ.

ಇದೇ ರೀತಿ ಯುರೇನಿಯಂನಿಂದ ಹೊರಡುವ ರೇಡಿಯೋ ವಿಕಿರಣಗಳು ಎಷ್ಟು ಪ್ರಬಲವಾಗಿರುತ್ತವೆಯೆಂದರೆ, ಇದನ್ನು ತಡೆಯಲು 3 ಅಡಿ ದಪ್ಪ ಉಕ್ಕಿನ ಇಟ್ಟಿಗೆಗಳಿಂದ ಗೋಡೆಯನ್ನು ನಿರ್ಮಿಸಲಾಗುತ್ತದೆ.

ಸೃಷ್ಟಿಕರ್ತನು ವಿಶ್ವದಲ್ಲಿ ಶಕ್ತಿಯ ಅತ್ಯಂತ ಪ್ರಬಲ ಮೂಲವಾಗಿರುವನು. ಆತನ ನೋಟದಲ್ಲಿ ಗರಿಷ್ಠ ಶಕ್ತಿದ್ರೂ, ಇದು ವಿಶ್ವದಲ್ಲಿ ಯಾವುದೇ ವಸ್ತುವನ್ನು ಹಾಯ್ದು ಹೋಗುವ ಸಾಮರ್ಥ್ಯವನ್ನು ಹೊಂದಿದೆ. ಸೃಷ್ಟಿಕರ್ತನ ನೋಟವನ್ನು ತಡೆಯಲು ಯಾವುದೇ ವಸ್ತುವಿಗೆ ಸಾಧ್ಯವಿಲ್ಲ. ಸಂಪೂರ್ಣ ವಿಶ್ವವು ಸೃಷ್ಟಿಕರ್ತನಿಗೆ ಪಾರದರ್ಶಕವಾಗಿದೆ.

ನಿಮ್ಮ ಕೈಯಲ್ಲಿ ಒಂದು ಗಾಜಿನ ತುಂಡು ವಿದೆಯಂದಿಟ್ಟು ಕೊಳ್ಳಿ. ಗಾಜಿನ ತುಂಡು ಪಾರದರ್ಶಕ ವಾಗಿರುತ್ತದೆ. ನೀವು ಗಾಜಿನ ತುಂಡನ್ನು ನೋಡಬಹುದು ಮತ್ತು ಗಾಜಿನ ತುಂಡು ಪಾರದರ್ಶಕವಿರುವ ಪ್ರಯುಕ್ತ ಅದರ ಮೂಲಕ ಇತರ ವಸ್ತುಗಳನ್ನು ಸಹ ನೋಡಬಹುದು. ಗಾಜಿನ ತುಂಡು ನಿಮ್ಮ ಕೈಯಲ್ಲಿರುವುದರಿಂದ, ಅದು ಸಂಪೂರ್ಣವಾಗಿ ನಿಮ್ಮ ನಿಯಂತ್ರಣದಲ್ಲಿರುತ್ತದೆ.

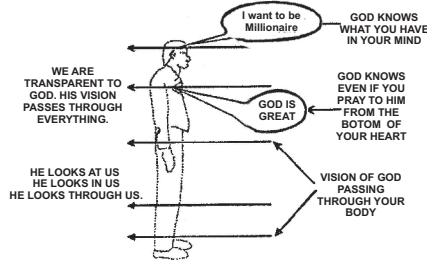

ಇದೇ ರೀತಿ ಸಂಪೂರ್ಣ ವಿಶ್ವವು ಸೃಷ್ಟಿಕರ್ತನಿಗೆ ಪಾರದರ್ಶಕವಾಗಿದೆ. ಸೃಷ್ಟಿಕರ್ತನು ವಿಶ್ವದ ಕಡೆಗೆ ನೋಡಬಲ್ಲನು. ವಿಶ್ವದ ಒಳಗಡೆ ನೋಡಬಲ್ಲನು ಮತ್ತು ವಿಶ್ವದ ಮುಖಾಂತರವೂ ನೋಡಬಲ್ಲನು ಸಂಪೂರ್ಣ ನಿಶ್ಚಯ ಸೃಷ್ಟಿಕರ್ತನ ಮುಷ್ಟಿಯಲ್ಲಿದೆ. ಆತನಿಗೆ ಅನಿಸಿದುದನ್ನು ಆತನು ಮಾಡಬಲ್ಲನು. ವಿಶ್ವದ ಮೇಲೆ ಆತನ ಸಂಪೂರ್ಣ ನಿಯಂತ್ರಣವಿದೆ.

**ಪವಿತ್ರ ಕುರ್ಆನ್ ಹೇಳುತ್ತದೆ:**

“ಆ ಕಾಶ್‌ಗಳಲ್ಲಿ ವಸ್ತು ಭೂಮಿಯಲ್ಲಿರುವುದೆಲ್ಲವೂ ಅಲ್ಲಾಹನದು. ನಿಮ್ಮ ವಂದನದಿಂಗಳನ್ನು ನೀವು ಬಹಿರಂಗಗೊಳಿಸಿದರೂ ಬಚ್ಚಿಟ್ಟರೂ ಅಲ್ಲಾಹ್ ನಿಮ್ಮಿಂದ ಅವುಗಳ ಲೆಕ್ಕಾಚಾರ ಪಡೆದೇ ತಿರುವನು. ಅನಂತರ ತನಗಿಷ್ಟ ಬಂದವರನ್ನು ಕ್ಷಮಿಸುವ ಮತ್ತು ತನಗಿಷ್ಟ ಬಂದವರನ್ನು ಶಿಕ್ಷಿಸುವ ಅಧಿಕಾರ ಅವನಿಗಿದೆ. ಅಲ್ಲಾಹ್

ಪ್ರತಿಂಶಂಕದ ವಿಷಯದಲ್ಲಿ ಅಧಿಕಾರವಿರುವವನಾಗಿರುತ್ತಾನೆ.” (ಪವಿತ್ರ ಕುರ್ಆನ್ 2:284)

**ಬೈಬಲ್ ನುಡಿಯುತ್ತದೆ:**

“ನಿನ್ನ ಅವಶ್ಯಕತೆಗಳನ್ನು ನಿನ್ನ ತಂದೆಯು ಬಲ್ಲನು.” (ಬೈಬಲ್, ಮಾಥ್ಯೂ 6:8)

“ಅವರು ಕರೆಯುವ ಮುನ್ನವೇ ನಾನು ಓಗೊಡುತ್ತೇನೆ.” (ಬೈಬಲ್, ಈಸಾ 65:24)

ಸೃಷ್ಟಿಕರ್ತನು ಮನುಷ್ಯರಿಗೆ ಬಹಳ ಹತ್ತಿರದಲ್ಲಿದ್ದಾನೆ. ಮನುಷ್ಯರ ನಾಟಿ ಮಿಡಿತವನ್ನು ಆತನು ಬಲ್ಲನು. ಮನುಷ್ಯನ ಹೃದಯದಲ್ಲಿ ಏಳುತ್ತಿರುವ ಭಾವನೆಗಳನ್ನು ಆತನು ಬಲ್ಲನು. ಸೃಷ್ಟಿಕರ್ತನು ತನ್ನ ದಾಸರನ್ನು ಬಹುವಾಗಿ ಪ್ರೀತಿಸುತ್ತಾನೆ. ಇಹ ಪರಗಳಲ್ಲಿ ಮನುಷ್ಯರ ಯಶಸ್ಸಿಗಾಗಿ ಆತನು ಜೀವನ ಕ್ರಮವನ್ನು ನೀಡಿದ್ದಾನೆ. ಯಾರು ಈ ಜೀವನ ಕ್ರಮವನ್ನು ಅನುಸರಿಸುವರೋ, ಅವರು ಇಹ ಲೋಕದಲ್ಲೂ ಯಶಸ್ಸಿನ ಜೀವನವನ್ನು ನಡೆಸುವರು ಮತ್ತು ಪರಲೋಕದಲ್ಲೂ ಯಶಸ್ಸನ್ನು ಪಡೆಯುವರು.

**2) ಸೃಷ್ಟಿಕರ್ತನು ಸರ್ವ ವ್ಯಾಪಿಯಾಗಿರುವ ಬಗ್ಗೆ**

ಐನ್‌ಸ್ಟೀನ್‌ನ ಸಿದ್ಧಾಂತದ ಪ್ರಕಾರ, ಒಂದು ವಸ್ತುವಿನ ವೇಗವು ಬೆಳಕಿನ ವೇಗಕ್ಕಿಂತ (3,00,000 ಕಿ.ಮೀ./ಸೆಕೆಂಡ್ ಅಥವಾ 1,86,000 ಮೈಲು/ಸೆಕೆಂಡ್) ಹೆಚ್ಚಾದಾಗ, ಆ ವಸ್ತುವಿನ ಸಮಯ ನಿಧಾನವಾಗಲಾರಂಭಿಸುತ್ತದೆ.

ಇದನ್ನು ಅಭ್ಯಸಿಸಿಕೊಳ್ಳಲು ಗಗನ ನೌಕೆಯ ಉದಾಹರಣೆಯನ್ನು ಪರಿಗಣಿಸೋಣ. ಗಗನ ನೌಕೆಯು ಬೆಳಕಿನ ವೇಗಕ್ಕಿಂತ ಕಡಿಮೆ ವೇಗದಲ್ಲಿ ಚಲಿಸುವಾಗ, ಗಗನ ನೌಕೆಯಲ್ಲಿರುವ ಗಡಿಯಾರವು, ನಿಗದಿತ ಸಮಯಕ್ಕೆ ಅನುಗುಣವಾಗಿ ಚಲಿಸುತ್ತಿರುತ್ತದೆ.

ಗಗನ ನೌಕೆಯು ಬೆಳಕಿನ ವೇಗಕ್ಕಿಂತ ಹೆಚ್ಚಿನ ವೇಗದಲ್ಲಿ ಚಲಿಸಲಾರಂಭಿಸಿದಾಗ ಗಡಿಯಾರವು ನಿಧಾನವಾಗಿ ಚಲಿಸಲಾರಂಭಿಸುತ್ತದೆ. ಗಗನ ನೌಕೆಯು ಊಹಾತೀತ ವೇಗದಲ್ಲಿ ಚಲಿಸಿದಾಗ ಗಡಿಯಾರವು ಚಲಿಸದೆ ಸ್ತಬ್ಧವಾಗುತ್ತದೆ. ಅದಕ್ಕೆ ಕಾಲದ ಯಾವ ಪರಿಣಾಮ ವಾಗುವುದಿಲ್ಲ ಮತ್ತು ಅದು ಹಳೆತಾಗುವುದೂ ಇಲ್ಲ.

ಆರಂಭದಲ್ಲಿ ಬೆಳಕಿನಲ್ಲಿ 7 ಬಣ್ಣಗಳು 7 ಕಿರಣಗಳಿವೆ ಎಂದು ಭಾವಿಸಲಾಗಿತ್ತು. ನಂತರ ಬೆಳಕಿನ ಇತರ ವಿಧಗಳೂ ಇರುವುದು ತಿಳಿದು ಬಂತು. ಉದಾಹರಣೆಗೆ ಇನ್‌ಫ್ರಾರೆಡ್ ಮತ್ತು ಅಲ್ಟ್ರಾವಯಲ್‌ಟ್ ಕಿರಣಗಳು. ಇತರ ವಿಧದ ಕಿರಣಗಳೂ ಕಂಡು ಹಿಡಿಯಲ್ಪಟ್ಟವು- ಕ್ಷ-ಕಿರಣಗಳು ಮತ್ತು ರೇಡಿಯೋ ಆಕ್ಟಿವ್ ಕಿರಣಗಳು. ಇನ್ನೂ ಇತರ ವಿಧದ ಕಿರಣಗಳ ಮತ್ತು ಅಲೆಗಳ ಸಂಶೋಧನೆ ಜಾರಿಯಲ್ಲಿದೆ.

ಮನಸ್ಸು ಮತ್ತು ಹೃದಯ ಜಟಿಲ ವಿದ್ಯುತ್ ಶಕ್ತಿಯ ಸ್ವರೂಪದ ಆಧಾರದ ಮೇಲೆ ಕೆಲಸ ಮಾಡುತ್ತವೆ. ಮನಸ್ಸಿನಲ್ಲಿ ಉಂಟಾಗುವ ವಿಚಾರಗಳು ಸಹ ಒಂದು ರೀತಿಯ ಶಕ್ತಿಯ ವಿಧಗಳೇ. ಈ ಕಾರಣದಿಂದಲೇ ಮನೋ ಸಂಪರ್ಕ (Tele Pathy) ದಲ್ಲಿ ದೂರ ಪ್ರದೇಶದಲ್ಲಿರುವ ವ್ಯಕ್ತಿಗೂ ಸಂದೇಶವನ್ನು ರವಾನಿಸಬಹುದು.

● ದಿನಾಂಕ 24-8-2011 ರಂದು ಇಂಡಿಯನ್ ಎಕ್ಸ್‌ಪ್ರೆಸ್ ದಿನ ಪತ್ರಿಕೆಯಲ್ಲಿ ವರದಿಯಾಗಿರುವಂತೆ ಯುರೋಪಿಯನ್ ಆರ್ಗನೈಸ್ಮೆಂಟ್ ಫಾರ್ ನ್ಯೂಕ್ಲಿಯರ್ ರಿಸರ್ಚ್ (Cern) ಸಬ್ ಅಟಾಮಿಕ್ ಅಣುಗಳು ಬೆಳಕಿಗಿಂತ ಹೆಚ್ಚಿನ ವೇಗದಲ್ಲಿ ಚಲಿಸುತ್ತವೆ ಎಂಬುದನ್ನು ಕಂಡು ಹಿಡಿದಿರುವರು.

● ಮೇಲಿನ ವೈಜ್ಞಾನಿಕ ಮಾಹಿತಿಗಳ ಹೆನ್ನೆಲೆಯಲ್ಲಿ ತತ್ವಜ್ಞಾನಿಗಳು ಮತ್ತು ಚಿಂತಕರು ಸೃಷ್ಟಿಕರ್ತನು ಒಂದು ವಿಧದ ಶಕ್ತಿಯಾಗಿದ್ದು (ನೂರ್-ಬೆಳಕು) ಆದರೆ ಈ ಬೆಳಕಿನ ಸ್ವರೂಪ, ಮತ್ತು ವೇಗದ ವಿವರಗಳು ಲಭ್ಯವಿರುವುದಿಲ್ಲ. ಬಹುಶಃ ಸೃಷ್ಟಿಕರ್ತನು ಅಪರಿಮಿತ ವೇಗವನ್ನು (Infinite) ಹೊಂದಿರಬಹುದು. ಆದುದರಿಂದ ಸೃಷ್ಟಿಕರ್ತನಿಗೆ 'ಕಾಲ'ವು ಅನ್ವಯಿಸುವುದಿಲ್ಲ. ಅನಾದಿ ಕಾಲದಿಂದಲೂ ಸೃಷ್ಟಿಕರ್ತನು ಒಂದೇ ರೀತಿಯಲ್ಲಿದ್ದು, ಭವಿಷ್ಯದಲ್ಲಿ ಅನಂತ ಕಾಲದ ವರೆಗೂ ಹೀಗೆಯೇ ಇರುವನು. ಈ ರೀತಿ ಸೃಷ್ಟಿಕರ್ತನಿಗೆ ಹುಟ್ಟೂ ಇಲ್ಲ ಮತ್ತು ಮರಣವೂ ಇಲ್ಲ.

● ಈ ವಿಶ್ವದ 'ವ್ಯಾಸ್'ವು 6,00,000 ಕಿ.ಮೀ. ಎಂದಿಷ್ಟು ಕೊಳ್ಳೋಣ. ವಿಶ್ವದ ಕೇಂದ್ರದಿಂದ ಹೊರಡುವ ಬೆಳಕು ವಿಶ್ವದ ಅಂಚನ್ನು ಒಂದು ಸೆಕೆಂಡ್‌ನಲ್ಲಿ ತಲುಪುತ್ತದೆ. (ಬೆಳಗಿನ ವೇಗ 3,00,000 ಕಿ.ಮೀ. ಪ್ರತಿ ಸೆಕೆಂಡಿಗೆ)

ಇದೇ ರೀತಿ ಸೃಷ್ಟಿಕರ್ತನ ಕಣ್ಣಿನ ನೋಟದ ಬೆಳಕು ವಿಶ್ವದಲ್ಲಿ ಯಾವುದೇ ಸ್ಥಳವನ್ನು ಶೂನ್ಯ ಸಮಯದಲ್ಲಿ ತಲುಪುತ್ತದೆ. ಆದುದರಿಂದ ಸೃಷ್ಟಿಕರ್ತನು ಎಲ್ಲಾ ಸಮಯದಲ್ಲೂ ಎಲ್ಲಾ ಕಡೆ ಇರುವವನಾಗಿದ್ದು, ಸರ್ವ ವ್ಯಾಪಿಯಾಗಿರುವನು.

### 3) ಸೃಷ್ಟಿಕರ್ತನ ರೂಪ ವೈಶಿಷ್ಟ್ಯದ ಬಗ್ಗೆ

ಸೃಷ್ಟಿಕರ್ತನ ರೂಪ ವೈಶಿಷ್ಟ್ಯವನ್ನು ಒಂದು ಉದಾಹರಣೆಯಿಂದ ಅರಿಯಲು ಪ್ರಯತ್ನಿಸೋಣ.

ಭಾರತೀಯ ದಂಡ ಸಂಹಿತೆಯ ಕಲಂ 302ರ ಪ್ರಕಾರ, ಒಬ್ಬ ವ್ಯಕ್ತಿ ಕೊಲೆ ಮಾಡಿದರೆ ಆತನಿಗೆ ಮರಣದಂಡನೆಯ ಶಿಕ್ಷೆ ವಿಧಿಸಲಾಗುವುದು. ಈ 302 ಕಲಂ ಅಸ್ತಿತ್ವದಲ್ಲಿ ಇರುವುದು ಎಲ್ಲಿ?

ದೆಹಲಿಯಲ್ಲಿಯೇ? ಅಥವಾ ಸಂವಿಧಾನದ ಪುಸ್ತಕದಲ್ಲಿಯೇ? ಹೌದೆಂದಾದರೆ, ಯಾವುದೇ ಪ್ರಕೃತಿಯ ವಿಕೋಪದ ಕಾರಣ ಸಂವಿಧಾನದ ಪುಸ್ತಕಗಳೆಲ್ಲವೂ ನಾಶ ಹೊಂದಿ, ಸಂವಿಧಾನದ ಪುಸ್ತಕಗಳು ಮರು ಮುದ್ರಣಗೊಳ್ಳುವವರೆಗೆ, ದೇಶದ ಸಂವಿಧಾನ ಚಾಲ್ತಿಯಲ್ಲಿಲ್ಲ ಎನ್ನಲು ಬರುತ್ತದೆಯೇ? ಖಂಡಿತ ಇಲ್ಲ. ರಾಷ್ಟ್ರದ ಸಂವಿಧಾನದ ಎಲ್ಲಾ ಪ್ರತಿಗಳು ನಾಶ ಹೊಂದಿದರೂ, ಸಂವಿಧಾನ ಜಾರಿಯಲ್ಲಿರುತ್ತದೆ. ಮತ್ತು ಕೊಲೆಗಡುಕರಿಗೆ ಮರಣ ದಂಡನೆಯ ಶಿಕ್ಷೆ ಜಾರಿಗೊಳ್ಳುತ್ತದೆ.

● ಈಗ ಮತ್ತೊಂದು ಉದಾಹರಣೆಯನ್ನು ಪರಿಗಣಿಸೋಣ. 302 ಕಲಂಗೆ ದೈವಿಕ ಶಕ್ತಿ ವಿದೆಯೆಂದು ಊಹಿಸಿ, ಈ ದೈವಿಕ ಶಕ್ತಿಯ ಕಾರಣ ಯಾವನೇ ವ್ಯಕ್ತಿ ಕೊಲೆಗೈದರೆ ಆತನು ಕೂಡಲೇ ಮರಣ ಹೊಂದುತ್ತಾನೆ ಎಂದು ಕೊಳ್ಳೋಣ. ಈ ರೀತಿಯ ಕಾನೂನಿಗೆ ಸಂಬಂಧಿಸಿದಂತೆ ಈ ಪ್ರಶ್ನೆಗಳಿಗೆ ಉತ್ತರವನ್ನು ನೀಡುವಿರಾ?

1. ಅದರ ರೂಪ
2. ಅದರ ವಿಳಾಸ
3. ಇದರ ಹೆತ್ತವರ, ಮಕ್ಕಳ ವಿವರಗಳು
4. ಅದು ಮಾನವ ರೂಪ ತಾಳಲು ಸಾಧ್ಯವೇ?
5. ಅದಕ್ಕೆ ಲಾಭ ಅಥವಾ ನಷ್ಟವನ್ನುಂಟು ಮಾಡಲು ಸಾಧ್ಯವೇ?

ಮೇಲಿನ ಪ್ರಶ್ನೆಗಳಿಗೆ ಸರಿಯಾದ ಉತ್ತರ ಹೀಗಿರಲು ಸಾಧ್ಯ.

i, ಈ ಕಾನೂನಿಗೆ ಯಾವುದೇ ರೂಪ, ಆಕಾರವಿಲ್ಲ.

ii, ಈ ಕಾನೂನು ಯಾವುದೇ ಒಂದು ಸ್ಥಳದಲ್ಲಿ ನಿರ್ಮಿತವಾಗಿರುವುದಿಲ್ಲ, ದೇಶದೆಲ್ಲೆಡೆ ಅದು ಅನ್ವಯಿಸುತ್ತದೆ.

iii, ಮನುಷ್ಯರಿಗೆ ಇರುವಂತೆ ಕಾನೂನಿಗೆ ಹೆತ್ತವರು, ಮಕ್ಕಳು ಇರಲು ಸಾಧ್ಯವಿಲ್ಲ.

iv, ಕಾನೂನಿಗೆ ಮಾನವರಿಗೆ ಇರುವಂತೆ ರೂಪವಿರಲು ಸಾಧ್ಯವಿಲ್ಲ. ಯಾವುದೇ ರೂಪ ನಾವು ಅದಕ್ಕೆ ನೀಡಿದರೂ, ಅದು ಕೇವಲ ಕಲ್ಪನೆಯಾಗಿರುವುದು.

v, ಮಾನವರಂತೆ ಲಾಭ ಮತ್ತು ನಷ್ಟವನ್ನು ಕಾನೂನಿಗೆ ಮಾಡಲು ಸಾಧ್ಯವಿಲ್ಲ.

302 ಸಂವಿಧಾನಿಕ ಕಾನೂನುವಾಗಿರುವ ಪ್ರಯುಕ್ತ ಪಾರ್ಲಿಮೆಂಟ್‌ನಲ್ಲಿ ಇದಕ್ಕೆ ತಿದ್ದು ಪಡಿ ಮಾಡಬಹುದಾಗಿದೆ.

● ಈಗ ಮತ್ತೊಂದು ವಿಶ್ವ ವ್ಯಾಪ್ತಿ ಕಾನೂನನ್ನು ಪರಿಗಣಿಸೋಣ. ಭೂಮಿಯ ಗುರುತ್ವಾಕರ್ಷಣೆ ನಿಯಮ. ಈ ನಿಯಮಕ್ಕೆ ಶಕ್ತಿಯೂ ಇದೆ. ಈ ನಿಯಮದ ಪ್ರಕಾರ, ಅನಿಬಂಧಿತವಾಗಿ ಬೀಳುತ್ತಿರುವ ಪ್ರತಿಯೊಂದು ವಸ್ತು ಒಂದು ನಿಗದಿತ ವೇಗವನ್ನು ಹೊಂದಿರುತ್ತದೆ. ಈ ನಿಯಮದೊಂದಿಗಿರುವ ಶಕ್ತಿವೇನೆಂದರೆ ಗುರುತ್ವಾಕರ್ಷಣೆಯ ಪರಿವಿಧಿಯಲ್ಲಿರುವ ಪ್ರತಿಯೊಂದು ವಸ್ತುವನ್ನು ಭೂಮಿಯ ಕೇಂದ್ರದ ಕಡೆಗೆ ಎಳೆಯುತ್ತದೆ.

ಗುರುತ್ವಾಕರ್ಷಣೆಯಲ್ಲಿ ಯಾರಿಗೂ ಹಸ್ತಕ್ಷೇಪ ಮಾಡಲು ಸಾಧ್ಯವಿಲ್ಲ. ಯಾರಿಗೂ ಇದನ್ನು ಬದಲಿಸಲೂ ಸಾಧ್ಯವಿಲ್ಲ.

“ಅಲ್ಲಾಹನು ಭೂಮಿ - ಆಕಾಶಗಳ ಪ್ರಕಾಶನಾಗಿರುವನು.” (ಪವಿತ್ರ ಕುರ್‌ಆನ್ 24:35)

ಸೃಷ್ಟಿಕರ್ತನು ಶಕ್ತಿ ಹೊಂದಿರುವ ನಿಯಮವಲ್ಲ. ಆತನ ರೂಪ ವೈಶಿಷ್ಟ್ಯಗಳು ಶಕ್ತಿಹೊಂದಿರುವ ನಿಯಮದಂತಿವೆ.

ಉದಾಹರಣೆಗೆ,

- 1) ಸೃಷ್ಟಿಕರ್ತನಿಗೆ ಭೌತಿಕ ಆಕಾರವಿಲ್ಲ.
- 2) ಆತನಿಗೆ ಸಂಬಂಧಗಳಿಲ್ಲ.
- 3) ಸೃಷ್ಟಿಕರ್ತನು ಮಾನವ ರೂಪವನ್ನು ತಾಳುವುದಿಲ್ಲ.
- 4) ಸೃಷ್ಟಿಕರ್ತನಿಗೆ ಲಾಭ, ನಷ್ಟ ಉಂಟು ಮಾಡಲು ಸಾಧ್ಯವಿಲ್ಲ.
  - ಮೇಲಿನ ಉದಾಹರಣೆಯಿಂದ, ಯಾವುದೇ ಶಕ್ತಿಗೆ ಸೃಷ್ಟಿಸುವ, ನಾಶಪಟಿಸುವ, ಅನುಗ್ರಹಿಸುವ, ಶಿಕ್ಷೆ ನೀಡುವ ಸಾಮರ್ಥ್ಯವಿದೆ ಎಂದಾದರೆ, ಅದಕ್ಕೆ ಮನುಷ್ಯರಂತೆ ಇರಬೇಕಾದ ಅಗತ್ಯವಿಲ್ಲ ವೆಂದು ನಾವು ತೀರ್ಮಾನಿಸಬಹುದು.
  - ಸೃಷ್ಟಿಕರ್ತನು ಮನುಷ್ಯನಿಗೆ ನೋಡುವ ಶಕ್ತಿಯನ್ನು ದಯಪಾಲಿಸಿದ್ದಾನೆ. ನಾವು ಏನನ್ನು ನೋಡುತ್ತಿರುವೆವೋ, ಅದರ ಅರಿವು ಸೃಷ್ಟಿಕರ್ತನಿಗಿದೆ. ಸೃಷ್ಟಿಕರ್ತನಿಗೆ ನಮಗಿರುವಂತೆ ಕಣ್ಣುಗಳಿಲ್ಲ. ಆದ್ದಾಗಲೂ, ಸೃಷ್ಟಿಕರ್ತನು ಏಕ ಕಾಲದಲ್ಲಿ ಸಕಲ ವಸ್ತುಗಳನ್ನು ವೀಕ್ಷಿಸಬಲ್ಲನು.
  - ಸೃಷ್ಟಿಕರ್ತನು ಗಾಡಾಂಧಕಾರದಲ್ಲಿ ಕಪ್ಪುಬಂಡೆಯ ಮೇಲೆ ನಡೆಯುತ್ತಿವೆ ಕಪ್ಪು ಇರುವೆಯನ್ನು ನೋಡಬಲ್ಲನು ಮತ್ತು ಅದರ ಶಬ್ದವನ್ನು ಕೇಳಬಲ್ಲನು. ಭಗವಂತನು ಎಲ್ಲರಿಗೂ ಕೇಳಲು ಕಿವಿ ನೀಡಿರುವನು. ಆದರೆ ಆತನಿಗೆ ಆಲಿಸಲು ಕಿವಿಯ ಅಗತ್ಯವಿಲ್ಲ.
  - ಸೃಷ್ಟಿಕರ್ತನು ವಿಶ್ವವನ್ನು ಕರಾರುವಕ್ಕಾಗಿ ನಡೆಸಲು ವ್ಯವಸ್ಥೆಯನ್ನು ರೂಪಿಸಿರುವನು. ಆದರೆ, ಆತನು ಈ ವ್ಯವಸ್ಥೆಯ ಭಾಗವಲ್ಲ. ಈ ವ್ಯವಸ್ಥೆಗಿಂತ ಆತನು ಉನ್ನತನು.
  - ನಮ್ಮ ಹುಟ್ಟಿನ ಮೊದಲೇ ನಮ್ಮ ಪರಗಳನ್ನು ಆತನು ಬಲ್ಲನು. ನಮ್ಮ ಪ್ರತಿಯೊಂದು ನಡೆ, ನುಡಿಗಳನ್ನು ಆತನು

ವೀಕ್ಷಿಸುತ್ತಿರುವನು. ನಮ್ಮ ಹೃದಯದಲ್ಲಿ ಮೂಡುವ ವಿಚಾರಗಳನ್ನು ಆತನು ಬಲ್ಲನು. ಭಗವಂತನು ಜನರ ಜೀವನಾಡಿಗಿಂತಲೂ ಸಮೀಪವಿರುವನು.

- ಪವಿತ್ರ ಋಗ್ವೇದ ನುಡಿಯುತ್ತದೆ:
 

“ಸರ್ವೋತ್ತಮನು ಪ್ರಕಟವಾಗುವುದನ್ನು ಪ್ರಕಟಿಸುತ್ತಾನೆ. ಸ್ವಚ್ಛಾರಿತ್ರ್ಯವಂತರ ಅಭಿಲಾಷೆಗಳನ್ನು ಪೂರೈಸುತ್ತಾನೆ. ಆತನು ಮಹಾಪ್ರಭು ಆತನು ಸರ್ವಾಂತಯಾಮಿ ಸಕಲ ಸ್ತುತಿಗಳಿಗೆ ಅರ್ಹನು. ಸಕಲ ಮುನ್ನಡೆಗಳ ಕೇಂದ್ರ ಬಿಂದು. ಆತನು ಮಹಾ ಸಂಪನ್ನನು. ಆತನೇ ಶ್ರೇಷ್ಠನು ಸಕಲ ವಸ್ತುಗಳ ಸೃಷ್ಟಿಕರ್ತ ಮತ್ತು ಸಕಲ ವಿಷಯಗಳ ಜ್ಞಾನವುಳ್ಳವನು.” (ಋಗ್ವೇದ 2:1:3)

- ಪವಿತ್ರ ಉಪನಿಷತ್ ಹೇಳುತ್ತದೆ:
 

“ಆಲಿಸಲು ಕಿವಿಯ ಅಗತ್ಯವಿಲ್ಲದವನು, ಸಕಲವನ್ನು ಆಲಿಸುವ ಸಾಮರ್ಥ್ಯವುಳ್ಳವನು, ಆತನೇ ಬ್ರಹ್ಮನೆಂಬುದನ್ನು ತಿಳಿ. ನೀನು ಪೂಜಿಸುತ್ತಿರುವ ವಿಗ್ರಹಗಳು ಬ್ರಹ್ಮವಲ್ಲ.”

- ಪವಿತ್ರ ಕುರ್ಆನ್ ಹೇಳುತ್ತದೆ.
 

“ಹೇಳಿರಿ-ಅವನು ಅಲ್ಲಾಹನು ಏಕೈಕನು. ಅಲ್ಲಾಹನು ಸಕಲರಿಂದಲೂ ನಿರಪೇಕ್ಷನು ಮತ್ತು ಸರ್ವರೂ ಅವನ ಅವಲಂಬಿತರು. ಅವನಿಗೆ ಯಾವುದೇ ಸಂತಾನವಿಲ್ಲ. ಅವನು ಯಾರ ಸಂತಾನವೂ ಅಲ್ಲ ಮತ್ತು ಅವನಿಗೆ ಸರಿಸಮಾನರು ಯಾರೂ ಇಲ್ಲ.” (ಪವಿತ್ರ ಕುರ್ಆನ್: 112)

- ಚೀನಾದ ತತ್ವ ಜ್ಞಾನಿ Lao Tu ತಮ್ಮ ಪುಸ್ತಕ 'Tao Te Ching' ನಲ್ಲಿ ಸೃಷ್ಟಿಕರ್ತನ ವಿವರಣೆಯನ್ನು ಬಹಳ ಉತ್ತಮ ರೀತಿಯಲ್ಲಿ ನೀಡಿರುವರು. ಈ ಪುಸ್ತಕದ ಮೂರು ಅಧ್ಯಾಯಗಳನ್ನು ಇಲ್ಲಿ ನೀಡಲಾಗಿದೆ.

**ತೌ ಅಂದರೆ 'ಹೇಗೆ' ಎಂದು ಅರ್ಥ:**

ತೌ ಅಂದರೆ ಹೇಗೆ? ಘಟನೆಗಳು ಹೇಗೆ ಸಂಭವಿಸುತ್ತವೆ, ಕಾರ್ಯಗಳು ಹೇಗೆ ಜರುಗುತ್ತವೆ. ಎಲ್ಲಾ ಸೃಷ್ಟಿಗಳ ಒಂದೇ ತತ್ವವೆಂದರೆ ತೌ.

ತೌ ವೆಂದರೆ ಸೃಷ್ಟಿಕರ್ತ

ತೌ ಅನ್ನು ವ್ಯಾಖ್ಯಾನಿಸಲು ಸಾಧ್ಯವಿಲ್ಲ. ಏಕೆಂದರೆ ಅದು ಎಲ್ಲಾ ವ್ಯವಸ್ಥೆಗಳನ್ನು ಅನ್ವಯಿಸುತ್ತದೆ. ತತ್ವವನ್ನು ವ್ಯಾಖ್ಯಾನಿಸಲು ಹೊರಟರೆ ಅದು ತೌ ವಲ್ಲ.

ತೌ ವೆಂದರೆ ತತ್ವ ಸೃಷ್ಟಿಸುವುದು ಒಂದು ಪ್ರಕ್ರಿಯೆ. ತತ್ವ ಮತ್ತು ಪ್ರಕ್ರಿಯೆ ಈವರೆಡರ ಸಮ್ಮಿಲನವೇ ಇದು. ತೌ ಆದೇಶದಂತೆ ಪ್ರತಿಯೊಂದು ಸೃಷ್ಟಿಯು ಪ್ರಕ್ರಿಯೆಯ ಪ್ರಕಟವಾಗುತ್ತದೆ. ಇದರ ಹೊರತು ಬೇರೆ ವ್ಯವಧಾನವಿಲ್ಲ.

ತೌ ಅನ್ನು ವ್ಯಾಖ್ಯಾನಿಸಲು ಸಾಧ್ಯವಿಲ್ಲ. ಆದರೆ ತೌ ಅನ್ನು ತಿಳಿದುಕೊಳ್ಳಬಹುದು: ಧ್ಯಾನದ ಮೂಲಕ, ಅಥವಾ ಜರುಗುತ್ತಿರುವ ಘಟನಾವಳಿಗಳನ್ನು ತಿಳಿಯುವ ಮೂಲಕ ತೌ ಅನ್ನು ಅರಿಯಬಹುದು.

ಜರುಗುತ್ತಿರುವ ಘಟನಾವಳಿಗಳನ್ನು ತಿಳಿಯಲು ಮುಕ್ತ ಮನಸ್ಸಿನಿಂದ ಗಮನಿಸಬೇಕು. ಪೂರ್ವಗ್ರಹಗಳನ್ನು ಬದಿಗಿಡಬೇಕು. ಪೂರ್ವ ಗ್ರಹ ವಿಚಾರಗಳನ್ನು ಹೊಂದಿರುವವರು ತಮ್ಮ ವಿಚಾರಗಳಿಗೆ ಹೊಂದಾಣಿಕೆಯಾಗುವುದನ್ನೇ ಕಾಣುತ್ತಾರೆ.

ತೌ ಅನ್ನು ತಿಳಿಯಲು ಧ್ಯಾನದ ವಿಧಾನವು ಪ್ರಯೋಜನಕಾರಿಯಾಗಿದೇ ಏಕೆಂದರೆ ತತ್ವ ಮತ್ತು ಪ್ರಕ್ರಿಯೆಗಳನ್ನು ಬೇರ್ಪಡಿಸಲೂಸಾಧ್ಯ. ಎಲ್ಲ ಪ್ರಕ್ರಿಯೆಗಳು ಅವುಗಳಲ್ಲಿ ಅಡಗಿರುವ ತತ್ವವನ್ನು ಹೊರಗೆಡಹುತ್ತವೆ. ಇದರ ಅರ್ಥ ನಾನು ತೌ ಅನ್ನು ತಿಳಿಯಬಹುದಾಗಿದೆ ಎಂದು

ನಾನು ಸೃಷ್ಟಿಕರ್ತನನ್ನು ಅರಿಯಬಹುದು. ತೌ ಅನ್ನು ತಿಳಿಯುವ ಮೂಲಕ ಘಟನೆಗಳು ಹೇಗೆ ಜರುಗುತ್ತವೆ ಎಂಬುದನ್ನು ಅರಿಯುತ್ತೇನೆ.

● **ತೌ ವಸ್ತುವಲ್ಲ:** ನೀವು ಎಷ್ಟೇ ಪರಿಶ್ರಮ ಪದ್ಧರೂ ತೌ ಬಳಿ ತಲುಪಲು ಸಾಧ್ಯವಿಲ್ಲ. ತೌ ಯಾವುದೇ ಅಸ್ತಿತ್ವದ ಹೆಸರಲ್ಲ. ತೌ ಎಂದರೆ ಒಂದು ತತ್ವ ಅಥವಾ ನಿಯಮ. ತೌ ಅಂದರೆ 'ಹೇಗೆ'?

ಎಲ್ಲಾ ವಸ್ತುಗಳು ತಾನ ಆದೇಶದಂತೆ ವರ್ತಿಸುತ್ತವೆ. ಆದರೆ ತೌ ಯಾವುದೇ ವರ್ತನೆ ತೋರುವುದಿಲ್ಲ. ತೌ ಯಾವುದೇ ವಸ್ತು ಅಥವಾ ಪ್ರಕ್ರಿಯೆ ವಲ್ಲ.

ಎಲ್ಲಾ ವಸ್ತುಗಳ ಮತ್ತು ಎಲ್ಲಾ ಘಟನೆಗಳ ನಿಯಮ ತೌವಾಗಿದೆ. ಸೃಷ್ಟಿಗಳ ಪ್ರಕ್ರಿಯೆಯ ಆಧಾರ ತೌವಾಗಿದೆ. ಸೃಷ್ಟಿಯ ಪ್ರಕ್ರಿಯೆ ವಸ್ತುಗಳನ್ನು ಮತ್ತು ಘಟನೆಗಳನ್ನು ಒಳಗೊಂಡಿದೆ. ಎಲ್ಲಾ ವಸ್ತುಗಳು ಮತ್ತು ಘಟನೆಗಳು ಸ್ವಂದನ ಶೀಲವಾಗಿವೆ. ಸ್ವಂದನೆಯು ಧ್ವನಿಗಳನ್ನು ಅಥವಾ ಅಭಿಮುಖಗಳನ್ನು ಒಳಗೊಂಡಿದೆ ಧ್ವನಿಗಳ ಪರಸ್ಪರ ಸಹಕಾರ ನೀಡಬಹುದು ಅಥವಾ ಸಂಘರ್ಷಿಸಬಹುದು.

ಎಲ್ಲಾ ವಸ್ತುಗಳು ಮತ್ತು ಘಟನೆಗಳು ಪರಸ್ಪರ ಸಹಕರಿಸುತ್ತಿರಲಿ ಅಥವಾ ಸಂಘರ್ಷಿಸುತ್ತಿರಲಿ, ಹೋದಾದೆಕೆಯಿಂದಿರಲಿ ಅಥವಾ ಗೊಂದಲ ಮಯವಾಗಿರಲಿ, ತೌ ಗೆ ಅನುಗುಣವಾಗಿ ರೂಪತಾಳಿ ನಿರ್ಧಾರಕ್ಕೆ ಬರುತ್ತದೆ.

ಆದರೆ ತೌ ಸ್ವಂದನಲ್ಲಿ ಶೀಲ ಘಟನೆಯಲ್ಲ. ಉದಾಹರಣೆಗೆ ತೌ ಶಬ್ದವಲ್ಲ. ತೌ ಗೆ ತದ್ವಿರುದ್ಧವಾಗಿ ಯಾರೂ ಇಲ್ಲ. ತೌ ಏಕೈಕವಾಗಿದೆ. ನಾನು ತಿಳಿದಿರುವಂತೆ, ತೌ ಕ್ಷಿಂತ ಮೊದಲು ಏನೂ ಇರಲಿಲ್ಲ. ತೌ ಅನ್ನು ಯಾರೂ ರಚಿಸಿರುವುದಿಲ್ಲ. ಯಾರೂ ಭಗವಂತನನ್ನು ಸೃಷ್ಟಿಸಿರುವುದಿಲ್ಲ.

ಮೇಲಿನ ವಿವರಣೆಗಳಿಂದ ತಿಳಿದು ಬರುವುದೇನೆಂದರೆ ತೌ ವಸ್ತುವಲ್ಲ. ಅದು ಶಬ್ದ ಅಥವಾ ಸ್ವಂದನವಲ್ಲ. ಅದನ್ನು ಭಾಗಗಳಲ್ಲಿ ವಿಂಗಡಿಸಲು ಸಾಧ್ಯವಿಲ್ಲ. ಅದು ಬದಲಾಗುವುದಿಲ್ಲ. ತೌ ಅನ್ನು ನಿಸ್ಸಾರಗೊಳಿಸಲು ಅಥವಾ ಹೆಚ್ಚಿಸಲು ಸಾಧ್ಯವಿಲ್ಲ ಅದಕ್ಕೆ ಯಾರೂ ಭಾಗಿದಾರರು ಅಥವಾ ಬದಲಿ ಇಲ್ಲ.

ಮುಂದಾವರೆದು ತೌ ಏಕೈಕವಾಗಿದೆ. ತೌ ಪ್ರತಿಯೊಂದು ವಿಷಯದ ಬಗ್ಗೆ ನಿರ್ಧರಿಸುತ್ತದೆ. ಅದು ಆದಿ ಕಾಲದಿಂದಿದೆ. ಅದು ಪ್ರತಿಯೊಂದರ ನಿಯಮವಾಗಿದೆ. ಪ್ರತಿಯೊಂದು ಕಾರ್ಯದ ಹಿಂದಿರುವ ತತ್ವವಾಗಿರುವುದು. ಅದಕ್ಕೆ ರೂಪ ಅಥವಾ ಗುಣಗಳಿಲ್ಲದಿದ್ದು ಎಲ್ಲಾ ಕಾಲಗಳಲ್ಲಿಯೂ, ಎಲ್ಲೆಡೆ ಇರುವುದು. ಅದು ಶಾಶ್ವತವಾಗಿರುವುದು. ತೌ ಯಾರ ಮೇಲೂ ಅವಲಂಬಿತವಾಗಿಲ್ಲ.

● ಪವಿತ್ರ ದಿವ್ಯ ಗ್ರಂಥಗಳು "ಸೃಷ್ಟಿಕರ್ತನ ಹೊಲಿಕೆಯ ಯಾವುದೇ ವಸ್ತುವಿಲ್ಲ" ವೆನ್ನುತ್ತವೆ. ಸೃಷ್ಟಿಕರ್ತನ ವಿವರಣೆ ನೀಡುವುದು ಸುಲಭ ಸಾಧ್ಯ ಕಾರ್ಯವಲ್ಲ. ಆತನು ಏಕೈಕನಾಗಿರುವನೆಂದು, ಆತನು ಯಾರೂ ಪಾಲುದಾರರಿಲ್ಲವೆಂದು, ಆತನು ಆದಿಯಿಂದ ಇದ್ದು, ಶಾಶ್ವತನಾಗಿರುವನೆಂದು, ಆತನು ಸರಿ ಸಮಾನರು ಯಾರೂ ಇಲ್ಲವೆಂದು, ಆತನು ಯಾರನ್ನು ಅವಲಂಬಿತನಾಗಿಲ್ಲವೆಂಬುದನ್ನು ಮನಗಂಡರೆ ಸಾಕು.



ಅಧ್ಯಾಯ: 12  
 ದೈವ ಶಿಕ್ಷೆಗೆ ಕಾರಣಗಳು  
 12. Cause of Calamities

● ಮದಯನ್ ಸ್ಥಳವು ಸೌದಿ ಅರೇಬಿಯಾ ಮತ್ತು ಸಿರಿಯಾದ ನಡುವೆ ಇದೆ. ಸೃಷ್ಟಿಕರ್ತನು ಈ ಪಟ್ಟಣದ ಜನರ ಮಾರ್ಗದರ್ಶನಕ್ಕಾಗಿ ಪ್ರವಾದಿ ಹ. ಶುಅಬ್(ಅ)ರನ್ನು ರವಾನಿಸಿದ್ದನು. ಹ. ಶುಅಬ್(ಅ), ಸೃಷ್ಟಿಕರ್ತನ ಸಂದೇಶವನ್ನು ಜನರ ಮುಂದೆ ಇಟ್ಟಾಗ, ಜನರು ಅವರಿಗೆ ಈ ರೀತಿ ಉತ್ತರಿಸಿದರು:

● “ನಿಮ್ಮ ಬೋಧನೆಯು ನಮ್ಮ ಪೂರ್ವಿಕರ ಕಾಲದಿಂದಲೂ ಮಾಡುತ್ತಿರುವ ವಿಗ್ರಹರಾಧನೆಯಿಂದ ನಮ್ಮನ್ನು ತಡೆಯುತ್ತದೆ. ನಾವು ಸಂಪಾದಿಸಿರುವ ಹಣದಿಂದ ಮನಸೋ ಇಚ್ಛೆ ಖರ್ಚು ಮಾಡುವುದರಿಂದಲೂ ನೀವು ನಮ್ಮನ್ನು ತಡೆಯುತ್ತಿರೀವಿ? (ಪವಿತ್ರ ಕುರ್ಆನ್: 11:85)

● ಮದಯನ್ ಜನರು ಏಕೈಕ ದೇವನನ್ನು ಆರಾಧಿಸಲು ತಯಾರಿರಲಿಲ್ಲ ಮತ್ತು ಪ್ರವಾದಿ ಶುಅಬ್(ಅ)ರ ನೈತಿಕ ಉಪದೇಶಗಳಿಂದಲೂ ಶೋಷಿತರಾಗಿದ್ದರು. ಮದಯನ್ ಹೆಚ್ಚಿನ ಜನರು ವ್ಯಾಪಾರ ವಹಿವಾಟು ನಡೆಸುತ್ತಿದ್ದರು. ವ್ಯಾಪಾರದಲ್ಲಿ ಅವರು ವಂಚನೆ ಮಾಡುತ್ತಿದ್ದರು. ತೂಕದಲ್ಲಿ ಕಡಿಮೆ ನೀಡುತ್ತಿದ್ದರು ಹಾಗೂ ಕಳಪೆ ವಸ್ತುಗಳನ್ನು ಶೋಷ ಪೂರಿತ ವಸ್ತುಗಳನ್ನು ಮಾರುತ್ತಿದ್ದರು. ಖರೀದಿಸುವಾಗ ಮಾತ್ರ ಉತ್ತಮ ಗುಣಮಟ್ಟದ ವಸ್ತುಗಳನ್ನು ಕಡಿಮೆ ಬೆಲೆಯಲ್ಲಿ ಬಯಸುತ್ತಿದ್ದರು. ಅಮಾಯಕ ಜನರನ್ನು ಬೇದರಿಸುತ್ತಿದ್ದರು ಮತ್ತು ಅವರ ಪ್ರದೇಶದಿಂದ ಹಾಗೂ ಹೋಗುತ್ತಿದ್ದ ಪ್ರಯಾಣಿಕರ ಸುಲಿಗೆ ಮಾಡುತ್ತಿದ್ದರು.

● ಮದಯನ್ ಜನರ ವರ್ತನೆ ಬಗ್ಗೆ

ಕುರ್ಆನ್ ಈ ರೀತಿ ವರ್ಣಿಸಿದೆ:

“ತೂಕದಲ್ಲಿ ಕಡಿತಗೊಳಿಸಿ ಕೊಡುವವರಿಗೆ ವಿನಾಶವಿದೆ. ಅವರು ಜನರಿಂದ ಪಡೆಯುವಾಗ ಸಂಪೂರ್ಣವಾಗಿ ಪಡೆಯುತ್ತಾರೆ ಮತ್ತು ಅಳತೆ ಮಾಡಿ ಅಥವಾ ತೂಕ ಮಾಡಿ (ಜನರಿಗೆ) ಕೊಡುವಾಗ ಕಡಿಮೆ ಕೊಡುತ್ತಾರೆ. ಒಂದು ಮಹಾ ದಿನದಂದು ಇವರನ್ನು ಎಬ್ಬಿಸಿ ತರಲಾಗುವುದೆಂದು ಇವರು ಗ್ರಹಿಸುವುದಿಲ್ಲವೇ? (ಅದು) ಎಲ್ಲ ಜನರೂ ಸರ್ವ ಲೋಕಗಳ ಪಾಲಕ ಪ್ರಭುವಿನ ಮುಂದೆ ನಿಲ್ಲುವ ದಿನವಾಗಿದೆ. (ಪವಿತ್ರ ಕುರ್ಆನ್ 83:1-6)

ಜನರ ಈ ಕೃತ್ಯಗಳ ಕಾರಣ ಸೃಷ್ಟಿಕರ್ತನ ಯಾತನೆ ಅವರ ಮೇಲೆ ಎರಗಿತು. ಒಂದು ದೊಡ್ಡ ಕಪ್ಪು ಮೋಡ ಮದಯನ್ ಪಟ್ಟಣವನ್ನು ಆವರಿಸಿತು. ಜನರು ಮಳೆಯಾಗಬಹುದೆಂದು ನಿರೀಕ್ಷಿಸಿ ಮೋಡದ ಕೆಳಗೆ ಜಮಾಯಿಸಿದರು. ಪಟ್ಟಣದ ಎಲ್ಲಾ ಜನರು ಮೋಡದ ಕೆಳಗೆ ಜಮಾಯಿಸಿದಾಗ ಆಕಸ್ಮಿಕವಾಗಿ ಬೆಂಕಿಯು ಸುರಿಮಳೆ ಪ್ರಾರಂಭವಾಗಿ ಎಲ್ಲಾ ಜನರನ್ನು ಆಹಾಲೆ ತೆಗೆದು ಕೊಂಡಿತ್ತು.

“... ನೀನು ಸತ್ಯವಾಗಿ ಯಾಗಿದ್ದರೆ ನಮ್ಮ ಮೇಲೆ ಆಕಾಶದ ಒಂದು ತುಂಡನ್ನು ಬೀಳಿಸಿ ಬಿಡು” ಎಂದು ಆಗ ಶುಐಬರು “ನೀವು ಮಾಡುತ್ತಿರುವುದನ್ನೆಲ್ಲ ನನ್ನ ಪ್ರಭು ತಿಳಿದಿರುವನು” ಎಂದರು. ಅವರು ಅವರನ್ನು (ಶುಐಬರನ್ನು) ಸುಳ್ಳಾಗಿಸಿ ಬಿಟ್ಟರು. ಕೊನೆಗೆ ಧ್ವನಿಯ ದಿನದ ಯಾತನೆ ಅವರ ಮೇಲೆ ಎರಗಿ ಬಿಟ್ಟಿತು. ಅದೊಂದು ಅತಿ ಭಯಾನಕ ದಿನದ ಯಾತನೆಯಾಗಿತ್ತು. (ಪವಿತ್ರ ಕುರ್ಆನ್ 26:



189)

● ಪ್ರವಾದಿ ಲೂತ್(ಅ) ಪ್ರವಾದಿ ಇಬ್ರಾಹೀಮ್(ಅ)ರ ಸಹೋದರ ಸಂಬಂಧಿಯಾಗಿದ್ದರು. ಅವರು ಮೆಸೆಪೋಟೇಮಿಯಾ (ಇರಾಕ್) ನಲ್ಲಿರುವ ಪ್ರಾಚೀನ ನಗರ 'ಉರ್'ನ ನಿವಾಸಿಯಾಗಿದ್ದರು. ಆದರೆ ಸೃಷ್ಟಿಕರ್ತನು ಅವರಿಗೆ ಸೋಡೋಮ್ ಮತ್ತು ಗೊಮೊರಹ್ ಪ್ರದೇಶಗಳಿಗೆ ತೆರಳಿ ಅಲ್ಲಿಯ ಜನರಿಗೆ ಮಾರ್ಗದರ್ಶನ ಮಾಡಲು ಆದೇಶಿಸಿದನು.

ಸೋಡೋಮ್ ಮತ್ತು ಗೊಮೊರಹ್ ಜನರು ಸಲಿಂಗ ಕಾಮ ಕ್ರೀಡೆಯಲ್ಲಿ ಮತ್ತು ಕಳ್ಳತನದಲ್ಲಿ ತೊಡಗಿದ್ದರು. ಪ್ರವಾದಿ ಲೂತ್(ಅ) ಜನರನ್ನು ಈ ಹೀನ ಕಾರ್ಯಗಳಿಂದ ತಡೆದರು. ಅವರ ಬೋಧನೆಗೆ ಜನರ ಪ್ರತಿಕ್ರಿಯೆ ಈ ರೀತಿಯದಾಗಿತ್ತು.

“ಇವರನ್ನು ನಮ್ಮ ನಾಡಿನಿಂದ ಹೊರಕ್ಕೆ ದಬ್ಬಿ. ಭಾರೀ ಪರಿಶುದ್ಧರಾಗುತ್ತಾರಿವರು! ಎಂಬುದರ ವಿನಾ ಇನ್ನೇನೂ ಇರಲಿಲ್ಲ.” (ಪವಿತ್ರ ಕುರ್ಆನ್: 7:8)

ಒಂದು ದಿನ ಮೂವರು ದೇವಚರರು ಸುಂದರ ಬಾಲಕರ ರೂಪದಲ್ಲಿ ಪ್ರವಾದಿ ಲೂತ್(ಅ)ರ ಮನೆಗೆ ಅತಿಥಿಗಳಾಗಿ ಆಗಮಿಸಿದರು. ಜನರಿಗೆ ಹ. ಲೂತ್(ಅ)ರ ಮನೆಗೆ ಸುಂದರ ಬಾಲಕರು ಬಂದಿರುವ ವಿಷಯ ತಿಳಿಯುತ್ತಲೇ, ಅವರ ಮನೆಗೆ ಧಾವಿಸಿ, ಆ ಬಾಲಕರನ್ನು ಅವರ ವಶಕ್ಕೆ ಒಪ್ಪಿಸಲು ಬೇಡಿಕೆ ಇದ್ದರು.

“ಅವರು (ಈ ರೀತಿ) ಉತ್ತರಿಸಿದರು, ‘ನಿಮ್ಮ ಪುತ್ರಿಯರಲ್ಲಿ ನಮಗೇನೂ ಹಕ್ಕಿಲ್ಲವೆಂಬುದು ನಿಮಗೆ ಗೊತ್ತೇ ಇದೆ. ನಾವು ಇಚ್ಛಿಸುವುದೇನೆಂಬುದೂ ನಿಮಗೆ ತಿಳಿದಿದೆ.’” (ಪವಿತ್ರ ಕುರ್ಆನ್: 11:78-79)

ದೇವಚರರು ಪ್ರವಾದಿ ಲೂತ್(ಅ)ರ

ಆತಂಕವನ್ನು ನೋಡಿ ಈ ರೀತಿ ನುಡಿದರು.

“ ಓ ಲೂತ್, ನಾವು ನಿಮ್ಮ ಪ್ರಭುವಿನಿಂದ ಕಳುಹಿಸಲ್ಪಟ್ಟ ದೇವಚರರಾಗಿರುತ್ತೇವೆ. ನಿಮಗೇನೂ ಕೇಡುಂಟು ಮಾಡಲು ಇವರಿಂದಾಗದು. ನೀವು ಕತ್ತಲೆ ಇರುವಾಗಲೇ ನಿಮ್ಮ ಕುಟುಂಬದವರನ್ನು ಪಂಗಡ ಕರೆದು ಕೊಂಡು ಹೋಗಿ ಬಿಡಿರಿ. ನಿಮ್ಮಲ್ಲಿ ಯಾರೊಬ್ಬರೂ ಹಿಂದೆ ತಿರುಗಿ ನೋಡಬಾರದೆಂಬುದನ್ನು ನೆನಪಿಟ್ಟುಕೊಳ್ಳಿರಿ. ಆದರೆ ನಿಮ್ಮ ಪತ್ನಿ (ನಿಮ್ಮೊಂದಿಗೆ ಹೋಗಲಾರಳು) ಏಕೆಂದರೆ ಇವರ ಮೇಲೆ ಸಂಭವಿಸಿರುವುದೆಲ್ಲಾ ಅವಳ ಮೇಲೂ ಸಂಭವಿಸುವುದು. ಅವರ ವಿನಾಶಕ್ಕಾಗಿ ಪ್ರಾರ್ಥಕಾಲವು ನಿಶ್ಚಯಿಸಲ್ಪಟ್ಟಿದೆ.” (ಪವಿತ್ರ ಕುರ್ಆನ್: 11:81)

ಮರು ದಿನ ಸೂರ್ಯೋದಯದ ಮೊದಲು ಭಯಾನಕ ಭೂಕಂಪ ತೀವ್ರವಾದ ಶಬ್ದದೊಂದಿಗೆ ಸಂಭವಿಸಿತು. ದೇವಚರರು ನಗರದ ಮೇಲೆ ಕಲ್ಲಿನ ಮಳೆ ಗೈದರು. ನಗರದಲ್ಲಿ ಒಂದೇ ಒಂದು ವ್ಯಕ್ತಿ ಬದುಕುಳಿಯಲಿಲ್ಲ. ಹ. ಲೂತ್(ಅ)ರ ಪತ್ನಿ ಸಹ ಈ ದೈವಿಕ ಶಿಕ್ಷೆಯಲ್ಲಿ ನಾಶವಾದಳು.

ಪವಿತ್ರ ಬೈಬಲ್‌ನಲ್ಲಿ ಈ ಘಟನೆಯ ವಿವರಗಳು ಕೆಲ ವ್ಯತ್ಯಾಸದೊಂದಿಗೆ ಲಭ್ಯವಿದೆ. ಬೈಬಲ್‌ನಲ್ಲಿ ದೇವಚರರು ಜನರ ಮೇಲೆ ಉರಿಯುತ್ತಿರುವ ಸಾರ ಜನಕದ ಮಳೆಗೆರೆದರೆಂದು ಹೇಳಲಾಗಿದೆ. (ಜೆನೆಸಿಸ್ ಅಧ್ಯಾಯ: 19 ಸೂಕ್ತ: 1-30)

ಸಲಿಂಗ ಕಾಮವು ಘೋರ ಪಾಪ ಕಾರ್ಯವಾಗಿರುವುದು. ಯಾರೂ ಈ ಪಾಪ ಕೃತ್ಯದಲ್ಲಿ ತೊಡಗಬಾರದು ಹಾಗೂ ಈ ಪಾಪ ಕಾರ್ಯದಲ್ಲಿ ತೊಡಗಿರುವವರೊಂದಿಗೆ ಅನುಕಂಪ ತೋರಬಾರದು.

ಹ. ನೂಹ್(ಅ) ಅಥವಾ ಮನುರಿಗೆ

ಮೂವರು ಗಂಡು ಮಕ್ಕಳಿದ್ದರು. ಹಾಮ್, ಶೆವ್ ಮತ್ತು ಯುಕೂತ್. ಶೆವ್ ಸಂತತಿಯಾದ ಆದ ಸಮುದಾಯವು ಯಮೆನ್‌ನಲ್ಲಿ ನೆಲೆಸಿತ್ತು. ಸೃಷ್ಟಿಕರ್ತನು ಅವರಿಗೆ ಅಪಾರ ಸಂಪತ್ತು, ಜಾನುವಾರಗಳು, ಮಕ್ಕಳು ಮತ್ತು ತೋಟಗಳಿಂದ ಅನುಗ್ರಹಿಸಿದ್ದನು. ಆದ ಸಮುದಾಯ ಕಟ್ಟಡ ನಿರ್ಮಾಣದಲ್ಲಿ ನಿಪುಣರಾಗಿದ್ದರು. 'ಅದೆನ್' ಬಳಿ ಅವರು ಒಂದು ಬೃಹತ್ ಅರಮನೆಯನ್ನು ನಿರ್ಮಿಸಿದ್ದರು... ಇದಕ್ಕೆ 'ಇರಾಮ್'ನ ತೋಟ ವೆನ್ನುತ್ತಾರೆ. ಈ ಸಮುದಾಯದ ಸಮ್ರಾಜ್ಯ ಸಿರಿಯಾ, ಇರಾಕ್, ಇರಾನ್ ಪಾಕಿಸ್ತಾನ ಮತ್ತು ಅರಬಿ ದೇಶಗಳಲ್ಲಿ ವ್ಯಾಪಿಸಿತ್ತು. ಈ ಸಮುದಾಯಕ್ಕೆ ತಮ್ಮ ಸಮರ್ಥದ ಬಗ್ಗೆ ಬಹಳ ಅಹಂಕಾರವಿತ್ತು. ತಮ್ಮನ್ನು ಜಯಿಸಲು ಯಾರಿಗೂ ಸಾಧ್ಯವಿಲ್ಲವೆಂದು ಭಾವಿಸುತ್ತಿದ್ದರು.

ಕಾಲ ಕಳೆದಂತೆ ಈ ಜನರು ಮನುವಿನ ಬೋಧನೆಗಳಿಂದ ದೂರ ಸರಿದರು. ಪಾಪ ಕೃತ್ಯಗಳಲ್ಲಿ, ಅಕ್ರಮಗಳಲ್ಲಿ, ಹಿಂಸೆ, ಸಕೀಹ್, ಸಾಲಿಮ್, ರಝೀಕ್, ಹಾಫಿಝನ್ ಮೊದಲಾದ ದೇವತೆಗಳ ಆರಾಧನೆಯಲ್ಲಿ ತೊಡಗಿದರು.

ಸೃಷ್ಟಿಕರ್ತನು ಈ ಜನರ ಮಾರ್ಗದರ್ಶನಕ್ಕಾಗಿ ಹ. ಹೂದ್(ಅ)ರನ್ನು ಕಳುಹಿಸಿದನು. ಹ. ಹೂದ್(ಅ) ಜನರಿಗೆ ಈ ರೀತಿ ಉಪದೇಶಿಸಿದರು, "ಸಹೋದರರೇ, ಏಕೈಕನಾಗಿರುವ ನಿಮ್ಮ ಸೃಷ್ಟಿಕರ್ತನನ್ನು ಆರಾಧಿಸಿರಿ. ಕೇವಲ ಆತನು ಮಾತ್ರ ಆರಾಧನೆಗೆ ಅರ್ಹನು. ನೀವು ಏಕೆ ಆತನನ್ನು ಭಯಪಡುವುದಿಲ್ಲ? ಇದಕ್ಕೆ ಆದ್ ಸಮುದಾಯದ ನಾಯಕನು ಉತ್ತರಿಸಿದನು,

"ಹೂದ್ ನೀನು ಓರ್ವ ಮೂರ್ಖ ಮತ್ತು ಸುಳ್ಳುಗಾರನ ತರಹ ಕಾಣುವೆ."

ಹ. ಹೂದ್(ಅ) ಉತ್ತರಿಸಿದರು:

"ಓ ಜನರೇ, ನಾನು ಮೂರ್ಖನಲ್ಲ. ನಾನು

ನಿವೃತ್ತಿ ಸೃಷ್ಟಿಕರ್ತನ ಸಂದೇಶವಾಹಕನಾಗಿರುವೆನು. ನಾನು ನಿಮ್ಮ ಹಿತ ಚಿಂತಕನಾಗಿರುವೆನು. ಸೃಷ್ಟಿಕರ್ತನ ಬೋಧನೆನ್ನು ನಿವೃತ್ತಿ ತಲುಪಿಸುತ್ತಿರುವೆನು. ಓರ್ವ ಮಾನವನು ಪ್ರವಾದಿಯಾಗಿ ನಿಮ್ಮ ಒಳಗೆ ಬಂದಿರುವುದು ನಿಮಗೆ ಅಚ್ಚರಿಯ ಸಂಗತಿಯಾಗಿದೆಯೇ? ಸೃಷ್ಟಿಕರ್ತನ ಅನುಗ್ರಹಗಳನ್ನು ಜ್ಞಾಪಿಸಿಕೊಳ್ಳಿರಿ. ಆತನು ನಿಮಗೆ ಸಿರಿ-ಸಂಪತ್ತನ್ನು ನೀಡಿದನು ಮತ್ತು ಮನು (ಹ. ನೂಹ್(ಅ)ರ ನಂತರ ಅಧಿಕಾರವನ್ನು ನೀಡಿದನು."

ಆದ್ ಸಮುದಾಯವು ಉತ್ತರಿಸಿತು,

"ಪ್ರಾಚೀನ ಕಾಲದಿಂದಲೂ ನಮ್ಮ ಪೂರ್ವಿಕರು ಆರಾಧಿಸುತ್ತಾ ಬಂದಿರುವ ಈ ದೇವತೆಗಳ ಆರಾಧನೆಯಿಂದ ನೀನು ನಮ್ಮನ್ನು ತಡೆಯ ಬಯಸುತ್ತೀಯಾ? ನೀನು ನಿಜವಾಗಿಯೂ ಪ್ರವಾದಿಯಾಗಿದ್ದರೆ, ನೀನು ನಮ್ಮನ್ನು ಹೆದರಿಸುತ್ತಿದ್ದ ದೈವಿಕ ಯಾತನೆಯನ್ನು ನಮ್ಮ ಮೇಲೆ ಎರಗಿಸು." (ಪವಿತ್ರ ಕುರ್ಆನ್: 7: 65-70)

ದೈವಿಕ ಯಾತನೆಯು ಮರಳಿನ ಬಿರುಗಾಳಿಯ ರೂಪದಲ್ಲಿ ಆದ್ ಸಮುದಾಯದ ಮೇಲೆ ಎರಗಿತು. ನಿರಂತರ ಎಳು ರಾತ್ರಿಗಳು ಮತ್ತು ಎಂಟು ದಿನಗಳು ಈ ಬಿರುಗಾಳಿಯು ಎರಗಿತು. ಆದ್ ಸಮುದಾಯದ ಸರ್ವಸ್ವವು ಈ ಬಿರುಗಾಳಿಯಲ್ಲಿ ನಾಶ ಗೊಂಡಿತು.

ಕೊನೆಯಲ್ಲಿ ಸೃಷ್ಟಿಕರ್ತನು ಈ ರೀತಿ ನುಡಿದನು:

"ಕೊನೆಗೆ ನಾವು ನಮ್ಮ ಕೃಪೆಯಿಂದ ಹೂದ್ ಮತ್ತು ಅವರ ಸಂಗಡಿಗರನ್ನು ರಕ್ಷಿಸಿದವು ಮತ್ತು ನಮ್ಮ ನಿದರ್ಶನಗಳನ್ನು ಸುಳ್ಳಾಗಿಸಿದವರ ಬೇರನ್ನೇ ಕಡಿದು ಬಿಟ್ಟವು. ಅವರು ವಿಶ್ವಾಸವಿರಿಸುವವರಾಗಿರಲಿಲ್ಲ." (ಪವಿತ್ರ ಕುರ್ಆನ್: 7:72)

ಸಮೂದ್ ಸಮುದಾಯವು ಸಿರಿಯಾ ಮತ್ತು

ಸೌದಿ ಅರೇಬಿಯಾದ ನಡುವಿರುವ ವಾದಿಯುಲ್ ಕುರಾ ಮತ್ತು ಅಲ್ ಹಿಜ್ನಲ್ಲಿ ನೆಲೆಸಿದ್ದರು. ಅವರು ಹ. ನೂಹ್(ಅ)ರ ಪುತ್ರ ಹ. ಶೇಮ್‌ರ ಸಂತತಿಯಾಗಿದ್ದರು.

ಸೃಷ್ಟಿಕರ್ತನು ಸಮೂದ್ ಸಮುದಾಯಕ್ಕೆ ಸಂಪತ್ತು ಹಾಗೂ ಪ್ರಬಲ ದೇಹ ಧಾರ್ಡ್ಯತೆಯಿಂದ ಅನುಗ್ರಹಿಸಿದ್ದನು. ಅವರು ಶಾ ರೀ ರಿ ಕ' ವಾ ಗಿ ಎ ಷ್' ಫ್ ಶಕ್ತಿಶಾಲಿಯಾಗಿದ್ದರೆಂದರೆ ಬೆಟ್ಟ ಗುಡ್ಡಗಳಲ್ಲಿ ಕಲ್ಲು ಬಂಡೆಯಲ್ಲಿ ಮನೆಯನ್ನು ಕೊರೆಯುತ್ತಿದ್ದರು.

ಕಾಲಾನುಕಾಲದಲ್ಲಿ ಸಮೂದ್ ಸಮುದಾಯವು ತಮ್ಮ ಶಕ್ತಿ ಮತ್ತು ಸಂಪತ್ತಿನ ಮದದಲ್ಲಿ ಸೃಷ್ಟಿಕರ್ತನಲ್ಲದೇ, ಇತರ ದೇವ-ದೇವತೆಗಳನ್ನೂ ಆರಾಧಿಸಲಾರಂಭಿಸಿದರು. ಸೃಷ್ಟಿಕರ್ತನು ಹ. ಸಾಲಿಹ್(ಅ) ರನ್ನು ಈ ಜನರ ಮಾರ್ಗದರ್ಶನಕ್ಕಾಗಿ ರವಾನಿಸಿದನು. ಅಹಂಕಾರದಲ್ಲಿ ಮುಳುಗಿದ್ದ ಸಮೂದ್ ಸಮುದಾಯವು ಪ್ರವಾದಿತ್ವವನ್ನು ಸಾಬೀತು ಪಡಿಸಲು ಪವಾಡವನ್ನು ತೋರಿಸುವಂತೆ ಹ. ಸಾಲಿಹ್(ಅ)ರಿಗೆ ಬೇಡಿಕೆಯನ್ನಿಟ್ಟರು.

ಸಮೂದ್ ಸಮುದಾಯದ ಬೇಡಿಕೆ ಮೇರೆಗೆ ಸೃಷ್ಟಿಕರ್ತನು ಬಂಡೆ ಕಲ್ಲಿನಿಂದ ಒಂದು ಹೆಣ್ಣು ಒಂಟೆಯನ್ನು ಸೃಷ್ಟಿಸಿದನು. ಆದರೆ ಮದವೇರಿದ್ದ ಸಮೂದ್ ಸಮುದಾಯವು ಈ ಒಂಟೆಯನ್ನು ಕೊಂದು ಹಾಕಿತು. ಅಷ್ಟೇ ಅಲ್ಲ. ತಮ್ಮ ಕೃತ್ಯಗಳ ಕಾರಣ, ತಮ್ಮ ಮೇಲೆ ದೈವಿಕ ಶಿಕ್ಷೆಯನ್ನು ಎರಗಿಸುವಂತೆ ಹ. ಸಾಲಿಹ್(ಅ) ರಿಗೆ ಪಂಥಾಹ್ವಾನವನ್ನು ನೀಡಿದರು.

ಸೃಷ್ಟಿಕರ್ತನ ಯಾತನೆಯು ಭಯಂಕಾರ ಶಬ್ದದ ರೂಪದಲ್ಲಿ ಬಂದಿತು. ಮೂರನೆಯ ದಿನ ಎಲ್ಲಾ ಜನರು ಸತ್ತು ಬಿದ್ದಿದ್ದರು. (ಪವಿತ್ರ ಕುರ್‌ಆನ್: 91) ಸಮೂದ್ ಸಮುದಾಯವು ಬೆಟ್ಟ ಗುಡ್ಡಗಳಲ್ಲಿ, ಕಲ್ಲು ಬಂಡೆ ಕೊರೆದು ನಿರ್ಮಿಸಿದ್ದ ಮನೆಗಳನ್ನು ಇಂದಿಗೂ

ನೋಡಬಹುದಾಗಿದೆ (ಚಿತ್ರವನ್ನು ನೋಡಿ)

#### ಸೃಷ್ಟಿಕರ್ತನ ನಿಯಮಗಳು:

ಪವಿತ್ರ ವೇದಗಳು, "ಭಗವಂತನ ನಿಯಮಗಳು ಬದಲಾಗುವುದಿಲ್ಲ."ವೆಂದು ಹೇಳುತ್ತವೆ. (ಉಗ್ವೇದ 5:24:10) ಅಥರ್ವ ವೇದವು ಸೃಷ್ಟಿಕರ್ತನ ಕಾನೂನನ್ನು ಬದಲಾಯಿಸಲು ಸಾಧ್ಯವಿಲ್ಲ ಎನ್ನುತ್ತದೆ. (ಅಥರ್ವ ವೇದ 18:1:10)

● ಪವಿತ್ರ ಕುರ್‌ಆನ್ ಈ ಬಗ್ಗೆ ಈ ರೀತಿ ನುಡಿಯುತ್ತದೆ:

"ಅಲ್ಲಾಹನ ವಚನಗಳು ಬದಲಾಗುವಂತಿಲ್ಲ." (ಪವಿತ್ರ ಕುರ್‌ಆನ್: 10:64)

"ನೀವು ಅಲ್ಲಾಹನ ಕಾರ್ಯ ನಿಧಾನದಲ್ಲಿ ಯಾವ ಬದಲಾವಣೆಯನ್ನೂ ಕಾಣಲಾರಿರಿ." (ಪವಿತ್ರ ಕುರ್‌ಆನ್: 48:23)

ತನ್ನ ಬೋಧನೆಗಳನ್ನು ಮತ್ತು ಆದೇಶಗಳನ್ನು ಧಿಕ್ಕರಿಸಿದ ಮತ್ತು ಕಡೆಗಣಿಸಿದ ಅನೇಕ ಜನಾಂಗಗಳನ್ನು, ನಾಗರಿಕತೆಗಳನ್ನು ಸೃಷ್ಟಿಕರ್ತನು ನಾಶಗೊಳಿಸಿರುವನು. ಭವಿಷ್ಯದಲ್ಲೂ ಆತನ ಆದೇಶಗಳನ್ನು ಧಿಕ್ಕರಿಸುವ ಸಮುದಾಯಗಳಿಗೆ ಘೋರ ವಿನಾಶ ಕಾದಿದೆ.

ಜನರನ್ನು ಎಚ್ಚರಿಸಲು ಸೃಷ್ಟಿಕರ್ತನು ಈ ರೀತಿ ಹೇಳಿರುವನು,

● "ತಮ್ಮ ಸಂಪತ್ತಾ ಕರ್ಯಗಳ ಬಗ್ಗೆ ಅಹಂಭಾವ ಹೊಂದಿದ್ದ ಎಷ್ಟೋ ನಾಡುಗಳನ್ನು ನಾವು ನಾಶಗೊಳಿಸಿದ್ದೇವೆ. ಅದೋ ಅವರ ನಿವಾಸಗಳು ಹಾಳು ಬಿದ್ದಿರುವುದನ್ನು ನೋಡಿಕೊಳ್ಳಿರಿ. ಅವುಗಳಲ್ಲಿ ಅನಂತರ ಯಾರಾದರೂ ವಾಸಿಸಿದ್ದೇ ಅಪರೂಪ. ಕೊನೆಗೆ ನಾವೇ ಅವುಗಳ ವಾರೀಸುದಾರರಾದೆವು." (ಪವಿತ್ರ ಕುರ್‌ಆನ್: 28:58)

● ಪ್ರಾಚೀನ ನಾಗರಿಕತೆಗಳ ಇತಿಹಾಸವನ್ನು ಓದಿದಾಗ, ನಾಶ ಹೊಂದಿದ ಅನೇಕ ನಾಗರಿಕತೆಗಳಲ್ಲಿ ವಾಸವಿದ್ದ ಜನರ ವಸತಿಗಳು ಸುರಕ್ಷಿತವಾಗಿದ್ದು, ಕೇವಲ ಜನರು ನಾಶಹೊಂದಿರುವುದನ್ನು ಕಾಣುತ್ತೇವೆ. ಈ ಜನರನ್ನು ಸೃಷ್ಟಿಕರ್ತನ ಶಿಕ್ಷೆಯ ಕಾರಣದಿಂದ ನಾಶಹೊಂದಿರುವರೆಂದು ಇತಿಹಾಸ ಹೇಳುವುದಿಲ್ಲ. ಆದರೆ ಈ ನಾಗರಿಕತೆಗಳ ಇತಿಹಾಸದ ಅಧ್ಯಯನ ನಡೆಸಿದಾಗ, ಈ ನಾಗರಿಕತೆಗಳ ಜನರು ನಿಸ್ಸಂಶಯವಾಗಿ ದೈವಿಕ ವಿಕೋಪದ ಕಾರಣದಿಂದಲೇ ನಾಶ ಹೊಂದಿರುವುದು ನಿಚ್ಚಳವಾಗುತ್ತದೆ. ಇದೇ ರೀತಿ ಹೂದ್, ಆದ್, ಸಮೂದ್ ಮತ್ತು ಮದೈನ್ ಸಮುದಾಯಗಳು ನಾಶಹೊಂದಿದ್ದು ಇದರ ವಿವರಗಳು ಕುರ್ಆನ್, ಬೈಬಲ್ ಮತ್ತು ತೌರಾತ್‌ನಲ್ಲಿವೆ.

● Whitaker's world of fat - ರಸ್ಸೆಲ್ ಆಶ್ ಪುಟಾಗಿರವರ ಪ್ರಕಾರ, ಮನೆಗಳು ಸುರಕ್ಷಿತವಾಗಿದ್ದು, ವಾಸಿಸುವವರು ಮಾತ್ರ ನಾಶಹೊಂದಿರುವ ಪಾಳು ಬಿದ್ದಿರುವ ನಗರಗಳು ಕ್ಯಾಂಬೋಡಿಯಾದ Ang Kor ಮೆಕ್ಸಿಕೋನ Chichen Ikza, ಅಮೇರಿಕಾದ Cliff Palace Colorado, ಪೆರುವಿನ Rachu Picchu ಮತ್ತು ಇರಾಕಿನ Urಗಳಾಗಿವೆ. ಇತರ ಕಾರಣಗಳಿಂದ ನಾಶವಾಗಿರುವ ನಗರಗಳೆಂದರೆ ಇಟಲಿಯ- Pompeic, ತುರ್ಕಿಯ ಟ್ರಾಯ್ ಮೊದಲಾದವುಗಳು ಸಮುದ್ರದಲ್ಲಿ ಮುಳುಗಿ ನಾಶವೊಂದಿರುವ ನಗರಗಳೆಂದರೆ ಅಟ್ಲಾಂಟಿಕ್, ಜಪಾನಿನ ಓಕಿನಾದ ನೀರಿನಲ್ಲಿ ಮುಳುಗಿದ ನಗರ, ಕ್ಯೂಬಾದ ಮುಳುಗಿದ ನಗರ ಮೊದಲಾದವುಗಳು. ಈ ನಗರಗಳು ನಾಶ ಹೊಂದಿರುವುದಕ್ಕೆ ನಿಖರ ಕಾರಣಗಳನ್ನು ಯಾರು ನೀಡುವ ಪರಿಸ್ಥಿತಿಯಿಲ್ಲ.

● ಜನರು ಸಾಮಾನ್ಯವಾಗಿ ಧನಿಕರಾದಾಗ, ಸೃಷ್ಟಿಕರ್ತನ ಆದೇಶಗಳನ್ನು ಉಲ್ಲಂಘಿಸುತ್ತಾರೆ.

ಇಂತಹ ಸಂದರ್ಭಗಳಲ್ಲಿ ಸೃಷ್ಟಿಕರ್ತನು ಜನರನ್ನು ವಿಚ್ಛೇದಿಸಲು, ಲಘುವಾದ ಶಿಕ್ಷೆಯನ್ನು ನೀಡುತ್ತಾನೆ. ಉದಾಹರಣೆಗೆ ಬರಗಾಲ, ಪ್ರವಾಹ ಭೂಕಂಪ, ಸಾಂಕ್ರಮಿಕ ರೋಗಗಳು ಮೊದಲಾದ ವಿಪತ್ತುಗಳು ಜನರ ಮೇಲೆ ಎರಗುತ್ತವೆ.

“ಆ ನಂತರ ಅವರು, ತಮಗೆ ಕೊಡಲ್ಪಟ್ಟ ಬುದ್ಧಿವಾದವನ್ನು ಮರೆತು ಬಿಟ್ಟಾಗ ನಾವು ಅವರಿಗಾಗಿ ಎಲ್ಲ ವಿಧ ಸಂಪನ್ಮತೆಯ ದ್ವಾರಗಳನ್ನು ತೆರೆದು ಬಿಟ್ಟೆವು. ಅವರಿಗೆ ದಯಪಾಲಿಸಲ್ಪಟ್ಟ ಕೊಡುಗೆಗಳಲ್ಲಿ ಅವರು ಚೆನ್ನಾಗಿ ಮಗ್ನರಾಗಿದ್ದಾಗ, ನಾವು ಹಠಾತ್ತನೆ ಅವರನ್ನು ಹಿಡಿದುಕೊಂಡೆವು.” (ಪವಿತ್ರ ಕುರ್ಆನ್: 6:44)

ದೈವಿಕ ಶಿಕ್ಷೆ ಎರಗಿ ನಾಶಹೊಂದಿದ ನಗರಗಳ ಚಿತ್ರವನ್ನು ನೀಡಲಾಗಿದೆ.

ಸೃಷ್ಟಿಕರ್ತನು ಮನುಷ್ಯನ ಮೇಲೆ ಅನುಗ್ರಹಗಳ ಮಳೆ ಸುರಿಸಿದಾಗ, ಮನುಷ್ಯನು ಹೆಚ್ಚು ವಿನಮ್ರನಾಗಬೇಕೇ ಎನಿಸಿ ಅಹಂಕಾರಿಯಾಗುವುದಿಲ್ಲ. ಬೈಬಲ್ ಹೇಳುವಂತೆ ಸನ್ನಡತೆವುಳ್ಳವರು ಮಾತ್ರ ಯಶಸ್ವಿಯಾಗುತ್ತಾರೆ.

“ಸನ್ನಡೆಯುಳ್ಳವರು ತೆಂಗಿನ ಮರದಂತೆ ಏಳಿಗೆಯನ್ನು ಹೊಂದುತ್ತಾನೆ.” (ಪವಿತ್ರ ಬೈಬಲ್ ಪಿ.ಎಸ್. 92:12)

ವ್ಯಾಪಾರ ವಹಿವಾಟಿನಲ್ಲಿ ವಂಚನೆ, ಅಕ್ರಮ, ಅನ್ಯಾಯ, ಸಲಿಂಗ ಕಾಮ, ದೈವಿಕ ಆದೇಶಗಳ ಉಲ್ಲಂಘನೆ ಮೊದಲಾದವುಗಳಿಂದ ಜನರು ದೈವಿಕ ಶಿಕ್ಷೆಗೆ ಗುರಿಯಾಗುತ್ತಾರೆ. ದೈವಿಕ ಶಿಕ್ಷೆಯಿಂದ ಪಾರಾಗಲು ಇರುವ ಏಕೈಕ ಮಾರ್ಗೋಪಾಯವೆಂದರೆ ಸೃಷ್ಟಿಕರ್ತನ ಆಜ್ಞೆಗಳ ಪಾಲನೆಯಾಗಿದೆ.





Chichen Itza (maya) of Maxico



Ur of Iraq



Troy of Turkey

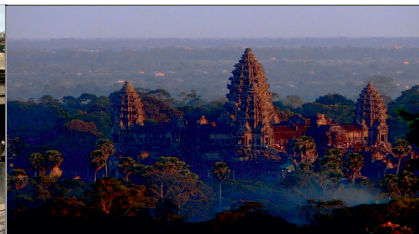

Angkor of Combodia



Machu Picchu of Peru



Dead Pompeii of italy.

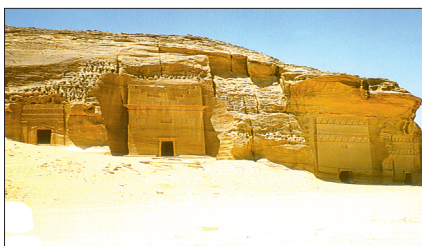

Houses of Thamod  
(Qaume-Samud)



Cliff palace (Mesa Verde)  
Colorado of USA.

Some of the civilisations which might have got terminated due to divine punishment.

ಅಧ್ಯಾಯ: 13

## ವೇದಗಳು ಮತ್ತು ಕುರ್ಆನ್‌ನಲ್ಲಿರುವ ಸಮಾನ ಸೂಕ್ತಗಳು ಪ್ರಾರ್ಥನೆಗೆ ಸಂಬಂಧಿಸಿದಂತೆ

### 13. Common Verses between Vedas & Quran

ಸೃಷ್ಟಿಕರ್ತನ ಅನುಗ್ರಹವನ್ನು ಬೇಡುವುದಕ್ಕೆ ದುಆ (ಉದುಫ) ಪ್ರಾರ್ಥನೆ (ಹಿಂದಿ), ಸರ್ಪಿಕೇಶನ್ (ಇಂಗ್ಲೀಷ್‌ನಲ್ಲಿ) ಹೇಳುತ್ತಾರೆ. ಧರ್ಮದಲ್ಲಿ ಪ್ರಾರ್ಥನೆಗೆ ಬಹಳ ಮಹತ್ವವಿದೆ.

ಪ್ರವಾದಿ ವ'ು ಹ'ವ್‌ದ್ (ಸ') ನುಡಿದಿರುವರಾಗಿ ವರದಿಯಾಗಿದೆ:

“ದುಆ (ಪ್ರಾರ್ಥನೆ) ವಾಸ್ತವಿಕವಾಗಿ ಆರಾಧನೆಯಾಗಿದೆ.” (ಮಿಷ್ಕಾತ್)

“ಪಾಪ ಕಾರ್ಯಮಾಡಿದ ನಂತರ ಸೃಷ್ಟಿಕರ್ತನಲ್ಲಿ ಕ್ಷಮೆಯಾಚಿಸಿ, ಆತನ ಅನುಗ್ರಹವನ್ನು ಬೇಡಿರಿ. ನೀವು ಈ ರೀತಿ ಮಾಡದಿದ್ದರೆ, ಆತನು, ಈ ರೀತಿ ವ'ು ಡ'ವ' ರಿಂದ ನಿವ'ುನ್ನು ಬದಲಿಸಬಹುದು.” (ಮಿಷ್ಕಾತ್)

“ದುಆ (ಪ್ರಾರ್ಥನೆ) ಪ್ರವಾದಿಯ ಆಯುಧವಾಗಿದೆ.” (ಮಿಷ್ಕಾತ್)

“ದುಆ (ಪ್ರಾರ್ಥನೆ) ದಿಂದ ಮರಣವನ್ನು

ಸಹ ಮುಂದೂಡಬಹುದು. ಸೃಷ್ಟಿಕರ್ತನಲ್ಲಿ ಆತನ ಅನುಗ್ರಹಗಳಿಗೆ ಪ್ರಾರ್ಥಿಸುವುದು ಮನುಷ್ಯರಿಗೆ ಅತ್ಯಾವಶ್ಯಕವಾಗಿದೆ. ಈ ಕಾರಣಕ್ಕಾಗಿ ಸೃಷ್ಟಿಕರ್ತನೇ ಆತನನ್ನು ಬೇಡುವ ನಿಧಾನವನ್ನು ದಿವ್ಯ ಗ್ರಂಥಗಳಲ್ಲಿ ಕಲಿಸಿರುವನು.

ಪ್ರಾರ್ಥನೆಯು ವಾಸ್ತವಿಕವಾಗಿ ಆರಾಧನೆಯಾಗಿರುವುದು. ಆದುದರಿಂದ ಅವಕಾಶ ದೊರೆತಾಗಲೆಲ್ಲಾ ನಾವು ಪ್ರಾರ್ಥಿಸಬೇಕು. ದಿವ್ಯ ಗ್ರಂಥದ ಯಾವುದೇ ಸೂಕ್ತವನ್ನು ಪಠಿಸುವುದರಿಂದ ನಮಗೆ ಖಂಡಿತವಾಗಿ ಪುಣ್ಯ ಫಲ ದೊರಕುತ್ತದೆ. ಆದರೆ ಪ್ರಾರ್ಥನೆಯ ಸೂಕ್ತಗಳನ್ನು ಪಠಿಸುವುದರ ಮೂಲಕ ನಮಗೆ ಇಮ್ಮಡಿ ಲಾಭ ಸಿಗುವುದು. ಒಂದು ಸೂಕ್ತಗಳನ್ನು ಪಠಿಸುವುದರ ಪುಣ್ಯ ಫಲ, ಎರಡನೆಯದು ಪ್ರಾರ್ಥಿಸುವುದರ ಕಾರಣ ದೊರಕುವ ಭಗವಂತನ ಅನುಗ್ರಹಗಳು.

ಪವಿತ್ರ ವೇದಗಳ ಸೂಕ್ತಗಳು

#### ಪವಿತ್ರ ವೇದಗಳ ಸೂಕ್ತಗಳು

- होतारं सत्ययजं रोदस्योरूतान हस्तो नमसा विवासेत्।

ಸ್ವರ್ಗವನ್ನು ಮತ್ತು ಭೂಮಿಯನ್ನು ನಿಯಂತ್ರಿಸುವ ಸೃಷ್ಟಿಕರ್ತನನ್ನು ಪ್ರಾರ್ಥಿಸುವಾಗ ವಿನಯದಿಂದ ಕೈಗಳನ್ನು ಮೇಲಕ್ಕೆ ಎತ್ತಿರಿ. (ಋಗ್ವೇದ 6:16:46)

- तस्य ते भक्तिवांसः स्याम (अथर्ववेद ०६:७८:३)
- (ಓ ಸೃಷ್ಟಿಕರ್ತನೇ) ನಾವು ನಿನ್ನನ್ನು ಆರಾಧಿಸುವವರಾಗಿರುವೆವು. (ಅಥರ್ವ ವೇದ 6-79-3)

#### ಪವಿತ್ರ ಕುರ್ಆನಿನ ಸೂಕ್ತಗಳು

- उद्धू रञ्जुक्मु त-जर्तुं व-व खुपय इन्हू लायुहिञ्जुल-मुअ-तवीन (ಕುರಆನ್ ೭:೫೫)

“ನಿಮ್ಮ ಪ್ರಭುವನ್ನು ಭಯ ವಿನಯದೊಂದಿಗೆ ಮತ್ತು ರಹಸ್ಯವಾಗಿ ಪ್ರಾರ್ಥಿಸಿರಿ.” (ಕುರ್ಆನ್ 7:55)

- इय्या-क नअबुदु व इय्या-क नस्तअीन (ಕುರಆನ್ 9:8)

“ನಾವು ನಿನ್ನ ಆರಾಧನೆಯನ್ನೇ ಮಾಡುತ್ತೇವೆ ಮತ್ತು ನಿನ್ನೊರ್ವ ನಿಂದಲೇ ಸಹಾಯ ಬೇಡುತ್ತೇವೆ.” (ಕುರ್ಆನ್: 1:4)

ಪವಿತ್ರ ವೇದಗಳ ಸೂಕ್ತಗಳು	ಪವಿತ್ರ ಕುರ್ಆನಿನ ಸೂಕ್ತಗಳು
<ul style="list-style-type: none"> <li>● ಅವನೊ ವೃಜಿನಾ ಶಿಷಿ ಹಿ (ಋಗವೇದ ೧೦:೧೦೫:೮)</li> </ul> <p>(ಓ ದೇವನೇ) ನಮ್ಮ ಪಾಪಗಳನ್ನು ಕ್ಷಮಿಸು. (ಇಮಗ್ನೇದ 10-105-8)</p>	<ul style="list-style-type: none"> <li>● ರಬ್ಬನಾ ಫಾಗ್‌ಫಿರಲನಾ ಜುನುಬನಾ ವ ಕಫ್‌ಫಿರ ಅನ್ನಾ ಸಯ್‌ಯಿಆತಿನಾ (ಕುರಆನ ೩:೧೬೩)</li> </ul> <p>“ಓ ನಮ್ಮೊಡೆಯಾ, ನಮ್ಮಿಂದ ಸಂಭವಿಸಿ ಹೋಗಿದ್ದ ಅಪರಾಧಗಳನ್ನು ಕ್ಷಮಿಸು. ನಮ್ಮಲ್ಲಿರುವ ಕೆಡುಕುಗಳನ್ನು ದೂರೀಕರಿಸು ಮತ್ತು ನಮ್ಮ ಅವಸಾನವನ್ನು ಸಜ್ಜನರೊಂದಿಗೆ ಮಾಡು.” (ಕುರ್ಆನ್: 3:193)</p>
<ul style="list-style-type: none"> <li>● ಅವಶಸಾ ನಿ:ಷಸಾ ಯ್ ಪರಾಶಸೋಪಾರಿಮ ಜಾಗ್ರತೋ ಯತ್ ಸ್ವಪಂತ:। (ಅಥವೇದ ೦೬:೪೫:೨)</li> </ul> <p>ಪ್ರಜ್ಞಾ ಪೂರ್ವಕವಾಗಿ ಅಥವಾ ಅರಿವಿಲ್ಲದೆ ಅಪ್ರಾಮಾಣಿಕ, ದ್ವೇಷ ಹಾಗೂ ಅಜ್ಞಾನದ ಭಾವದಲ್ಲಿ ನಾವು ಮಾಡಿರುವ ಪಾಪದ ಕಾರ್ಯಗಳನ್ನು ದಯವಿಟ್ಟು ಕ್ಷಮಿಸು.</p>	<ul style="list-style-type: none"> <li>● ರಬ್ಬನಾ ಲಾ ತುಆಖಿಜ್ಜಾ ಇನ್ ನಸೀನಾ ಅವ್ ಅಖತಾನಾ। ರಬ್ಬಾನಾ ವಲಾ ತಹ್ಮಿಲ ಅಲೈನಾ ಇಸ್ಸರನ ಕಮಾ ಹಮಲ್ತಹು ಅಲಲ್ ಲಜ್ಜೀನಾ ಮಿನ ಕಬ್ಲಿನಾ, ರಬ್ಬನಾ ವಲಾ ತುಹ್ಮಿಲನಾ ಮಾ ಲಾ ತಾ-ಕತಾ ಲನಾ ಬಿಹಿ। ವಅಫ್ಫುಅನ್ನಾ ವಗ್ಫಿರ ಲನಾ ವರ್ ಹಮ್ನಾ ಅನ್-ತ ಮೌಲಾನಾ (ಕುರಆನ ೨:೨೮೬)</li> </ul> <p>“ಓ ನಮ್ಮ ಪ್ರಭೂ ನಮ್ಮಿಂದ ಪ್ರಮಾದ ವಶತ್ ಅಪರಾಧಗಳಾಗಿ ಬಿಟ್ಟರೆ ಅವುಗಳಿಗಾಗಿ ನಮ್ಮನ್ನೂ ಹಿಡಿಯ ಬೇಡ. ಪ್ರಭೂ ನಮ್ಮ ಪೂರ್ವಿಕರ ಮೇಲೆ ಹೊರಿಸಿದಂತಹ ಹೊರೆಯನ್ನು ನಮ್ಮ ಮೇಲೆ ಹೊರಿಸಬೇಡ. ನಮ್ಮ ಪಾಪಗಳನ್ನು ಪರಿಹರಿಸು, ನಮ್ಮನ್ನು ಕ್ಷಮಿಸು, ನಮ್ಮ ಮೇಲೆ ಕೃಪೆ ದೋರು.” (ಕುರ್ಆನ್ 2:286)</p>
<ul style="list-style-type: none"> <li>● ಇಂದ್ರ ಋತು ನ ಆ ಭರ ಪಿತಾ ಪುತ್ರೇಭ್ಯೋ ಯಥಾ। ಶಿಕ್ಷಾ ಘೋ ಅಸ್ಮಿನ್ ಪುರುಹೃತ ಯಾಮಿನಿ ಜಿವಾ ಜ್ಯೋತಿರಶೀಮಹಿ।। (ಅಥವೇದ. ೧೮:೩:೬೭)</li> </ul> <p>(ಓ ದೇವನೇ) ಐಹಿಕ ಜೀವನದಲ್ಲಿ ನಮಗೆ ಜ್ಞಾನೋದಯ ವಾಗುವಂತೆ (ದೈವಿಕ) ಜ್ಞಾನದೊಂದಿಗೆ ನಮ್ಮನ್ನು ಅನುಗ್ರಹಿಸು. (ಅಥವಾ ವೇದ 18-3-67)</p>	<ul style="list-style-type: none"> <li>● ಯುಅತಿಲ್-ಹಿಕಮ-ತ ಮ್ಯುಷಾ-ಉ ವ ಮ್ಯುಅತಲ್- ಹಿಕ್ಮ-ತ ಫ-ಕದ ಊತಿ-ಯ ಖಯರನ್ ಕಸೀರನ್ ವ ಯಜ್ಜಕಕರು ಇಲ್ಲಾ ಉಲೂ-ಅಲಬಾಬ (ಕುರಆನ ೨:೨೬೬)</li> </ul> <p>जिसको चाहता है हिकमत (तत्वदर्शिता) प्रदान करता है, और जिसे हिकमत (तत्तज्ञान) मिली, उसे वास्तव में बड़ी दौलत मिल गई। इन बातों से सिर्फ वही लोग शिक्षा ग्रहण करते हैं, जो बुद्धिमान हैं।</p>
<ul style="list-style-type: none"> <li>● ನಯ ಸುಪಥಾ ರಾಯ ಅಸ್ಮಾನ (ಯಜುರವೇದ ೪೦:೧೬)</li> </ul> <p>ಓ ದೇವನೇ, ನಮ್ಮ ಮುಕ್ತಿಗಾಗಿ ದಯವಿಟ್ಟು ನಮ್ಮನ್ನು ಸನ್ಮಾರ್ಗದಲ್ಲಿ ನಡೆಸು. (ಅಥವಾ ವೇದ 40-16)</p>	<ul style="list-style-type: none"> <li>● ಇಹದನಸ-ಸಿರಾತ್‌ಲ್ಮುಸ್ಕೀಮ (ಕುರಆನ ೧:೫)</li> </ul> <p>“ನಮಗೆ ಸನ್ಮಾರ್ಗವನ್ನು ತೋರಿಸು ನೀನು ಅನುಗ್ರಹಿಸಿದವರ ಮಾರ್ಗ.” (ಕುರ್ಆನ್: 1:5)</p>
<ul style="list-style-type: none"> <li>● ಇಂದ್ರ ಋತು ನ ಆ ಭರ (ಅಥವೇದ ೧೮:೦೩:೬೭)</li> </ul> <p>ಓ ಸೃಷ್ಟಿಕರ್ತನೇ, (ದೈವಿಕ) ಬುದ್ಧಿಶಕ್ತಿ ನಮ್ಮನ್ನು ಅನುಗ್ರಹಿಸು. (ಅಥವಾ ವೇದ 18-3-67)</p>	<ul style="list-style-type: none"> <li>● ರಬ್ಬಿ ಜಿದನಿ ಅಿಲ್ಮಾ (ಕುರಆನ ೨೦:೧೧೪)</li> </ul> <p>ऐ पालनहार! मुझे और अधिक ज्ञान प्रदान कर</p>
<ul style="list-style-type: none"> <li>● ಸಂ ಶ್ರುತೇನ ಗಮೇಮಹಿ (ಅಥವೇದ ೦೧:೦೧:೪)</li> </ul> <p>ಓ ಸೃಷ್ಟಿಕರ್ತನೇ (ದೈವಿಕ) ಜ್ಞಾನದೊಂದಿಗೆ ನಮ್ಮನ್ನು ಅನುಗ್ರಹಿಸು. (ಅಥವಾ ವೇದ 1-1-4)</p>	

ಪವಿತ್ರ ವೇದಗಳ ಸೂಕ್ತಗಳು

ಪವಿತ್ರ ಕುರ್ಆನಿನ ಸೂಕ್ತಗಳು

- ಅग्निः प्रातः सवने पात्वस्मान् वैश्वानरो विश्वशंभुः। (अथर्ववेद ०६:४७:०९)

ಓ ಸೃಷ್ಟಿಕರ್ತನೇ, ನೀನು ಸಕಲ ಮಾನವ ಜನಾಂಗದ ಅನುರಾಗಿ, ಸಕಲ ವಿಶ್ವದ ಸೃಷ್ಟಿಕರ್ತ, ಕರುಣಾಮಯಿಯಾಗಿರುವೆ. ಓ ಸೃಷ್ಟಿಕರ್ತನೇ, ನಾವು ಪ್ರಾತಃಕಾಲದ ಪ್ರಾರ್ಥನೆ ಮಾಡುವಾಗ ನಮ್ಮನ್ನು ಸಂರಕ್ಷಿಸು. (ಅಥರ್ವ ವೇದ 6-47-1)

- वलायुहीतू-नबिशैइम्मिन् अ़िल्मिही इल्ला बिमा शा-अ वसि-अ कुसिय्युहुस्समावाति वलुअर्ज (कुरआन २:२५५)

“ಅಲ್ಲಾಹ್ ಚಿರಂತನನು, ಸ್ವಯಂ ಜೀವಂತನು. ಅಖಿಲ ಪ್ರಪಂಚದ ನಿಯಂತ್ರಕನಾದ ಆತನ ಹೊರರು ಆರಾಧ್ಯನಾರೂ ಇಲ್ಲ. ಅವನಿಗೆ ತೊಡಕೆಯಾಗಲೀ ನಿರ್ದಯಾಗಲೀ ಬಾಧಿಸುವುದಿಲ್ಲ.” (ಕುರ್ಆನ್ 2:255)

- व कुरआनल्-फजिर इन-न-कुरआनंल -फजिर का-न मश्हूदा (कुरआन १७:७८)

“ಸೂರ್ಯನ ಇಳಿಮುಖಾ ರಂಭದಿಂದ ನಿಶಾಂಧಕಾರದ ತನಕ ನಮಾಝನ್ನು ಸಂಸ್ಥಾಪಿಸಿರಿ ಮತ್ತು ಪ್ರಾತಃಕಾಲದ ಕುರ್ಆನನ್ನು ರೂಢಿಗೊಳಿಸಿ ಕೊಳ್ಳಿರಿ.” (ಕುರ್ಆನ್: 17:78)

- तस्य वयं हेडिसि मापि भूम सुमृडीके अस्य सुमतौ स्याम्। (अथर्ववेद ०७:२०:३)

ನಾವು ಸದಾ ಸೃಷ್ಟಿಕರ್ತನ ಅನುಗ್ರಹ ಮತ್ತು ಪ್ರೀತಿಯಲ್ಲಿ ಇರುವಂತಾಗಲಿ ಮತ್ತು ಎಂದೂ ಆತನ ಕ್ರೋಧಕ್ಕೆ ಗುರಿಯಾಗದಂತಿರಲಿ.

- रब्बنا ला तुजिग कुटूबना बअदा इज़ हदैतना व हब लना मिल लदुन्का रहमा। इन्का अन्तल वहाब (कुरआन ३:८)

“ಓ ನಮ್ಮ ಪ್ರಭೂ, ನೀನು ನಮ್ಮನ್ನು ನೇರ ಮಾರ್ಗದಲ್ಲಿ ಹಾಕಿರುತ್ತಾ ಪುನಃ ನಮ್ಮ ಮನಸ್ಸುಗಳನ್ನೂ ದೋಷಗಳಲ್ಲಿ ಸಿಲುಕಿಸಬೇಡ. ನೀನು ನನ್ನ ಅನುಗ್ರಹಾಗಾರದಿಂದ ಕೃಪೆಯನ್ನು ನೀಡು.” (ಕುರ್ಆನ್ 3:8)

- ऋत्वः समहदीनता प्रतीपं जगमा शुचे मृला सुक्षत्र मृलया।। (ऋगवेद. ७:८६:०३)

ಓ ಸೃಷ್ಟಿಕರ್ತನೇ, ನಮ್ಮ ಅಜ್ಞಾನದ ಕಾರಣದಿಂದ ನಾವು ಸನ್ಮಾರ್ಗದಿಂದ ವಿಚಲಿತರಾಗುತ್ತೇವೆ. ನಮ್ಮ ಮೇಲೆ ಕರುಣೆಯನ್ನು ತೋರು. (ಋಗ್ವೇದ 7-89-3)

- इन्नल्ला-ه لا यجللموننا-س यशأंव-व ला किन्नل्ला-स अन्फुसहुम् यجللمून (कुरआन १०:४४)

“ಅಲ್ಲಾಹನೊಡನೆ ಭೇಟಿಯನ್ನು ಸುಳ್ಳಾಗಿಸಿದವರು ನಿಜಕ್ಕೂ ನಷ್ಟ ಹೊಂದಿದರೆಂದೂ, ಅವರು ಸನ್ಮಾರ್ಗದಲ್ಲಿರಲಿಲ್ಲವೆಂದೂ. (ಆಗ ಅವರಿಗೆ ಖಚಿತವಾಗುವುದು.) (ಕುರ್ಆನ್: 10:44)

- शनः कुरु प्रजाभ्यः (यजुर्वेद. ७:८६:०३)
- ಓ ಸೃಷ್ಟಿಕರ್ತನೇ, ನಮ್ಮ ಸಂತಾನವನ್ನು ಅನುಗ್ರಹಿಸು.

- व अस्लिह ली फी जुरिय्यती (कुरआन ४६:१५)
- “ತನ್ನ ಮಾತಾ ಪಿತರೊಂದಿಗೆ ಸೌಜನ್ಯದಿಂದ ವರ್ತಿಸಬೇಕೆಂದು ನಾವು ಮಾನವನಿಗೆ ಆದೇಶಿಸಿದೆವು.” (ಕುರ್ಆನ್ 46:15)



**ಪವಿತ್ರ ವೇದಗಳ ಸೂಕ್ತಗಳು**

**ಪವಿತ್ರ ಕುರಾನ್‌ನ ಸೂಕ್ತಗಳು**

- ಯತ್ರಾನಂದಾಶ್ಚ ಮೋದಾಶ್ಚ ಮುದಃ ಪ್ರಮುದ ಆಸತೋ ಕಾಮಸ್ಯ ಯತ್ರಾಪ್ತಾಃ ಕಾಮಾಸ್ತತ್ರ ಮಾಮೃತಂ ಕೃಷಿಃ॥  
(ಋಗ್ವೇದ. ೬:೧೧೩:೧೧)

ಓ ಸೃಷ್ಟಿಕರ್ತನೇ, ಶಾಂತಿ ಮತ್ತು ಪ್ರೀತಿ ಶಾಶ್ವತವಾಗಿರುವ, ಹೃದಯದಲ್ಲಿ ಮೂಡಿದ ತಕ್ಷಣ ಆಸೆಗಳು ಪೂರೈಸುವ ಸ್ವರ್ಗವನ್ನು ದಯಪಾಲಿಸು.

- ಶ್ರದ್ಧಾಂ ಪ್ರಾತರ್ಹವಾಮಹೇ ಶ್ರದ್ಧಾಂ ಮಧ್ಯದಿನಂ ಪರಿ।  
ಶ್ರದ್ಧಾಂ ಸೂರ್ಯಸ್ಯ ಜಿಮ್ನುಚಿ ಶ್ರದ್ಧೇ ಶ್ರದ್ಧಾಪಯೇಹ ನಃ॥  
(ಋಗ್ವೇದ. ೧೦:೧೫೧:೦೫)

ಓ ಸೃಷ್ಟಿಕರ್ತನೇ, ಮುಂಜಾನೆ, ಮಧ್ಯಾಹ್ನ ಮತ್ತು ಸೂರ್ಯಾಸ್ತವಾದ ನಂತರ ನಾವು ನಿನ್ನಲ್ಲಿ ವಿಶ್ವಾಸವಿರಿಸಿದ್ದೇವೆ. ಓ ಸೃಷ್ಟಿಕರ್ತನೇ, ಈ ಜಗತ್ತಿನಲ್ಲಿ ನಿನ್ನ ಅತ್ಯಂತ ವಿಧೇಯ ದಾಸನಾಗಿ ಮಾಡು.

- ವಯಂ ದೇವಾನಾಂ ಸಮತೌ ಸ್ಯಾಮ (ಅಥವೇದ. ೬:೪೭:೦೨)
- ಓ ಸೃಷ್ಟಿಕರ್ತನೇ, ಪವಿತ್ರ ವ್ಯಕ್ತಿಗಳ ಸಂಗ ದೊರೆಯುವಂತೆ ಅನುಗ್ರಹಿಸು. (ಅಥರ್ವ ವೇದ 6-47-2)

- ವಫಿಹಾ ಮಾ ತಶತಹಿಹಿಲ್-ಅನ್ಫುಸು ವ ತ-ಲಜ್ಜುಲ್-ಅಅ-ಯುನಿ ವ ಅನ್ತುಮ್ ಫಿಹಾ ಖಾಲಿದ್ದೀನ್ (ಕುರಾನ್ ೪೩:೭೧)

“ವೀವಿಲ್ಲಿ ಸದಾ ವಾಸಿಸುವಿರಿ, ನೀವು ಭೂಲೋಕದಲ್ಲಿ ಮಾಡುತ್ತಿದ್ದ ನಿಮ್ಮ ಸತ್ಕರ್ಮಗಳ ನಿಮಿತ್ತ ಈ ಸ್ವರ್ಗಕ್ಕೆ ಉತ್ತರಾಧಿಕಾರಿಗಳಾದಿರಿ. ಇಲ್ಲಿ ನಿಮಗಾಗಿ ಧಾರಾಳ ಹಣ್ಣು ಹರಿಸಲುಗಳಿದ್ದು ಅವುಗಳನ್ನು ನೀವು ತಿನ್ನುವಿರಿ ಎಂದು ಅವರೊಡನೆ ಹೇಳಲಾಗುವುದು.” (ಕುರಾನ್ 43:71)

- ವ ಸಬ್ಬಿಹ್ ಬಿಹಮ್ಡಿ ರಬ್ಬಿ-ಕ ಕಬ್-ಲ ತುಲಿಅಶಿ-ಶಮ್ಸಿ ವ ಕಬ್-ಲ ಗುಸುಬಿಹಾ ವ ಮಿನ್ ಆನಾಇಲ್ಲಯಲಿ ಫ- ಸಬ್ಬಿಹ್ ವ ಅತ-ರಾಫನ್ನಹಾರಿ ಲ-ಅಲ್ಲಕ-ಕ ತರ್ಜಾ। ವ-ಲಾ ತಮುದ್-ದನ್-ನ ಏನಯ-ಕ ಇಲಾ ಮಾ ಮತ್ತಅ-ನಾ ಬಿಹಿ ಅಜ್ವಾಜಮ್ ಮಿನ್ಹುಮ್ ಜಹ್-ರ-ತಲ್-ಹಯಾತಿವದ್ದುನ್ಯಾ। ಲಿನಫತಿನಹುಮ್ ಫಿಹಿ।  
(ಕುರಾನ್ ೨೦:೧೩೦-೧೩೧)

“ಮತ್ತು ಸೂರ್ಯೋದಯಕ್ಕೆ ಹಾಗೂ ಸೂರ್ಯಾಸ್ತಮಾನಕ್ಕೆ ಮುಂಚೆ ನಿಮ್ಮ ಪ್ರಭುವಿನ ಸುತ್ತಿ ಸ್ತೋತ್ರದೊಂದಿಗೆ ಅವನ ಪವಿತ್ರವನ್ನು ಕೊಂಡಾಡಿರಿ ಮತ್ತು ರಾತ್ರಿ ವೇಳೆಗಳಲ್ಲಿಯೂ, ಹಗಲಿನ ಕಿನಾರೆಗಳಲ್ಲಿಯೂ ಅವನ ಪಾವಿತ್ರವನ್ನು ಕೊಂಡಾಡಿರಿ ಮತ್ತು ರಾತ್ರಿ ವೇಳೆಗಳಲ್ಲಿಯೂ, ಹಗಲಿನ ಕಿನಾರೆಗಳಲ್ಲಿಯೂ ಅವನ ಪಾವಿತ್ರವನ್ನು ಸ್ತುತಿಸಿರಿ.” (ಕುರಾನ್ 20:130)

- ವ ಅದ್ಖಿಲ್ನಿ ಬಿರಹಾತಿ-ಕ ಫಿ ಔಬಾದಿಕ್ಸ್-ಸಾಲಿಹೀನ್ (ಕುರಾನ್ ೨೭:೧೬)
- “ನಿನ್ನ ಕೃಪೆಯಿಂದ ನನ್ನನ್ನು ನಿನ್ನ ಸಜ್ಜನ ದಾಸರಲ್ಲಿ ಸೇರಿಸು.” (ಕುರಾನ್ 27:19)

ಅಧ್ಯಾಯ: 14

## ಸೃಷ್ಟಿಕರ್ತನ ಸುತ್ತಿಗೆ ಸಂಬಂಧಿಸಿದ ಸೂಕ್ತಗಳು

### 14. Verses Related to praises of God

ಇಹಲೋಕದಲ್ಲಿ ಓರ್ವ ವ್ಯಕ್ತಿಯು ಸುಮಾರು 70-75 ವರ್ಷಗಳ ಕಾಲ ಜೀವಿಸಬಹುದು. ಈ ಸೀಮಿತ ಅವಧಿಯನ್ನು ಕಳೆಯಲಿಕ್ಕಾಗಿ ಸುಮಾರು 23 ವರ್ಷ ವಿದ್ಯಾಭ್ಯಾಸಕ್ಕಾಗಿ ವಿನಿಯೋಗಿಸಲಾಗುತ್ತದೆ. ನಂತರ 40-45 ವರ್ಷಗಳ ಅವಧಿಯಲ್ಲಿ ಪ್ರತಿ ದಿನ 8-10 ಗಂಟೆ ಹಣ ಸಂಪಾದನೆಗಾಗಿ ದುಡಿಯಲಾಗುತ್ತದೆ. ಹೀಗೆ ಸುಮಾರು 70-75 ವರ್ಷ ಕಾಲಾವಧಿಯ ಇಹಲೋಕದ ಜೀವನಕ್ಕಾಗಿ ಇಷ್ಟು ಪರಿಶ್ರಮ ಪಡಲಾಗುತ್ತದೆ.

ಮರಣದ ನಂತರ ಪರಲೋಕದ ಜೀವನ ಪ್ರಾರಂಭವಾಗುತ್ತದೆ. ಪರಲೋಕದ ಜೀವನವು ಶಾಶ್ವತ ಜೀವನವಾಗಿದೆ. ಆದರೆ ಮನುಷ್ಯನು ಈ ಶಾಶ್ವತ ಜೀವನವನ್ನು ನಡೆಸಲು, ಎದುರಿಸಲು ಯಾವುದೇ ತಯಾರಿಯನ್ನು ನಡೆಸದಿರುವುದು ಸೋಜಿಗವೇ ಸರಿ.

“ಸನ್ಮಾರ್ಗವು ಸರಳವಾಗಿದೆ.” (ಋಗ್ವೇದ 8:31:13)

“ನಾವು ಈ ಕುರ್ಆನನ್ನು ನಿಮ್ಮ ಮೇಲೆ ಅವತೀರ್ಣಗೊಳಿಸಿರುವುದು ನಿಮ್ಮನ್ನು ಸಂಕಷ್ಟಕ್ಕೇಡು ಮಾಡಲಿಕ್ಕಲ್ಲ.” (ಕುರ್ಆನ್: 20:2)

ಮೇಲಿನ ಸೂಕ್ತಗಳಿಂದ ಸನ್ಮಾರ್ಗವು

ಕಷ್ಟಕರವಾಗಿರದೇ, ಸರಳವಾಗಿರುವುದು ಎಂಬುದು ವ್ಯಕ್ತವಾಗುತ್ತದೆ.

“ಸನ್ಮಾರ್ಗದಲ್ಲಿ ನಡೆಯುವವನು ತೆಂಗಿನ ಮರದಂತೆ ಅಭಿವೃದ್ಧಿ ಹೊಂದುವನು.” (ಬೈಬಲ್ ಪಿ.ಎಸ್.: 92:12)

ಸನ್ಮಾರ್ಗದಲ್ಲಿ ನಡೆಯುವುದರಿಂದ, ಇಹ ಪರಗಳೆಡರಲ್ಲೂ ಮನುಷ್ಯನು ಯಶಸ್ಸನ್ನು ಪಡೆಯುವನು.

ಯಾವನೇ ವ್ಯಕ್ತಿಯು ಸನ್ಮಾರ್ಗದಲ್ಲಿ ನಡೆಯುತ್ತಿದ್ದರೆ ಅದು ಅವನ ಪ್ರಯತ್ನದ ಫಲ ಎಂದು ಅರ್ಥ ಅಲ್ಲ. ಮನುಷ್ಯನ ಪ್ರಾಮಾಣಿಕ ಪ್ರಯತ್ನ ಹಾಗೂ ಸೃಷ್ಟಿಕರ್ತನ ಅನುಗ್ರಹದಿಂದ ಮಾತ್ರ ಸನ್ಮಾರ್ಗದಲ್ಲಿ ನಡೆಯಲು ಸಾಧ್ಯವಾಗುತ್ತದೆ. ಆದುದರಿಂದ ಸನ್ಮಾರ್ಗದಲ್ಲಿ ನಡೆಸುವಂತೆ ನಾವು ಸೃಷ್ಟಿಕರ್ತನನ್ನು ಪ್ರಾರ್ಥಿಸುತ್ತಿರಬೇಕು.

ಸೃಷ್ಟಿಕರ್ತನನ್ನು ಪ್ರಾರ್ಥಿಸುವ ಜೊತೆಯಲ್ಲಿ ಆತನನ್ನು ನಾವು ಸುತ್ತಿಸಬೇಕು. ಸೃಷ್ಟಿಕರ್ತನನ್ನು ಸುತ್ತಿಸುವುದರಿಂದ ಆತನು ಸಂತುಷ್ಟನಾಗುತ್ತಾನೆ. ದಿವ್ಯ ಗ್ರಂಥಗಳಲ್ಲಿ ಸೃಷ್ಟಿಕರ್ತನನ್ನು ಸುತ್ತಿಸುವ ಅನೇಕ ಸೂಕ್ತಗಳಿವೆ. ಕೆಲ ಸೂಕ್ತಗಳನ್ನು ಇಲ್ಲಿ ಉಲ್ಲೇಖಿಸಲಾಗಿದೆ.

#### ಪವಿತ್ರ ವೇದಗಳ ಸೂಕ್ತಗಳು

- ಭುವನಸ್ಯ ಯಸ್ಪತಿಕೇ ಏವ ನಮಸ್ಯೋ ವಿಕ್ಷವೀಡ್ಯಃ  
(ಅಥರ್ವವೇದ ೨:೨:೧)

ಸೃಷ್ಟಿಕರ್ತನೊಬ್ಬನೇ ಇಡೀ ವಿಶ್ವದ ಒಡೆಯನಾಗಿರುವನು. ಪ್ರತಿಯೊಂದು ಸೃಷ್ಟಿಯು ಆತನಿಗೆ ವಿಧೇಯವಾಗಿದೆ. ಆರಾಧನೆಗೆ ಸೃಷ್ಟಿಕರ್ತನೋರ್ವನೇ ಅರ್ಹನು. (ಅಥರ್ವ ವೇದ 2-2-1)

#### ಪವಿತ್ರ ಕುರ್ಆನಿನ ಸೂಕ್ತಗಳು

- رَحْمَتِ رَبِّكَ كَبِيرٌ  
فَأَنْصِتْ لِحُكْمِ رَبِّكَ  
فَإِنْ كُنْتُمْ تُحِبُّونَ الْحَيَاةَ الدُّنْيَا  
فَأَعْرِضُوا عَنْ حُكْمِ رَبِّكَ  
إِنْ كُنْتُمْ تَعْلَمُونَ  
(ಕುರ್ಆನ್ ೧೬:೬೫)

“ಅವನು ಆಕಾಶಗಳ, ಪೃಥ್ವಿಯ ಮತ್ತು ಅವುಗಳ ನಡುವೆಯಿರುವ ಸರ್ವಸ್ವಗಳ ಪಾಲಕ ಪ್ರಭು.” (ಕುರ್ಆನ್: 19:65)

ಪವಿತ್ರ ವೇದಗಳ ಸೂಕ್ತಗಳು	ಪವಿತ್ರ ಕುರ್ಆನಿನ ಸೂಕ್ತಗಳು
<p>● ಯ एक इ त्तमुष्टु हि कृष्टिनां विचर्षणिः। (ऋग्वेद ६:४५:१६)</p> <p>ಕೇವಲ ಸೃಷ್ಟಿಕರ್ತನು ಮಾತ್ರ ಮಾನವರ ಪರಿಪಾಲಕನು. (ಋಗ್ವೇದ 6-45-16)</p>	<p>● हु-वल्लाहुल्लजी ला इला-ह इल्ला हुव आलिमुल गयाबि वशहावति (कुरआन ५६:२२)</p> <p>“ಅವನೇ ಅಲ್ಲಾಹ್ ಅವನ ಹೊರತು ಬೇರಾವ ಆರಾಧ್ಯನೂ ಇಲ್ಲ. ಆಗೋಚರವಾದ ಮತ್ತು ಗೋಚರವಾಗಿರುವ ಎಲ್ಲವನ್ನು ಬಲ್ಲವನು. ಅವನೇ ಪರಮ ದಯಾಮಯನೂ ಕರುಣಾ ನಿಧಿಯೂ ಆಗಿರುತ್ತಾನೆ.” (ಕುರ್ಆನ್: 59:22)</p>
<p>● न भवत्विद्रं ऊती (ऋग्वेद १:१००:१)</p> <p>ಸೃಷ್ಟಿಕರ್ತನು ಭೂಮಿ ಮತ್ತು ಸ್ವರ್ಗಗಳ ಸಾಮ್ರಾಟನಾಗಿರುವನು. (ಋಗ್ವೇದ: 1-100-1)</p>	<p>● कबीरुल्-मु-अत-आल (कुरआन १३:६)</p> <p>“ಅವನು ಅತಿ ಮಹಾನನು ಮತ್ತು ಬೆರೋನ್ನತನು.” (ಕುರ್ಆನ್: 13:9)</p>
<p>● अध्या देव महा (अथर्ववेद २०:५८:३)</p> <p>ವಿಸ್ವಂದೇಹವಾಗಿ ಸೃಷ್ಟಿಕರ್ತನು ಅತ್ಯಂತ ಮಹಾನನು. (ಅಥರ್ವ ವೇದ 20-58-3)</p>	<p>● अ-लम् तअ-लम् अन्नल्ला-ह-लहू मुल्कुस्समावाति वलअर्जि व मा लकुम् मिन् दुनिल्लाहि मिव्वलियिव-व ला नसीर (कुरआन २:१०७)</p> <p>“ಭೂಮಿ ಆಕಾಶಗಳ ಅಧಿಪತ್ಯ ಅಲ್ಲಾಹನಿಗೆ ಮಾತ್ರ ಇರುವುದೆಂದೂ, ಅಲ್ಲಾಹನ ಹೊರತು ನಿಮ್ಮ ಸಂರಕ್ಷಕನೂ ಸಹಾಯಕನೂ ಯಾರೂ ಇಲ್ಲವೆಂದು ನಿಮಗೆ ತಿಳಿಯದೇ?” (ಕುರ್ಆನ್: 2:107)</p>
<p>● मही देवस्य सवितः परिष्टुतिः (ऋग्वेद ५:८१:१)</p> <p>ಓ ಸೃಷ್ಟಿಕರ್ತನೇ, ದಯವಿಟ್ಟು ನಮಗೆ ಸಹಾಯವನ್ನು ನೀಡು. (ಋಗ್ವೇದ 5-81-1)</p>	<p>● इय्या-क नअबुदु व इय्या-क नस्तआीन (कुरआन १:४)</p> <p>“ನಾವು ನಿನ್ನ ಆರಾಧನೆಯನ್ನೇ ಮಾಡುತ್ತೇವೆ ಮತ್ತು ನಿನ್ನೋರ್ವನಿಂದಲೇ ಸಹಾಯ ಬೇಡುತ್ತೇವೆ.” (ಕುರ್ಆನ್: 1:4)</p>
<p>● वसुर्दयामान (ऋग्वेद ३:३४:१)</p> <p>ಸರ್ವ ಸುತ್ತಿಗಳು ಸೃಷ್ಟಿಕರ್ತನಿಗೆ ಮೊಸಲು ಆತನು ವಿಶ್ವದ ಸೃಷ್ಟಿಕರ್ತನಾಗಿರುವನು.</p>	<p>● अल्हम्दु लिल्लाहि रब्बिल-आलमीन अर्हमानिर्हीम (कुरआन १:१)</p> <p>“ಅಲ್ಲಾಹನಿಗೆ ಸರ್ವ ಸುತ್ತಿ ಅವನು ಸಕಲ ವಿಶ್ವದ ಪ್ರಭು.” (ಕುರ್ಆನ್: 1:1)</p>
<p>● महेचन त्वामद्रिवः पराशुल्काय देयामा न सहस्त्राय नायुताय बज्रि वो न शताय शतामथा।। (ऋग्वेद ८:१:५)</p> <p>ಓ ಸೃಷ್ಟಿಕರ್ತನೇ, ನೀನು ನನಗೆ ಪ್ರಾಮುಖ್ಯನಾಗಿರುವಿ. ಎಷ್ಟೇ ಭೌತಿಕ ಲಾಭವಿದ್ದರೂ ನಾನು ನಿನ್ನ ವಿಧೇಯನಾಗಿರುತ್ತೇನೆ. (ಋಗ್ವೇದ 8-1-5)</p>	<p>● व ला तशतरु बि आयाती स-म-नन् कलीलं व (कुरआन २:४१)</p> <p>“ನನ್ನ ವಚನಗಳನ್ನು ಅಲ್ಲ ಬೆಲೆಗೆ ವಿಕೆಯಿಸ ಬೇಡಿರಿ ಮತ್ತು ನನ್ನ ಕ್ರೋಧಕ್ಕೆ ಭಯಪಡಿರಿ.” (ಕುರ್ಆನ್: 2:41)</p>

**ಪವಿತ್ರ ವೇದಗಳ ಸೂಕ್ತಗಳು**

**ಪವಿತ್ರ ಕುರ್‌ಆನಿನ ಸೂಕ್ತಗಳು**

- यस्येमे हिमवन्तो महित्वा यस्य समुद्रं रसया सहाहुः।  
यस्येमाः प्रदिशो यस्य बाहू कस्मै देवाय हविषा विधेम।  
(ऋग्वेद १०:१२१:४)  
ಸೃಷ್ಟಿಕರ್ತನಲ್ಲದೇ ಇತರರನ್ನು ಆರಾಧಿಸಲು ಹೇಗೆ ಸಾಧ್ಯ? ಸೃಷ್ಟಿಕರ್ತನನ್ನು ಹಿಮದಿಂದ ಕವಿದಿರುವ ಬೆಟ್ಟಗಳು, ನದಿಗಳು, ಸಾಗರಗಳು ಮೊದಲಾದವು ಸುತ್ತಿಸುತ್ತಿವೆ. ಆತನ ಪ್ರಭುತ್ವವು ನಾಲ್ಕು ದಿಕ್ಕುಗಳಲ್ಲಿದೆ. (ಋಗ್ವೇದ 10-121-24)

- अम्न ज-अ-लल् अर-ज करारंव-व ज-अ-ल खिलालहा अन्हारंव-व ज-अ-ल लहा खासि-व ज-अ-ल बयनल्-बहरयनि हाजिजन् अ इलाहुम-म अल्लाहि बल् अक्सरुहुम ला यअ-लमून् (कुरआन २७:६१)  
“ಭೂಮಿಯನ್ನು ವಾಸಸ್ಥಾನವನ್ನಾಗಿ ಮಾಡಿದವನೂ, ಅದರೊಳಗೆ ನದಿಗಳನ್ನು ಹರಿಸಿದವನೂ ಅದರಲ್ಲಿ (ಪರ್ವತಗಳ) ಮೊಳೆಗಳನ್ನು ನಾಟಿದವನೂ, ಎರಡು ಜಲಾಗಾರಗಳ ಮಧ್ಯೆ ತಡೆನಾನ್ನಿರಿಸಿದವನೂ ಯಾರು? ಅಲ್ಲಾಹನೊಂದಿಗೆ ಇತರ ದೇವರೂ (ಈ ಕಾರ್ಯಗಳಲ್ಲಿ ಸಹಭಾಗಿರಾಗಿಯಾಗಿ) ಇರುವರೇ? ಇಲ್ಲ. ಆದರೆ ಇವರಲ್ಲಿ ಹೆಚ್ಚಿನವರು ತಿಳಿಗೇಡಿಗಳು.” (ಕುರ್‌ಆನ್ 27:61)

ಅಧ್ಯಾಯ: 15

## ಸೃಷ್ಟಿಕರ್ತನ ಪ್ರತಿಫಲಕ್ಕೆ ಸಂಬಂಧಿಸಿದ ಸೂಕ್ತಗಳು

ಸನ್ಮಾರ್ಗದಲ್ಲಿ ನಡೆಯುವವರಿಗೆ ಸೃಷ್ಟಿಕರ್ತನು ಉತ್ತಮ ಪ್ರತಿಫಲದ ವಾಗ್ದಾನ ನೀಡಿರುವನು.

### 15. Verses Related to the Blessings of God

ಪವಿತ್ರ ವೇದಗಳ ಸೂಕ್ತಗಳು

ಪವಿತ್ರ ಕುರ್ಆನಿನ ಸೂಕ್ತಗಳು

● ನ ಭೋಜಾ ಮಮ್ನುಂ ನ್ಯರ್ಥಮಿಯುಂ ರಞ್ಚಿಂತಿ ನ ವ್ಯಥಂತೆ  
ಹ ಭೋಜಾಃ।

ಇದಂ ವಿಷ್ವಶ್ಚ ಭುವನಂ ಸ್ವಶ್ಚೈತತ್ಸರ್ವಂ ದಕ್ಷಿಣೈಶ್ಚ ದ್ವಾದಾತಿ।  
(ಋಗ್ವೇದ ೧೦:೧೬೭:೮)

ದಾವನ್ನು ನೀಡುವವರು ಅಮರರಾಗುವರು.  
ಅವರಿಗೆ ಭಯ ಮತ್ತು ದುಃಖ ಬಾಧಿಸದು.  
ನಾಶಹೊಂದದಂತೆ ಅವರು ರಕ್ಷಿಸಲ್ಪಡುವರು.  
ದಾನವನ್ನು ನೀಡುವವರು ಇಹಲೋಕದಲ್ಲೂ ಮತ್ತು  
ಪರಲೋಕದಲ್ಲೂ ಯಶಸ್ಸು ಹೊಂದುವರು.  
(ಋಗ್ವೇದ 10-197-8)

● ಸಇದ್ ಭೋಗೋ ಯೋ ಗೃಹವೇ ದದಾತ್ಯನ್ನ ಕಾಮಾಯ ಚರತೇ  
ಕೃಶಾಯಾ।  
ಅರಮಸ್ಮೈ ಭವತಿ ಯಾಮಹತಾ ಉತಾಪರೀಶು ಕೃಣುತೇ  
ಸಖಾಯಮಾ॥ (ಋಗ್ವೇದ ೧೦:೧೧೭:೩)

ಸಮಾಜ ಬಡವರಿಗೆ, ದುರ್ಬಲರಿಗೆ ದಾನವನ್ನು  
ನೀಡುವವರಿಗೆ ಉತ್ತಮ ಪ್ರತಿಫಲ ದೊರಕುವುದು.  
ಅವರ ಶತ್ರುವೂ, ಅವರ ಮಿತ್ರವಾಗಿಯೂ  
ಪರಿವರ್ತಿತವಾಗುವನು. (ಋಗ್ವೇದ 10-117-3)

● यह एक इद् विद्यतेवसुं मर्ताय दाशुषे  
(ಋಗ್ವೇದ ೧:೮೪:೭)

ಸೃಷ್ಟಿಕರ್ತನು ಏಕೈಕನಾಗಿದ್ದು, ದಾನವನ್ನು  
ನೀಡುವವರಿಗೆ ಅನೇಕ ಪ್ರತಿಫಲಗಳಿಂದ  
ಅನುಗ್ರಹಿಸುವನು. (ಋಗ್ವೇದ 1-84-7)

● अल्लजी-न युन्फिक-न अम्वालहुम् विल्लयलि  
वन्नहारि सिर्रवं-व अलानि-यतन् फ लहुम्  
अजूरुहुम् अन-द रब्बिहिम् व ला खवफुन्  
अलयहिम् व ला हुम् यहजनून (ಕುರಆನ ೨:೨೭೪)

“ತಮ್ಮ ಸಂಪತ್ತನ್ನು ಅಹೋ ರಾತ್ರಿ  
ರಹಸ್ಯವಾಗಿಯೂ, ಬಹಿರಂಗವಾಗಿಯೂ ಖರ್ಚು  
ಮಾಡುವವರ ಪ್ರತಿಫಲ ಅವರ ಪ್ರಭುವಿನ ಬಳಿ  
ಇದೆ. ಅವರಿಗೆ ಯಾವ ಭಯವೂ ವ್ಯಥೆಯೂ  
ಇರುವುದಿಲ್ಲ.” (ಕುರ್ಆನ್: 2:274)

● वज्जरा-इ वल काज्जिमीनल-गयज  
वल् आफि-न अनिन्नासि वल्लाहु  
युहिब्बुल-मुहसिनीन (ಕುರಆನ ೩:೧೩೪)

“ಅವರು ಸ್ಥಿತಿವಂತರಾಗಿರುವಾಗಲೂ,  
ದುಃಸ್ಥಿತಿಯಲ್ಲಿರುವಾಗಲೂ ತಮ್ಮ ಸಂಪತ್ತನ್ನು  
ಖರ್ಚು ಮಾಡುತ್ತಾರೆ, ಕೋಪವನ್ನು  
ನುಂಗಿಕೊಳ್ಳುತ್ತಾರೆ ಮತ್ತು ಇತರರ  
ಅಪರಾಧಗಳನ್ನು ಕ್ಷಮಿಸುತ್ತಾರೆ” ಇಂತಹ ಸಜ್ಜನರು  
ಅಲ್ಲಾಹನಿಗೆ ಅತ್ಯಂತ ಮೆಚ್ಚುಗೆಯವರು.”  
(ಕುರ್ಆನ್: 3:134)

● व अन्फिकू खयरल्-लिअन्फुसिकुम्  
(ಕುರಆನ ೬೪:೧೬)

“ನೀವು ಅಲ್ಲಾಹನಿಗೆ ಉತ್ತಮ ಸಾಲ ನೀಡಿದರೆ  
ಅವನು ನಿಮಗೆ ಎಷ್ಟೋ ಪಟ್ಟು  
ವರ್ಧಿಸಿಕೊಡುವನು ಮತ್ತು ನಿಮ್ಮ ತಪ್ಪುಗಳನ್ನು  
ಕ್ಷಮಿಸುವನು.” (ಕುರ್ಆನ್: 64:17)

● इन् तुक् रिजुल्ला-ह कर्-जन्  
ह-स-नंयुजाअिफहु लकुम् व यफिर् लकुम्  
(ಕುರಆನ ೬೪:೧೭)

“ಆಲಿಸಿರಿ ಮತ್ತು ಆಜ್ಞಾಪಾಲನೆ ಮಾಡಿರಿ ಮತ್ತು  
ಸಂಪತ್ತನ್ನು ಖರ್ಚು ಮಾಡಿರಿ. ಇದು  
ನಿಮಗೇಹಿತಕರವಾಗಿದೆ.” (ಕುರ್ಆನ್: 64:16)

ಪವಿತ್ರ ವೇದಗಳ ಸೂಕ್ತಗಳು	ಪವಿತ್ರ ಕುರ್ಆನಿನ ಸೂಕ್ತಗಳು
<ul style="list-style-type: none"> <li>● ಪವಮಾನ ಋತಂ ಬೃಹಚ್ಚೈ ಜ್ಯೋತಿರಜೀಜನತ್। (ಋಗ್ವೇದ ೬:೬೬:೨೪) ಈ ದಿವ್ಯ ಗ್ರಂಥವು ಅಂಧಕಾರವನ್ನು ಕೊನೆಗೊಳಿಸಿ (ಜ್ಞಾನದ) ಬೆಳಕನ್ನು ಚೆಲ್ಲಿದೆ. (ಋಗ್ವೇದ 9-66-24)</li> </ul>	<ul style="list-style-type: none"> <li>● ಕಿತಾಬುನ್ ಅನ್ಜಲ್ನಾಹು ಇಲಯ-ಕ ಲಿತುಖ್ಬಿರಜನ್ನಾ-ಸ ಮಿನಜ್ಜುಲುಮಾತಿ ಇಲನ್ನೂರಿ (ಕುರಆನ 98:9) “ಓ ಮುಹಮ್ಮದ್(ಸ)ರೇ, ಇದೊಂದು ಗ್ರಂಥ, ನೀವು ಜನರನ್ನು ಅವರ ಪ್ರಭುವಿನ ಅನುಚ್ಛೆಯಂತೆ ಅಂಧಕಾರಗಳಿಂದ ಹೊರ ತೆಗೆದು ಪ್ರಕಾಶದ ಕಡೆಗೆ ತರಲಿಕ್ಕಾಗಿ ನಾವು ಇದನ್ನು ನಿಮಗೆ ಅವತೀರ್ಣಗೊಳಿಸುತ್ತೇವೆ. (ಕುರ್ಆನ್: 14:1)</li> </ul>
<ul style="list-style-type: none"> <li>● स्वयं यजस्व स्वयं जुषस्व (यजुर्वेद.३:१५) ಅನುಗುಣವಾಗಿ ನಿಮಗೆ ಪ್ರತಿಫಲವನ್ನು (ಶಿಕ್ಷೆ ಅಥವಾ ಪುರಸ್ಕಾರ) ನೀಡಲಾಗುವುದು. (ಯಜೂರ್ ವೇದ: 3-15)</li> </ul>	<ul style="list-style-type: none"> <li>● अल्ला तंजिरु वाजिरतु वविजू-र उखरा (कुरआन ५३:३८) हर आदमी ने जो कमाई की है, उसका फल उसी के लिए है और जो बुराई समेटी है, उसका वबाल उसी पर है।</li> </ul>

## 16. Verses Related to Warnings for the Disobedients

ಪವಿತ್ರ ವೇದಗಳ ಸೂಕ್ತಗಳು	ಪವಿತ್ರ ಕುರ್ಆನಿನ ಸೂಕ್ತಗಳು
<ul style="list-style-type: none"> <li>● ಯಸ್ತನ್ ವೇದ ಕಿಮ್‌ಚಾ ಕರಿಷ್ಯತಿ (ಋಗ್ವೇದ ೧:೧೬೪:೩೬)</li> </ul> <p>ಸೃಷ್ಟಿಕರ್ತನಲ್ಲಿ ವಿಶ್ವಾಸವಿಡದವರಿಗೆ ದಿವ್ಯಗ್ರಂಥಗಳ ಅಧ್ಯಯನ ಯಾವ ಪ್ರಯೋಜನವನ್ನೂ ನೀಡದು. (ಋಗ್ವೇದ: 1-164-39)</p>	<ul style="list-style-type: none"> <li>● ಯುಜಿಲ್ಲು ಬಿಹಿ ಕಸೀರವ-ವ ಯಹದಿ ಬಿಹಿ ಕಸೀರನ್ - ವಮಾ ಯುಜಿಲ್ಲು ಬಿಹಿ ಇಲ್ಲಲ್-ಫಾಸಿಕ್ರಿನ್</li> </ul> <p>“ಸತ್ಯವನ್ನು ಸ್ವೀಕರಿಸುವವರು ಈ ಉಪಮೆಗಳನ್ನು ಕಂಡು ಇದು ಅವರ ಪ್ರಭುವಿನ ಕಡೆಯಿಂದಲೇ ಬಂದ ಪರಮಾರ್ಥವಾಗಿದೆ ಎಂದು ಗ್ರಹಿಸುತ್ತಾರೆ ಮತ್ತು ನಿಷೇಧಿಸುವವರು ಇವುಗಳನ್ನು ಕೇಳಿ ‘ಇಂತಹ ಉಪಮೆಗಳೊಂದಿಗೆ ಅಲ್ಲಾಹನಿಗೇನು ಸಂಬಂಧ? ಎನ್ನುತ್ತಾರೆ. ಹೀಗೆ ಅಲ್ಲಾಹನು ಒಂದೇ ವಿಷಯದ ಮೂಲಕ ಅನೇಕರನ್ನು ಮಾರ್ಗ ಭ್ರಷ್ಟರನ್ನಾಗಿ ಮಾಡುತ್ತಾನೆ ಮತ್ತು ಅನೇಕರಿಗೆ ಸನ್ಮಾರ್ಗ ತೋರಿಸುತ್ತಾನೆ.” (ಕುರ್ಆನ್: 2:26)</p>
<ul style="list-style-type: none"> <li>● ಉತವ ಪಶ್ಯನ್ತ ದದರ್ಶ ವಾಚಮುತ ತ್ವ: ಶ್ರೃಪ್ವನ್ ಶ್ರುಗೌತೇ ನಾಮಾ (ಋಗ್ವೇದ ೧೦:೮೧:೪)</li> </ul> <p>ಅಜ್ಞಾನಿಗಳು ದಿವ್ಯ ಗ್ರಂಥಗಳನ್ನು ಓದಿದರೂ, ದಿವ್ಯ ಗ್ರಂಥಗಳನ್ನು ಆಲಿಸಿದರೂ ಅದನ್ನು ಅರ್ಥೈಸಿ ಕೊಳ್ಳಲಾರರು. (ಋಗ್ವೇದ: 10-74-4)</p>	<ul style="list-style-type: none"> <li>● ವಲಹುಮ್ ಅಖ್-ಯುನುಲ-ಲಾ-ಯುಖಿಸು-ನ ವಿಹಾ ವ ಲಹುಮ್‌ಆಜಾನುಲ್-ಲಾ-ಯಸ್ಮಿನ್-ನಿಬಿಹಾ-ಉಲಾಫ್-ಕ-ಕೆಲ್ ಅನ್‌ಆಮಿ ಬಲ ಹುಮ್ ಅಜಲ್ಲು (ಕುರಆನ್ ೮:೧೦೬)</li> </ul> <p>“ಅವರಿಗೆ ಹೃದಯಗಳಿವೆ ಆದರೆ ಅವರು ಅದರಿಂದ ವಿವೇಚಿಸುವುದಿಲ್ಲ. ಅವರಿಗೆ ಕಣ್ಣುಗಳಿವೆ ಆದರೆ ಅವರು ಅವುಗಳಿಂದ ವೀಕ್ಷಿಸುವುದಿಲ್ಲ. ಅವರಿಗೆ ಕಿವಿಗಳಿವೆ ಆದರೆ ಅವರು ಅವುಗಳಿಂದ ಆಲಿಸುವುದಿಲ್ಲ. ಅವರು ಪ್ರಾಣಿಗಳಂತಿದ್ದಾರೆ ಮಾತ್ರವಲ್ಲ ಅವುಗಳಿಗಿಂತಲೂ ದಾರಿ ಗೆಟ್ಟವರು ಅವರು ಬೋಧೆ ಶೂನ್ಯರಾಗಿದ್ದಾರೆ.” (ಕುರ್ಆನ್: 7:179)</p>
<ul style="list-style-type: none"> <li>● ಮಾ ಚಿದನ್ಯದ್ವಿ ಶಾಸಂತ ಸಖಾಯೋ ಮಾ ರಿಷಯಾ (ಋಗ್ವೇದ ೧೦:೧೧:೦೧)</li> </ul> <p>ಓ ಸ್ನೇಹಿತರೇ, ನೀವು ಸೃಷ್ಟಿಕರ್ತನಲ್ಲದೇ ಇನ್ನಾರನ್ನೂ ಆರಾಧಿಸದಿದ್ದರೆ, ನೀವು ಹಿಂಸೆಯಿಂದ ರಕ್ಷಣೆ ಹೊಂದುವಿರಿ. (ಋಗ್ವೇದ: 8-1-1)</p>	<ul style="list-style-type: none"> <li>● ಅಲ್ಲಾ ತಅ-ಬುದ್ ಇಲ್ಲಲ್ಲಾ-ಹ ಇನ್ನಿ ಅಖಾಫು ಅಲಯಕ್ರುಮ್-ಬ- ಯವಮಿನ್ ಅಲಿಮ (ಕುರಆನ್ ೧೧:೨೬)</li> </ul> <p>“ನೂಹರು ಇಂತೆಂದರು, ‘ನಾನು ನಿಮಗೆ ಸುವ್ಯಕ್ತ ಮುನ್ನೆಚ್ಚರಿಕೆ ನೀಡುತ್ತೇನೆ. ನೀವು ಅಲ್ಲಾಹನ ಹೊರತು ಇನ್ನಾರ ದಾಸ್ಯಾರಾಧನೆಯನ್ನು ಮಾಡ ಬೇಡಿರಿ. ಅನ್ಯಥಾ ನಿಮ್ಮ ಮೇಲೆ ಒಂದು ದಿನ ವೇದನಾಯುಕ್ತ ಯಾತನೆ ಎರಗುವುದೆಂದು ನಾನು ಭಯ ಪಡುತ್ತೇನೆ.” (ಕುರ್ಆನ್: 11:26)”</p>

**ಪವಿತ್ರ ವೇದಗಳ ಸೂಕ್ತಗಳು**

- ಅನ್ವಂತಮಃ ಪ್ರ ವಿಶಂತಿ ಯೇ ಅಸಂಭೂತಿಮುಪಾಸತೇ।  
ತತೋ ಭುಯ ಅಙ್ವ ತೇ ತಮೋ ಯ ಅ ಉ ಅಸ್ಮತ್ಯಾಂ ರತಾಃ॥  
(ಯಜುರ್ವೇದ ೪೦:೦೬)

ನಿಸರ್ಗದ ವಸ್ತುಗಳನ್ನು (ಗಾಳಿ, ನೀರು, ಬೆಂಕಿ ವೊದಲಾದವುಗಳು) ಆರಾಧಿಸುವವರು ಅಂಧಕಾರದಲ್ಲಿ ಪ್ರವೇಶಿಸುವರು. ಸಂಭೂತಿಯನ್ನು ಆರಾಧಿಸುವವರು (ಸೃಷ್ಟಿಸೃಷ್ಟಿ ವಸ್ತುಗಳು ಉದಾಹರಣೆಗೆ ಮೂರ್ತಿಗಳು, ವಿಗ್ರಹಗಳು ವೊದಲಾದವುಗಳು) ಇನ್ನೂ ಹೆಚ್ಚಿನ ಅಂಧಕಾರದಲ್ಲಿ ಪ್ರವೇಶಿಸುವರು. (ಯಜುರ್ ವೇದ: 40:9)

**ಪವಿತ್ರ ಕುರ್ಆನಿನ ಸೂಕ್ತಗಳು**

- ಕುಲೂ ಅ-ತಅ-ಬುದ್-ನ ಮಿನ್ ದುನಿಲ್ಲಾಹಿ ಮಾ ಲಾ ಯಮ್ಲಿಕ್ಯು ಲಕ್ಯುಮ್ ಜರ್-ವ-ವ ಲಾ ನಫಅನ್ ವಲ್ಲಾಹು ಹುವಸ್ಸಮೀಅುಲ-ಅಲೀಮ। (ಕುರಆನ ೫:೭೭)

“ನೀವು ಅಲ್ಲಾಹನನ್ನು ಬಿಟ್ಟು ನಿಮಗೆ ನಷ್ಟವನ್ನುಂಟು ಮಾಡಲಿಕ್ಕೂ, ಲಾಭವನ್ನುಂಟು ಮಾಡಲಿಕ್ಕೂ ಅಧಿಕಾರ ವಿಲ್ಲದವರನ್ನು ಆರಾಧಿಸುತ್ತೀರಾ? ವಸ್ತುತಃ ಸಕಲವನ್ನು ಆಲಿಸುವವನೂ, ಸರ್ವನನ್ನು ಅರಿಯುವವನೂ ಅಲ್ಲಾಹನೇ ಆಗಿರುತ್ತಾನೆ.”  
(ಕುರ್ಆನ್: 5:77)



## 17. Verses Related to Divine Punishment

ಪವಿತ್ರ ವೇದಗಳ ಸೂಕ್ತಗಳು	ಪವಿತ್ರ ಕುರ್ಆನಿನ ಸೂಕ್ತಗಳು
<ul style="list-style-type: none"> <li>● असुर्या नाम ते लोका अन्धेन तमसा वृताः तौस्ते प्रेत्यापि गच्छन्ति ये के चात्महनो जनाः (यजुर्वेद ४०:३)</li> </ul> <p>ಜೀವನದಲ್ಲಿ (ಪಾಪಕೃತ್ಯಗಳನ್ನು ಮಾಡುವ ಮೂಲಕ) ತಮ್ಮ ಆತ್ಮಕ್ಕೆ ಹಾನಿಯನ್ನುಂಟು ಮಾಡಿಕೊಳ್ಳುವವರು, ಮರಣಾನಂತರ ರಾಕ್ಷಸರ ಕತ್ತಲಿನ ಲೋಕವನ್ನು ಪ್ರವೇಶಿಸುವರು.</p>	<ul style="list-style-type: none"> <li>● वल्लजीना क-फ-रू बिआयातिना हुम अस्हाबुल मशुअमा। अलैहिम नारूम मुअ सदा (कुरआन ६०:१६-२०)</li> </ul> <p>“ನಮ್ಮ ಸೂಕ್ತಗಳನ್ನು ತಿರಸ್ಕರಿಸಿದವರು ವಿಡಗಡೆಯವರು. ಅವರ ಮೇಲೆ ನರಕಾಗ್ನಿಯು ಆವಲಿಸಿ ಕೊಂಡಿರುವುದು.” (ಕುರ್ಆನ್ 90:19-20)</p>
<ul style="list-style-type: none"> <li>● य आधाय चकमानाय पित्वो अन्नवान्सन् सफितायो पजरभुषे। स्थिरमनः कृष्णते सेवते पुरोतो चित्स मर्डितार न विन्दते।। (ऋग्वेद १०:११७:२)</li> </ul> <p>ಹೆಚ್ಚುವರಿ ಆಹಾರವಿದ್ದೂ, ಬಡ-ಬಗ್ಗರಿಗೆ ಅದನ್ನೂ ಹಂಚದವನಿಗೆ, ಕಷ್ಟಗಳಲ್ಲಿ ಸಿಲುಕಿದಾಗ ಪರಿಹಾರ ಸಿಗದು.</p>	<ul style="list-style-type: none"> <li>● फ-जालिकल्लजी यदुअ-अुल-यतीम व ला यहु ञ्जु अला तआमिल् -मिस्किन फवयलुल-लिल्मुसल्लीन (कुरआन ८६:१६:२०)</li> </ul> <p>“ಅವನನ್ನು ಪರೀಕ್ಷೆಗೊಳಪಡಿಸಿದಾಗ ಮತ್ತು ಅವನ ಪಾಲಿಗೆ ಅವನ ಜೀವನಾಧಾರವನ್ನು ಸೀಮಿತಗೊಳಿಸಿದಾಗ ನನ್ನ ಪ್ರಭು ನನ್ನನ್ನು ಅಪಮಾನಿಸಿದನೆಂದು ಹೇಳುತ್ತಾನೆ. ಖಂಡಿತ ಅಲ್ಲ. ವಾಸ್ತವದಲ್ಲಿ ನೀವು ಅನಾಥರನ್ನು ಗೌರವದಿಂದ ಕಾಣುವುದಿಲ್ಲ. ಬಡವನಿಗೆ ಉಣಿಸಿದವಂತೆ ಪರಸ್ಪರರನ್ನು ಪ್ರೇರೇಪಿಸುವುದಿಲ್ಲ. ವಾರೀಸು ಸೊತ್ತನ್ನೆಲ್ಲ ಕೆಬಳಿಸಿ ಬಿಡುತ್ತೀರಿ ಮತ್ತು ಸಂಪತ್ತನ್ನು ಅತಿಯಾಗಿ ಪ್ರೀತಿಸುತ್ತೀರಿ. (ಕುರ್ಆನ್: 89:16-20)</p>
<ul style="list-style-type: none"> <li>● ऋतस्य पन्था न तरन्ति दुष्कृतः (ऋग्वेद ६:७३:६)</li> </ul> <p>ಪಾಪ ಕಾರ್ಯಗಳನ್ನು ಎಸಗುವವರು ಸನ್ಮಾರ್ಗದಲ್ಲಿ ನಡೆಯಲಾರರು.</p>	<ul style="list-style-type: none"> <li>● व इय्यरी सबीलरुशिद ला यत्तकखिजूह सबीलन् (कुरआन ७:१४६)</li> </ul> <p>“ಅವರ ಮುಂದೆ ನೇರ ಮಾರ್ಗ ಬಂದರೆ ಅದನ್ನು ಸ್ವೀಕರಿಸಲಿಕ್ಕಿಲ್ಲ ಮತ್ತು ನಾನು ಮಾರ್ಗವನ್ನು ಕಂಡರೆ ಅದರಲ್ಲಿ ಮುನ್ನಡೆಯುವರು.” (ಕುರ್ಆನ್: 7:146)</p>
<ul style="list-style-type: none"> <li>● केवलागो भवति केवलादी (ऋग्वेद १०:११७:६)</li> </ul> <p>ಕಷ್ಟದಿಂದ ಸಂಪಾದಿಸಿರುವ ಹಣವನ್ನು (ಬಡವರೊಂದಿಗೆ ಹಂಚಿಕೊಳ್ಳದೆ) ಯಾರು ಬಬ್ಬರೇ ತಿನ್ನುತ್ತಾರೋ, ಅದು ಪಾಪ ಕಾರ್ಯದಿಂದ ದೊರೆತ ದುಡ್ಡುಮೆಗೆ ಸಮಾನ. (ಋಗ್ವೇದ: 10:117:6)</p>	<ul style="list-style-type: none"> <li>● लन्तनालुर्बिर-र ह्रता तुम्फिक् मिम्या तुहिब्न (कुरआन ३:६२)</li> </ul> <p>“ನೀವು ನಿಮಗೆ ಬಹಳ ಪ್ರಿಯವಾಗಿರುವ ವಸ್ತುಗಳನ್ನು (ಅಲ್ಲಾಹನ ಮಾರ್ಗದಲ್ಲಿ) ವ್ಯಯಿಸುವ ತನಕವೂ ಪುಣ್ಯ ಮಟ್ಟವನ್ನು ತಲುಪಲಾರಿರಿ.” (ಕುರ್ಆನ್: 3-82)</p>

## ಪವಿತ್ರ ವೇದಗಳ ಸೂಕ್ತಗಳು

## ಪವಿತ್ರ ಕುರ್ಆನಿನ ಸೂಕ್ತಗಳು

- ಮಾಧಮನ್ವಂ ವಿಂದತೇ ಅಪ್ರಚೇತಾಃ ಸತ್ಯಂ ಬ್ರವೀಮಿ ವಥ ಇತ್ಸ ತಸ್ಯ।  
ನಾರ್ಯಮಣಂ ಪುಷ್ಯತಿ ನೋ ಸಖಾಯಂ ಕೇವಲಾಥೋ ಭವತಿ ಕೇವಲಾದೀ। (ಋಗ್ವೇದ ೧೦:೧೧೭:೬)

ಯಾರು ಸಂಪಾದನೆಯನ್ನು ಸುಲಭವಾಗಿ ಮಾಡಿ, ಸಾಧು-ಸಂತರಿಗೆ ಮತ್ತು ಸ್ನೇಹಿತರಿಗೆ ಹಂಚದೆ ಒಬ್ಬಂಟಿಗಾಗಿ ತಿನ್ನುತ್ತಾರೋ, ಅಂತಹವರು ಪಾಪದ ದುಡಿಮೆಯನ್ನು ತಿನ್ನುತ್ತಿರುವರು ಮತ್ತು ಈ ಜನರು ಅಂತಿಮವಾಗಿ ನಾಶಹೊಂದುವರು.

- فڪڪر-ك-باتين، اؤئتْ-آامون في يؤمين جؤي مئسا، يئتيمنْ جؤا م مئتربا. سؤمما كانا مينل لؤؤينا آا-م-نؤ و-ت-واسؤي بئسسؤري و ت-واسؤي بئل مئرها، اؤلاؤكا اسهاؤول مئ مئا  
(كؤرآن ೬೦:೧೩-೧೮)

“ಯಾವುದಾದರೂ ಕೊರಳನ್ನು ದಾಸ್ಯ ಬಂಧವರಿಂದ ವಿಮೋಚಿಸುವುದು ಅಥವಾ ಹಸಿವಿನ ದಿನ ಹಸಿದ ಆಪ್ತ ಅನಾಥನಿಗೆ ಅಥವಾ ದಿಕ್ಕಟ್ಟ ದರಿದ್ರನಿಗೆ ಉಣಬಡಿಸುವುದು.”  
(ಕುರ್ಆನ್: 90:13-18)

ಅಧ್ಯಾಯ: 18  
**ಸೃಷ್ಟಿಕರ್ತನ ರೂಪ ವೈಶಿಷ್ಟ್ಯಗಳಿಗೆ ಸಂಬಂಧಿಸಿದ ಸೂಕ್ತಗಳು**

**18. Verses Related to Features of God**

ಪವಿತ್ರ ವೇದಗಳ ಸೂಕ್ತಗಳು	ಪವಿತ್ರ ಕುರಾನ್‌ನ ಸೂಕ್ತಗಳು
<p>● ನ ತಸ್ಯ ಪ್ರತಿಮಾ ಅಸ್ತಿ (ಋಗ್ವೇದ ೧೦:೨೧:೪)            ಸೃಷ್ಟಿಕರ್ತನಿಗೆ ರೂಪವಿಲ್ಲ. (ಯಜುರ್ ವೇದ: 10-71-4)</p> <p>● ಇಂದ್ರಂ ಮಿತ್ರಂ ವರುಮಗ್ನಿಮಾಹು ರಥೋ ದಿವ್ಯ: ಸ ಸುಪರ್ಣೋ ಗರುತಮಾನ್।            ಏಕಂ ಸದ್ವಿಪಾ ಬಹುದಾ ವದಂತ್ಯಗ್ನಿಂ ಯಮಂ ಮಾತರಿಶ್ವಾನಮಾಹು:॥ (ಋಗ್ವೇದ ೧೧:೧೪:೫)            ವಿದ್ವಾಂಸರು ಸೃಷ್ಟಿಕರ್ತನನ್ನು ಇಂದ್ರ, ಮಿತ್ರ, ವರುಣ, ಅಗ್ನಿ, ಯಮ್, ಗರಡ್ಡನ, ಮತರಿಖಿ ಮೊದಲಾದ ಹೆಸರುಗಳಿಂದ ಕರೆಯುತ್ತಾರೆ. (ಋಗ್ವೇದ: 11:14:5)</p>	<p>● ಲಯ-ಸ ಕಮಿಸ್ಲಿಹಿ ಶಯತನ (ಕುರಾನ್ ೪೨:೧೧)            ಸಂಸಾರ ಕಿ ಕೋ಼ಿ ಚಿಜ್ತ ಉಸಕೇ ಸದ್ವಶ ನಹಿಂ (ಉಸಕೇ ಜೈಸಿ ನಹಿ)</p> <p>● ಅಲ್ಮಲಿಕ್ಯುಲ್-ಕ್ಯುದ್ದುಸುರಸಲಾಮುಲ್-ಮುಅಮಿನುಲ್-ಮುಹ್ಮಿನುಲ್-ಅಜೀಜುಲ್-ಜಬ್ಬಾರುಲ್-ಮು-ತ-ಕ ಕರ್ಬೀರು ಸುಬ್ಹಾನಲ್ಲಾಹಿ ಅಮ್ಮಾ ಯುಶ್ಶರಿಕ್ಯುನ್ ಹುವಲ್ಲಾಹುಲ್-ಖಾಲಿಕ್ಯುಲ್-ಬಾರಿಉಲ್-ಮುಸದ್ವೀರು ಲಹುಲ ಅಸ್ಮಾಉಲ್-ಹುಸ್ನಾ (ಕುರಾನ್ ೫೬:೨೪)            “ಅವನ ಹೊರತು ಬೇರಾವ ಆರಾಧ್ಯನು ಇಲ್ಲ. ಅವನು ಸಾಮ್ರಾಟನು, ಪರಮ ಪಾವನನು. ತನ್ನ ಆಜ್ಞೆಯನ್ನು ಶಕ್ತಿಯಿಂದ ಅನುಷ್ಠಾನಿಸಿ ಬಿಡುವವನು. ಸೃಷ್ಟಿಯು ಒಂದೇ ಜನ ಮಾಡುವವನೂ ಅದನ್ನು ಜಾರಿಗೊಳಿಸುವವನೂ, ಅದರಂತೆ ರೂಪ ಕೊಡುವವನೂ ಅಲ್ಲವನೇ. ಅವನಿಗೆ ಅತ್ಯುತ್ತಮ ನಾಮಗೊಳಿವೆ. ಭೂಮಿ-ಆಕಾಶಗಳಲ್ಲಿರುವ ಪ್ರತಿಯೊಂದು ವಸ್ತುವೂ ಅವನನ್ನು ಜವಿಸುತ್ತಿದೆ. ಮತ್ತು ಅವನು ಪ್ರಬಲನೂ ಯುಕ್ತಿ ಪೂರ್ಣನೂ ಆಗಿರುತ್ತಾನೆ.” (ಕುರಾನ್: 59:24)</p>
<p>● ವಿಶ್ವಸ್ಯ ಮಿಷತೊ ವಶಿ (ಋಗ್ವೇದ ೧೦:೧೬೦:೨)            ಸೃಷ್ಟಿಕರ್ತನು ಪ್ರತಿಯೊಂದು ಸೃಷ್ಟಿಯನ್ನು ನಿಯಂತ್ರಿಸುತ್ತಾನೆ. (ಋಗ್ವೇದ: 10:190-2)</p>	<p>● ವ ಹುವಲ್ಕಾಹಿರು ಫೈ-ಕ್ ಇಬಾವಿಹಿ (ಕುರಾನ್ ೬:೧೯)            ಉಸೆ ಅಪನೆ ಸೇವಕೊಂ ಪರ ಪೂರ್ಣ ಅಧಿಕಾರ ಪ್ರಾಪ್ತ ಹೈ, ಔರ ವಹ್ ಜಾನತಾ ಔರ ಖಬರ ರಖತಾ ಹೈ।</p>
<p>ಪತಿರ್ಬಭೂತಾಸಮೋ ಜನಾನಮೇಕೋ ವಿಶ್ವವಸ್ಯ ಭವನಸ್ಯ ರಾಜಾ। (ಋಗ್ವೇದ ೦೬:೩೬:೦೪)            ಸೃಷ್ಟಿಕರ್ತನು ಮನುಷ್ಯರ ಒಡೆಯನಾಗಿರುವನು. ಆತನಿಗೆ ಸಮಾನರು ಯಾರೂ ಇಲ್ಲ. ಆತನು ಸಕಲ ಜಗತ್ತಿನ ಸರ್ವ ಭೂಮನಾಗಿರುವನು. (ಋಗ್ವೇದ: 6-36-4)</p>	<p>● ಜಾಲಿಕ್ಯುಮ್‌ಲ್ಲಾಹು ರಬ್ಬುಕ್ಯುಮ್ ಲಹುಲ್ಮುಲ್ಕು ಲಾ ಇಲಾ-ಹ ಇಲ್ಲಾ ಹು-ವ (ಕುರಾನ್ ೩೧:೫)            “ನಿಮ್ಮ ಯಥಾರ್ಥ ಆರಾಧ್ಯನು ಏಕೈಕನಾಗಿರುವನು. ಅವನು ಭೂಮಿ ಆಕಾಶಗಳ ಹಾಗೂ ಅವುಗಳಲ್ಲಿರುವ ಸಕಲ ವಸ್ತುಗಳ ಮಾಲಕನು ಮತ್ತು ಸಕಲ ಪೂರ್ವಗಳ ಒಡೆಯನು.” (ಕುರಾನ್: 37:4-5)</p>

**ಪವಿತ್ರ ವೇದಗಳ ಸೂಕ್ತಗಳು**

**ಪವಿತ್ರ ಕುರ್‌ಆನಿನ ಸೂಕ್ತಗಳು**

● एकं सदिप्रा बहुधा वदन्त्यग्नि यमं  
मातरिश्वानमाहुः। (ऋग्वेद ०१:१६४:४६)  
ಸೃಷ್ಟಿಕರ್ತನು ಅಗ್ನಿ, ಯಮ್ ಮತ್ತು  
ಮತ್ತಿಧನಾಗಿರುವನು. ವಿದ್ವಾಂಸರು ಬ್ರಹ್ಮನನ್ನು  
ವಿವಿಧ ಹೆಸರುಗಳಿಂದ ಕರೆಯುತ್ತಾರೆ. (ಋಗ್ವೇದ:  
1-164-46)

● कृलिद्‌अुल्ला-ह अविद्‌अुर् रह्मा-न  
अय्यम्-मा तद्‌अु फ-लहुल् अस्मा-उल्-हुस्ना  
(कुरआन १७:११०)  
“ಓ ಪೈಗಂಬರರೇ, ಇವರೊಡನೆ ಹೇಳಿರಿ!  
'ಅಲ್ಲಾಹ್ ಎಂದು ಕರೆಯಿರಿ ಅಥವಾ ರಹ್ಮಾನ್  
(ಪರಮ ದಯಾಮಯ) ಎಂದು ಕರೆಯಿರಿ!  
ಯಾವ ಹೆಸರಿನಿಂದ ಕರೆದರೂ ಅವನಿಗೆ ಎಲ್ಲವೂ  
ಒಳ್ಳೆಯ ನಾಮಗಳೇ ಇವೆ.” (ಕುರ್‌ಆನ್: 17:110-  
111)

ಪವಿತ್ರ ವೇದಗಳ ಸೂಕ್ತಗಳು	ಪವಿತ್ರ ಕುರ್ಆನಿನ ಸೂಕ್ತಗಳು
<ul style="list-style-type: none"> <li>● ಯದಂಗ ದಾಶುಶೇಲ್ವಮಗ್ನೇ ಭದ್ರಂ ಕರೀಷ್ಯಸಿ ತ್ವೇತ ತತ ಸತ್ಯಮಗಿರಃ(ಋಗ್ವೇದ೦೨:೦೨:೦೬)</li> <li>“ಓ ಸೃಷ್ಟಿಕರ್ತನೇ, ಸನ್ಮಾರ್ಗದಲ್ಲಿರುವವರಿಗೆ ನೀವು ಅನುಗ್ರಹಿಸುತ್ತಿದ್ದು, ಇದು ನಿನ್ನ ವೈಶಿಷ್ಟ್ಯವಾಗಿದೆ.” (ಋಗ್ವೇದ: 1:1:6)</li> </ul>	<ul style="list-style-type: none"> <li>● ನಿಅ-ಮ-ತಮ್-ಮಿನ್ ಅಂದಿನಾ ಕಜಾಲಿ-ಕ ನನ್ಜಿ ಮನ್ ಶ-ಕರ   (ಕುರಆನ 96:೬9)</li> <li>“ಪುರುಷರಾಗಿರಲಿ, ಸ್ತ್ರೀ ಆಗಿರಲಿ, ಯಾರು ಸತ್ಕರ್ಮವನ್ನೇ ಸಮರ್ಪಿಸಿದರೆ ಅವನು ಸತ್ಕರ್ಮಶಾಸ್ತ್ರಿಯಾಗಿದ್ದರೆ ಅವನಿಗೆ ನಾವು ಇಹಲೋಕದಲ್ಲಿ ಪರಿಶುದ್ಧ ಜೀವನವನ್ನು ದಯಪಾಲಿಸುವೆವು ಮತ್ತು ‘ಪರಲೋಕದಲ್ಲಿ’ ಅವರ ಅತ್ಯುತ್ತಮ ಕರ್ಮಗಳಿಗನುಸಾರ ಪ್ರತಿಫಲ ನೀಡುವೆವು.” (ಕುರ್ಆನ್: 16:97)</li> </ul>
<ul style="list-style-type: none"> <li>● ತ್ವನೊ ಅಂತಮ ತತ ತ್ರಾತಾ (ಋಗ್ವೇದ೦೫:೨೪:೦೨)</li> <li>“ಓ ಸೃಷ್ಟಿಕರ್ತನೇ, ನೀನು ನಮಗೆ ಅತಿ ಸಮೀಪವಾಗಿರುವೆ ಮತ್ತು ನಮ್ಮ ಸಂರಕ್ಷಕನಾಗಿರುವೆ.” (ಋಗ್ವೇದ 5:24:1)</li> </ul>	<ul style="list-style-type: none"> <li>● ವ ನಹ್ನು ಅಕ್-ರಬ್ ಇಲಯಹಿ ಮಿನ್ ಹಬಲಿಲ್ -ವರೀದ (ಕುರಆನ ೫೦:96)</li> <li>“ನಾವು ಮಾನವನನ್ನು ಸೃಷ್ಟಿಸಿದೇವೆ ಮತ್ತು ನಾವು ಅವನ ಮನಸ್ಸಿನಲ್ಲಿ ಉದ್ಯವಿಸುವ ದುರ್ಭಾವನೆಗಳನ್ನು ಬಿಟ್ಟೆವು. ನಾವು ಅವನ ಕಂಠನಾಡಿಗಿಂತಲೂ ಹೆಚ್ಚು ಅವನಿಗೆ ಸಮೀಪವಿದ್ದೇವೆ.” (ಕುರ್ಆನ್: 5:16)</li> </ul>
<ul style="list-style-type: none"> <li>● ಯೋ ಮಾರಯತಿ ಪ್ರಾಣಯತಿ ಯಸ್ಮಾನ್ ಪ್ರಾಣಂತಿ ಭುವಾನಾನಿ ವಿಶ್ವಾ   (ಅಥರ್ವವೇದ೧೩:೦೩:೦೩)</li> <li>“ಸೃಷ್ಟಿಕರ್ತನು ನಮಗೆ ಜೀವನ ಮತ್ತು ಮರಣವನ್ನು ನೀಡುತ್ತಾನೆ. ಆತನ ಅನುಗ್ರಹದಿಂದಲೇ ಎಲ್ಲಾ ಸೃಷ್ಟಿಗಳು ಜೀವಂತವಾಗಿರುವುದು.” (ಅಥರ್ವ ವೇದ: 13:3:3)</li> </ul>	<ul style="list-style-type: none"> <li>● ಅಲ್ಲಾಹುಲ್ಲಜೀಫ್-ಲ-ಕುಕ್ಮ್ ಸುಮ್-ಮ ಯುಮೀತುಕ್ಮ್ ಸುಮ್-ಮ ಯುಯೀಕ್ಮ್ (ಕುರಆನ ೩೦:೪೦)</li> <li>“ಅಲ್ಲಾಹನೇ ನಿಮ್ಮನ್ನು ಸೃಷ್ಟಿಸಿದವನು ತರುವಾಯ ನಿಮಗೆ ಜೀವನಾಧಾರ ನೀಡಿದವನು ಅನಂತರ ಅವನು ನಿಮಗೆ ಮರಣ ಕೊಡುತ್ತಾನೆ ಮತ್ತು ಅವನು ನಿಮ್ಮನ್ನು ಜೀವಂತಗೊಳಿಸುವನು.” (ಕುರ್ಆನ್: 30:40)</li> </ul>
<ul style="list-style-type: none"> <li>● ಇಸೇ ಚಿತ್ ತವ ಮನ್ಯವೇ ವೇ ಪೇತೇ ಭಿಯಸಾ ಮಹೀ ಯದಿನ್ದ್ರ ವಜ್ರಿನ್ನೊಜಸಾ ವೃತ್ರಂ ಮಸ್ತುವಾಂ ಅವಧೋರಚ್ನನು ಸ್ವರಾಜ್ಯಮಾ   (ಅಥರ್ವವೇದ೦೨:೦೨:೧೧)</li> <li>“ಓ ಸೃಷ್ಟಿಕರ್ತನೇ, ನಿನ್ನ ಪ್ರತಾಪಕ್ಕೆ ಈ ವಿಶ್ವವು ನಡಗುತ್ತದೆ. ಕೆಡುಕಿನ ಕಾರ್ಯ ಮಾಡುವ ಜನರ ಮೇಲೆ ನಿನ್ನ ಕ್ರೋಧ ಎರಗುತ್ತದೆ. ಒಳಿತಿನ ಕಾರ್ಯ ಮಾಡುವವರಿಗೆ ನಿನ್ನ ಅನುಗ್ರಹ ಪ್ರಾಪ್ತಿಯಾಗುತ್ತದೆ.” (ಅಥರ್ವ ವೇದ: 1:80:11)</li> </ul>	<ul style="list-style-type: none"> <li>● ವ ಲಿಲ್ಲಾಹಿ ಮಾಫಿಸ್ಸಮಾವಾತೀ ವ ಮಾಫಿಲ್ ಅಜಿಲಿ-ಯಜಿ-ಯಲ್ಲಜೀ-ನ ಅಸಾಉ ವಿಮಾ ಅಮಿಲ್ ವ ಯಜಿ-ಯಲ್ಲಜೀ-ನ ಅಹ-ಸನ್ ಬಿಲ್ಹುಸ್ನಾ (ಕುರಆನ ೫೩:೩9)</li> <li>“ಅಲ್ಲಾಹನೇ ಭೂಮಿ ಆಕಾಶಗಳು ಸಕಲ ವಸ್ತುಗಳ ಒಡೆಯನು. (ಇದು) ದುಷ್ಕರ್ಮಗಳಿಗೆ ಅಲ್ಲಾಹನು ಅವರ ಕರ್ಮಗಳ ಪ್ರತಿಫಲ ನೀಡುವಂತಾಗಲಿಕ್ಕಾಗಿ ಮತ್ತು ಉತ್ತಮ ಧೋರಣೆ ಅನುಸರಿಸಿದವರಿಗೆ ಉತ್ತಮ ಪ್ರತಿಫಲ ನೀಡುವಂತಾಗಲಿಕ್ಕಾಗಿ ಮತ್ತು ಉತ್ತಮ ಧೋರಣೆ ಅನುಸರಿಸಿದವರಿಗೆ ಉತ್ತಮ ಪ್ರತಿಫಲ ದಯಪಾಲಿಸುವಂತಾಗಲಿಕ್ಕಾಗಿ.” (ಕುರ್ಆನ್: 53:31)</li> </ul>

ಪವಿತ್ರ ವೇದಗಳ ಸೂಕ್ತಗಳು	ಪವಿತ್ರ ಕುರ್ಆನಿನ ಸೂಕ್ತಗಳು
<ul style="list-style-type: none"> <li>● ಯೋ ದೇವಷ್ವಥಿ ದೇವ ಏಕ ಆಸೀತ್   (ಋಗ್ವೇದ 90:929:0೮)</li> <li>“ಆತನು ಎಲ್ಲಾ ದೇವತೆಗಳ ಸೃಷ್ಟಿಕರ್ತನು.” (ಋಗ್ವೇದ: 10:121:8)</li> </ul>	<ul style="list-style-type: none"> <li>● उल्लाईकल्लजी-न यद्भु-न यक्गून इला रब्बिहिमुल-वसी-ल ता। (ಕುರಆನ 99:59)</li> <li>“ಇವರು ಯಾರನ್ನು ಪ್ರಾರ್ಥಿಸುತ್ತಿರುವರೋ ಅವರೇ ತಮ್ಮ ಪ್ರಭುವಿನ ಸಾಮಿಪ್ಯ ಹೊಂದಲಿಕ್ಕಾಗಿ ಮತ್ತು ಯಾರು ಅವನಿಗೆ ಹೆಚ್ಚು ನಿಕಟನಾಗುವನೆಂದು ಮಾರ್ಗೋಪಾಯವನ್ನರಿಸುತ್ತಿರುತ್ತಾರೆ ಮತ್ತು ಅವರು ಅವನ ಕೃಪೆಯನ್ನು ಆಶಿಸುವವರೂ, ಅವನ ಉಪಕಾರವನ್ನು ಭಯಪಡುವವರೂ ಆಗಿರುತ್ತಾರೆ.” (ಕುರ್ಆನ್: 17:57)</li> </ul>
<ul style="list-style-type: none"> <li>● नाब्रह्मा यज्ञ ऋधग्जोषति त्वे। (ಋಗ್ವೇದ 90:905:0೮)</li> <li>“ಓ ಸೃಷ್ಟಿಕರ್ತನೇ, ಮನಃಪೂರ್ವಕವಾಗಿ ಮಾಡದ ಪ್ರಾರ್ಥನೆಯನ್ನು ನೀನು ದ್ವೇಷಿಸುತ್ತೀಯೆ.”</li> </ul>	<ul style="list-style-type: none"> <li>● फवयलुल्-लिमुसल्लीन अललज़ीना-हुम् अन् सलातिहिम् साहून अल्लजी-न हुम् युराऊ-न। (ಕುರಆನ 90:8,5,6)</li> <li>“ವಿನಾಶಕಾರಿ ಆ ನಮಾಝ್ ನಿರ್ವಹಿಸುವವರಿಗೆ ಅವರು ತಮ್ಮ ನಮಾಝಿನ ಬಗ್ಗೆ ಅನಾದ್ಯ ತೋರುತ್ತಾರೆ, ಅವರು ತೋರಿಕೆಯ ಕೆಲಸ ಮಾಡುತ್ತಾರೆ.” (ಕುರ್ಆನ್: 107:4-6)</li> </ul>
<ul style="list-style-type: none"> <li>● न यस्य द्यावापृथिवी अनु व्यचो न सिन्धवो रजसो अन्तमानशुः।</li> <li>ನೊತ ಸ್ವವೃಷ್ಟಿ ಅಸ್ಯ ಯುಧ್ಯತ ಏಕೋ ಅನ್ಯಚ್ಚ ಚಕೃಷೇ ವಿಶ್ವಮಾನುಷಕಾ।। (ಋಗ್ವೇದ 9:52:98)</li> <li>ಸ್ವರ್ಗ, ಭೂಮಿ ಅಥವಾ ಇತರ ಯಾವುದೇ ಗ್ರಹಕ್ಕೆ ಸೃಷ್ಟಿಕರ್ತನ ಅಸ್ತಿತ್ವವನ್ನು ನಿರ್ಭಂದಿಸಲು ಸಾಧ್ಯವಿಲ್ಲ. ಸೃಷ್ಟಿಕರ್ತನನ್ನು ಹೊರತು ಪಡಿಸಿದರೆ, ಇತರ ಯಾರಿಗೂ ಈ ವಿಶ್ವವನ್ನು ನಿಯಂತ್ರಿಸಲು ಸಾಧ್ಯವಿಲ್ಲ. (ಋಗ್ವೇದ: 1:52:14)</li> </ul>	<ul style="list-style-type: none"> <li>● वलायुहीतू-नविशैइम्मिन् अलिमही इल्ला बिमा शा-अ वसि-अ कुसियुहुस्समावाति वल्अर्ज। (ಕುರಆನ 2:255)</li> <li>“ಆತನು ಸ್ವತಃ ತಿಳಿಯ ಗೊಡಿಸುವ ಹೊರತು ಆತನ ಜ್ಞಾನ ಭಂಡಾರದಿಂದ ಯಾವ ವಿಷಯವನ್ನು ಅವರು ತಿಳಿಯಲಾರರು. ಅವನ ಅಧಿಕಾರವು ಆಕಾಶಗಳನ್ನು, ಭೂಮಿಯನ್ನು ವ್ಯಾಪಿಸಿದೆ.” (ಕುರ್ಆನ್: 2:255)</li> </ul>
<ul style="list-style-type: none"> <li>● स एक एक एकवृदेक एव। (ಅಥರ್ವವೇದ 9:52:98)</li> <li>“ಆತನು ಏಕೈಕನೂ, ಏಕಾಂಗಿಯೂ, ಶಾಶ್ವತನೂ ಆಗಿರುವನು.” (ಅಥರ್ವ ವೇದ: 1:52:14)</li> </ul>	<ul style="list-style-type: none"> <li>● कुल हुवलाहु अ-हद अल्लाहुस्समद (ಕುರಆನ 99:9)</li> <li>“ಹೇಳಿರಿ- ಅವನು ಅಲ್ಲಾಹನು ಏಕೈಕನು. ಅಲ್ಲಾಹನು ಸಕಲರಿಂದಲೂ ನಿರಪೇಕ್ಷನು ಮತ್ತು ಸರ್ವರೂ ಅವನ ಅವಲಂಬಿತರು.” (ಕುರ್ಆನ್: 112:1-2)</li> </ul>
<ul style="list-style-type: none"> <li>● यस्यैमा: प्रदिश: (ಋಗ್ವೇದ 90:929:08)</li> <li>“ಎಲ್ಲಾ ದಿಕ್ಕುಗಳು ಆತನಿಗಾಗಿವೆ.” (ಏಕಕಾಲದಲ್ಲಿ ಆತನು ಎಲ್ಲಾ ದಿಕ್ಕುಗಳಲ್ಲಿ ನೋಡಬಲ್ಲನು ಮತ್ತು ಎಲ್ಲಾ ದಿಕ್ಕುಗಳಲ್ಲಿ ನಿಯಂತ್ರಿಸಬಲ್ಲನು.”) (ಋಗ್ವೇದ: 10:121:4)</li> </ul>	<ul style="list-style-type: none"> <li>● व लिल्लाहिल्-मशरिकु वलमगरिबु। (ಕುರಆನ 2:99)</li> <li>“ಪೂರ್ವ ಪಶ್ಚಿಮ ಗಳೆಲ್ಲವೂ ಅಲ್ಲಾಹನವು ನೀವೆತ್ತ ಮುಖ ಮಾಡಿದರೂ ಅಲ್ಲಿಯೇ ಅಲ್ಲಾಹನ ಮುಖವಿದೆ. ನಿಶ್ಚಯವಾಗಿಯೂ ಅಲ್ಲಾಹ್ ಬಹು ವಿಶಾಲನೂ ಅಭಿಜ್ಞನೂ ಆಗಿರುತ್ತಾನೆ.” (ಕುರ್ಆನ್: 2:115)</li> </ul>

ಅಧ್ಯಾಯ: 19

## ಸೃಷ್ಟಿಕರ್ತನ ಸಾಮರ್ಥ್ಯಕ್ಕೆ ಸಂಬಂಧಿಸಿದ ಸೂಕ್ತಗಳು

ಪವಿತ್ರ ವೇದಗಳ ಸೂಕ್ತಗಳು

ಪವಿತ್ರ ಕುರ್ಆನಿನ ಸೂಕ್ತಗಳು

### 19. Verses Related to the knowledge of God

- ಯೋ ನಃ ಪಿತಾ ಜನಿತಾ ಯೋ ವಿಧಾತಾ ಧಾಮಾನಿ ವೇದ ಭುವನಾನಿ ವಿಶ್ವಾ। (ಋಗ್ವೇದ ೧೦:೨೨:೦೩)

“ನಮ್ಮ ಪೋಷಣೆ ಮಾಡುವ, ನಮ್ಮನ್ನು ಸೃಷ್ಟಿಸಿರುವ, ನಮ್ಮ ಪರಿಪಾಲಕ ನಾಗಿರುವ ಸೃಷ್ಟಿಕರ್ತನಿಗೆ ವಿಶ್ವದಲ್ಲಿರುವ ಪ್ರತಿಯೊಂದು ವಸ್ತುವಿನ ಪರಿಜ್ಞಾನವಿದೆ.”

- ಅಮ್ಮಯ್ಯಬ್‌ಝಲ್-ಖಲಕ್-ಸುಮ-ಮ ಯುಆದಿಡ್ಹ್ ವ ಮ್ಯರ್‌ಜುಕ್ಮ್ ಮಿನಸ್ಸಮಾಝ್ ವಲ್‌ಅಜಿ। (ಕುರ್ಆನ ೨೭:೬೪)

“ಸೃಷ್ಟಿಯನ್ನು ಆರಂಭಿಸುವವನೂ, ಆ ಬಳಿಕ ಅವರ ಪುನರಾವರ್ತನೆ ಮಾಡುವವನೂ ಯಾರು? ನಿಮಗೆ ಆಕಾಶಗಳಿಂದಲೂ, ಭೂಮಿಯಿಂದಲೂ ಜೀವನಾಧಾರ ಕೊಡುವವನಾರು? ಅಲ್ಲಾಹನ ಜೊತೆ ಇತರ ದೇವರೂ (ಈ ಕಾರ್ಯಗಳಲ್ಲಿ ಪಾಲುದಾರರಾಗಿ) ಇರುವರೇ? (ಕುರ್ಆನ್: 27:64,65)

- ವೆ ತದ್ ರಾಜಾ ವರ್ಷುನೋ ಕಿವಿಷ್ಠೇ ಯದಂತರಾ ರೋದಸೀ ಯತ್ ಪರಸ್ತಾತ್ (ಅಥರ್ವವೇದ ೧೪:೧೬:೦೫)

“ಭೂಮಿ ಆಕಾಶಗಳ ನಡುವಿರುವ, ಮತ್ತು ಭೂಮಿ ಆಕಾಶಗಳ ಹೊರಗಿರುವ ಪ್ರತಿಯೊಂದು ವಸ್ತುವನ್ನು ಸೃಷ್ಟಿಕರ್ತನು ವೀಕ್ಷಿಸಿ ಬಲ್ಲನು.” (ಅಥರ್ವ ವೇದ: 4:16:5)

- ಯಖ್-ಲಮು ಮಾ ಯಲಿಜು ಫಿಲಅಜಿ ವ ಮಾ ಯಖ್‌ಝು ಮಿನ್ಹಾ ವ ಮಾ ಯನ್ಜಿಲು ಮಿನಸ್ಸಮಾಝ್ ವ ಮಾ ಯಅ-ಝು ಫಿಹಾ। (ಕುರ್ಆನ ೫೭:೪)

“ಭೂಮಿಯೊಳಗೆ ಹೋಗುವ, ಅದರಿಂದ ಹೊರ ಬರುವ ಮತ್ತು ಆಕಾಶದಿಂದ ಇಳಿಯುವ ಮತ್ತು ಅದಕ್ಕೆ ಏರಿ ಹೋಗುವ ಎಲ್ಲ ವಸ್ತುಗಳ ಜ್ಞಾನ ಅವನಿಗಿದೆ. ನೀವೆಲ್ಲಿದ್ದರೂ ಅವನು ನಿಮ್ಮ ಜೊತೆಗಿದ್ದಾನೆ.” (ಕುರ್ಆನ್: 57:4)

- ಸವಿತಾ ಪಶ್ಚಾತ್ತಾತ್ ಸವಿತಾ ಪುರಸ್ತಾತ್ ಸವಿತೋತ್ತರಾತ್ತಾತ್ ಸವಿತಾ ಧರಾತ್ತಾತ್ (ಋಗ್ವೇದ ೧೦:೩೪:೧೪)

“ಈ ವಿಶ್ವದ ಸೃಷ್ಟಿಕರ್ತನು ಮೇಲೆ, ಕೆಳಗೆ, ಮುಂದೆ, ಹಿಂದೆ, ಎಲ್ಲಾ ಕಡೆಗಳಲ್ಲೂ ಇರುವನು.” (ಋಗ್ವೇದ: 10:34:14)

- ಫ ಅಯನಮಾ ತುವಲ್ಹು ಫ-ಸಮ್-ಮ ವಜ್ಹುಲ್ಲಾಹಿ ಇನ್ನಲಾ-ಹ ವಾಸಿಝುನ ಅಲಿಮಾ। (ಕುರ್ಆನ ೨:೧೧೫)

“ಪೂರ್ವ ಪಶ್ಚಿಮ ಗಳೆಲ್ಲವೂ ಅಲ್ಲಾಹನವು ನೀವೆತ್ತ ಮುಖ ಮಾಡಿದರು ಅತ್ತಲೇ ಅಲ್ಲಾಹನ ಮುಖವಿದೆ. ನಿಶ್ಚಯವಾಗಿಯೂ ಅಲ್ಲಾಹ್ ಬಹು ವಿಶಾಲನೂ, ಅಭಿಜ್ಞನೂ ಆಗಿರುತ್ತಾನೆ.” (ಕುರ್ಆನ್: 2:115)

- ವೇದ ವಾತಸ್ಯ ವರ್ತನಿಮುರೋಽಷ್ಯಸ್ಯ ಬೃಹತಃ। ವೇಕ್ಷ ಯೇ ಅಧ್ಯಾಸತೇ। (ಋಗ್ವೇದ ೧೦:೨೫:೦೬)

ಸೃಷ್ಟಿಕರ್ತನು ಗಾಳಿಯ ಸಂಚಲನವನ್ನು ಮತ್ತು ಅದರ ಮೇಲೆ ಅವಲಂಬಿತರನ್ನು ಬಲ್ಲನು.” (ಋಗ್ವೇದ: 1:25:9)

- ವ ಹುವಲ್ಲಜೀ ಅರ್ಸ-ಲರೀಯಾ-ಹ ಬುಶರ್ಮ್-ಬಯ-ನ ಯದಯ ರಹ್ಮತಿಹೀ। (ಕುರ್ಆನ ೨೫:೪೮)

“ತನ್ನ ಕೃಪೆಗೆ ಮುಂಚಿತವಾಗಿ ಮಾರುತಗಳನ್ನು ಸುವಾರ್ತೆಯಾಗಿ ಕಳುಹಿಸುವವನು ಅವನೇ. ಅನಂತರ ಆಕಾಶದಿಂದ ಶುದ್ಧ ನೀರನ್ನಿಳಿಸುತ್ತಾನೆ.” (ಕುರ್ಆನ್: 25:48)

**ಪವಿತ್ರ ವೇದಗಳ ಸೂಕ್ತಗಳು**

**ಪವಿತ್ರ ಕುರ್‌ಆನಿನ ಸೂಕ್ತಗಳು**

● ಯೋ ವಿಶ್ವಾಮಿ ವಿ ಪಶ್ಯತಿ ಭವನಾ ಸಂಚ ಪಶ್ಯತಿ।  
(ಋಗ್ವೇದ ೧೦:೧೬೭:೦೪)  
“ಸೃಷ್ಟಿಕರ್ತನು ಈ ವಿಶ್ವವನ್ನು ಅಮೂಲಾಗ್ರವಾಗಿ ಬಲ್ಲನು.” (ಋಗ್ವೇದ: 10:187:4)

● ಯಸ್ತಿಷ್ಠತಿ ವರತಿ ಯಶ್ಚ ವ್ಯವತಿ ಯೋ ನಿಲಾಯಂ  
ಚರತಿ ಯಃ ಪ್ರತಂಕಮ।  
ದ್ವೌ ಸನ್ನಿಷ ಯನ್ಮನ್ತ್ರಯೇತೇ ರಾಜಾತ್ ದ್ವೇದ ವರೂಣಸ್ತುತೀಯಃ।।  
(ಅಥರ್ವವೇದ ೪:೧೬: ೨)  
“ಸೃಷ್ಟಿಕರ್ತನು ನಿಲ್ಲುವವರನ್ನು ನಡೆಯುವವರನ್ನೂ, ಬಚ್ಚಿಟ್ಟು ಕೊಳ್ಳುವವರನ್ನು ವಂಚಿಸುವವರನ್ನು, ಇತರರಿಗೆ ಕಿರುಕುಳ ಕೊಡುವವರನ್ನು ಮೊದಲಾದವರನ್ನು ಬಲ್ಲನು. ರಹಸ್ಯವಾಗಿ ಇಬ್ಬರು ವ್ಯಕ್ತಿಗಳು ಪಿಸು ಗುಟ್ಟುತ್ತಿರುವಾಗ, ಮೂರನೆಯ ವ್ಯಕ್ತಿ ಸೃಷ್ಟಿಕರ್ತನಾಗಿರುವನು. ಆತನು ಸಕಲ ವಿಷಯಗಳನ್ನು ಬಲ್ಲನು.” (ಅಥರ್ವ ವೇದ: 4:16:2)

● ವೇದ ನಾವ ಸಮುದ್ರಿಯಃ (ಅಥರ್ವವೇದ ೧:೨೫:೭)  
“ಸೃಷ್ಟಿಕರ್ತನು (ನಾಡಿನಿಂದ ಬಹುದೂರ) ಸಾಗರದಲ್ಲಿ ಚಲಿಸುತ್ತಿರುವ (ಎಲ್ಲಾ) ಹಡಗುಗಳನ್ನು ಬಲ್ಲನು.” (ಅಥರ್ವ ವೇದ: 1:25:7)

● ವಲ್ಲಾಹು ಯಙ್-ಲಮು ಮಾ ಫಿರಿಸ್ಸಮಾವಾತಿ ವ ಮಾ  
ಫಿಲರ್ಜಿ ವಲ್ಲಾಹು ವಿಕುಲಿಲಿ ಶಯಙ್-ಅಲಿಮ।  
(ಕುರ್‌ಆನ ೪೬:೧೬)  
“ಅಲ್ಲಾಹನಂತೂ ಭೂಮಿ-ಆಕಾಶಗಳ ಸಕಲ ವಿಷಯಗಳನ್ನು ಅರಿತಿರುತ್ತಾನೆ ಮತ್ತು ಅವನು ಸಕಲ ವಿಷಯಗಳ ಜ್ಞಾನವುಳ್ಳವನಾಗಿರುತ್ತಾನೆ.” (ಕುರ್‌ಆನ್: 49:16)

● ಯಙ್-ಲಮು ಸಿರ್ರಕ್ಮು ವ ಜಹ-ರಕ್ಮು ವ  
ಯಙ್-ಲಮು ಮಾ ತವಿಸಬ್ನುನ। (ಕುರ್‌ಆನ ೬:೩)  
“ಆಕಾಶಗಳಲ್ಲೂ, ಭೂಮಿಯಲ್ಲೂ ಅವನೇ ಏಕ ದೇವನು. ನಿಮ್ಮ ಅಂತರಂಗ, ಬಹಿರಂಗಗಳೆಲ್ಲವನ್ನೂ ಅವನು ಅರಿಯುತ್ತಾನೆ. ನೀವು ಸಂಪಾದಿಸುವ ಒಳಿತು ಅಥವಾ ಕೆಡುಕುಗಳನ್ನೂ ಚೆನ್ನಾಗಿ ಅರಿತಿದ್ದಾನೆ.” (ಕುರ್‌ಆನ್: 6:3)

● ಅ-ಲಮ್ ತ-ರ ಅನ್ನಲ್ಫುಲ-ಕ ತನ್ನಿ ಫಿಲ್ಬಹರಿ  
ಬಿನಿಅ-ಮತಿಲ್ಲಾಹಿ। (ಕುರ್‌ಆನ ೩೧:೩೧)  
“ನಿಮಗೆ ಕೆಲವು ನಿದರ್ಶನಗಳನ್ನು ತೋರಿಸಿ ಕೊಡಲಿಕ್ಕಾಗಿ ನಾವೆಯು ಸಮುದ್ರದಲ್ಲಿ ಅಲ್ಲಾಹನ ಅನುಗ್ರಹದಿಂದ ಚಲಿಸುತ್ತಿರುವುದನ್ನು ನೀವು ನೋಡುವುದಿಲ್ಲವೇ?” (ಕುರ್‌ಆನ್: 31:31)



ಅಧ್ಯಾಯ: 20

## ವಿಶ್ವದ ಸೃಷ್ಟಿಗೆ ಸಂಬಂಧಿಸಿದ ಸೂಕ್ತಗಳು

### 20. Verses Related to Creation of the Universe

#### ಪವಿತ್ರ ವೇದಗಳ ಸೂಕ್ತಗಳು

#### ಪವಿತ್ರ ಕುರ್‌ಆನಿನ ಸೂಕ್ತಗಳು

- जनं मनुजातं । (ऋग्वेद १:४५:१)  
“ಎಲ್ಲಾ ಮನುಷ್ಯರೂ ಮನುಷ್ಯರನ್ನು ಸಂತಾನವಾಗಿರುವರು.” (ಋಗ್ವೇದ: 1:45:1)
- प्रजा पतिर्जनयति प्रजा इमाः (अथर्ववेद ७:१६:१)  
“ಸೃಷ್ಟಿಕರ್ತನು ಈ ವಿಶ್ವವನ್ನು ಸೃಷ್ಟಿಸಿರುವನು.” (ಅಥರ್ವ ವೇದ: 7:91)
- सविता यन्नैः पृथिवीमरम्णा दस्कम्भने सविता धामदृहत् । (ऋग्वेद १०:१४४:१)  
“ಸೃಷ್ಟಿಕರ್ತನು ತನ್ನ ಕುಶಲತೆಯಿಂದ ಈ ಭೂಮಿಯನ್ನು ಸೃಷ್ಟಿಸಿರುವನು. ಆಕಾಶವನ್ನು ಯಾವುದೇ ಆಧಾರ ಎಲ್ಲಾದೇ ಆತನು ನಿಲ್ಲಿಸಿರುವನು.” (ಋಗ್ವೇದ: 10:144:1)
- द्विता विप्रे सनजा सनीडे अयास्यः स्तवमानेभिरकैः ।  
भगो न मेने परमे व्योमन्नधारयद रोदसी सुदसाः ॥  
(ऋग्वेद १:१६२:७)  
“ಸೃಷ್ಟಿಕರ್ತನು, ಆರಂಭದಲ್ಲಿ ಜೊತೆಗೂಡಿದ್ದ ಭೂಮಿ ಮತ್ತು ಆಕಾಶವನ್ನು ಬೇರ್ಪಡಿಸಿದನು. ತದನಂತರ ಇವೆರಡರಲ್ಲೂ ವಸ್ತುಗಳನ್ನು ಸೃಷ್ಟಿಸಿ ಹರಡಿದನು. ಸುಧು- ಸತರು ಸೃಷ್ಟಿಕರ್ತನನ್ನು ಸುತ್ತಿ ಸುತ್ತಿರುವರು.

- या अय्यहन्नासु इना ख-लकनाकुम् मिन् ज-करिव-व उन्सा (कुरआन ४६:१३)  
“ಜನರೇ, ನಾವು ನಿಮ್ಮನ್ನು ಒಬ್ಬ ಪುರುಷ ಮತ್ತು ಒಬ್ಬ ಸ್ತ್ರೀಯಿಂದ ಉಂಟು ಮಾಡಿದೆವು.” (ಕುರ್‌ಆನ್: 49:13)
- व ख-ल-क कुल्-ल शयइन (कुरआन २५:२)  
“ಅವನು ಪ್ರತಿನೋಂದು ವಸ್ತುವನ್ನೂ ಸೃಷ್ಟಿಸಿದನು ಅನಂತರ ಅದಕ್ಕೊಂದು ವಿಧಿ ನಿಯಮವನ್ನು ನಿಶ್ಚಯಿಸಿದನು.” (ಕುರ್‌ಆನ್: 25:2)
- ख-ल-कस्समावाति विगयरि अ-मदिन् तरौनहा व अल्का फित् अर्जिरवासि-य अन् तमी-द बिकुम् (कुरआन ३१:१०)  
“ಅವನು ನಿಮಗೆ ಕಾಣುವ ಸ್ಥಂಬಗಳಿಲ್ಲದೇ ಆಕಾಶಗಳನ್ನು ಸೃಷ್ಟಿಸಿದನು. ಭೂಮಿಯು ನಿಮ್ಮ ಸಹಿತ ಉರುಳಿ ಬಿಡದಂತೆ ಅವನು ಅದರಲ್ಲಿ ಪರ್ವತಗಳನ್ನು ನಾಟಿದನು.” (ಕುರ್‌ಆನ್: 31:10)
- अ-व लम य-रल्लजी-न क-फ़रु अन्नस्-समावाति वलअर्-ज कानता रत्-कन् फ-फ़तक्नाहुमा (कुरआन २१:३०)  
“(ಪ್ರವಾದಿ ಮಹಾಶನ್ನ್ ಪಾಲಿಸಲು) ನಿರಾಕರಿಸಿದವರು, ಆಕಾಶಗಳೂ, ಭೂಮಿಯೂ ಕೂಡಿ ಕೊಂಡಿದ್ದು, ಅನಂತರ ನಾವು ಅವುಗಳನ್ನು ಬೇರ್ಪಡಿಸಿದ್ದನ್ನೂ ಪ್ರತಿಯೊಂದು ಜೀವಿಯನ್ನು ನೀರಿನಿಂದ ಸೃಷ್ಟಿಸಿದ್ದನ್ನೂ ಕಾಣಲಿಲ್ಲವೇ?” (ಕುರ್‌ಆನ್: 21:30)

ಪವಿತ್ರ ವೇದಗಳ ಸೂಕ್ತಗಳು	ಪವಿತ್ರ ಕುರ್ಆನಿನ ಸೂಕ್ತಗಳು
<ul style="list-style-type: none"> <li>● ಬ್ರಹ್ಮಾ ಭೂಮಿर्विहिता ब्रम्ह द्यौरुत्तरा हिता। ब्रम्हे दमूर्ध्व तिर्यक् चान्तरिक्ष व्यचो हितम॥ (ऋग्वेद १०:२:२५) “सृष्ठीकರ್तनु ँ भूमियन्नु सृष्ठीरुवनु. आतनु आशवन्नु ँनुतक्के वरिसरुवनु आतने एल्लडे हब्ಬरुव वरिष्वವन्नु ಸೃಷ್ಠಿಸಿರುವುದು. (ಅಥರ್ವ ವೇದ: 10:02:25)</li> </ul>	<ul style="list-style-type: none"> <li>● वल-इन्-स-अल्लहुम् मन् ख-ल-कस्समावाति वल -अर्-ज व सखस-रश्शम्-स वलक-म-र ल- यकूलुन्नल्लाहु फ-अन्ना युअ-फकून (कुरआन २६:६९) “ನೀವು ಭೂಮಿ ಆಕಾಶಗಳನ್ನು ಯಾರು ಸೃಷ್ಟಿಸಿದನೆಂದೂ, ಸೂರ್ಯ ಚಂದ್ರರನ್ನು ಯಾರು ನಿಯಂತ್ರಿಸಿರುತ್ತಾನೆಂದೂ ಇವರೊಡನೆ ಕೇಳಿದರೆ ಇವರು ಖಂಡಿತ 'ಅಲ್ಲಾಹನು' ಎನ್ನುವರು. ಹಾ ಗಾ ದ ರ್ ಇ ವ ರ್ ಎ ವ ರ್ ಎ ಸ್ ಹೋಗುತ್ತಿರುವುದಲ್ಲಿದೆ?” (ಕುರ್ಆನ್: 29:61)</li> </ul>
<ul style="list-style-type: none"> <li>● अहोरात्राणि विदधद् विश्वस्य मिषतो वशी। (ऋग्वेद १०:१६०:२) “संपूर्ण विषद मेलै नियंत्रण ಹೊಂದಿರುವ ಸೃಷ್ಟಿಕರ್ತನು, ಹಗಲು ಮತ್ತು ಇರುಳನ್ನು ಸೃಷ್ಟಿಸಿರುವನು. (ಋಗ್ವೇದ: 10:190:2)</li> </ul>	<ul style="list-style-type: none"> <li>● अ - ल म् त - र अन्नला - ह यू लि ज् ल ला य - ल फि न्न हारी व यूलिजुन्ನಹಾ-ರಫಿಲ್ಲಯಲಿ ವ ಸಖುಖರಶಶಮ್-ಸ ವಲ್ಕ್-ಮ-ರ ಕುಲಂಯಜರಿ ಇಲಾ ಅ-ಜಲಿಮ್-ಮುಸಮ್ಮವ್ (कुरआन ३१:२६) “ಅಲ್ಲಾಹ್ ಇರುಳನ್ನು ಹಗಲಿನೊಳಗೂ, ಹಗಲನ್ನು ಇರುಳಿನೊಳಗೂ ಪೋಷಿಸುತ್ತಾ ತರುವುದನ್ನು ನೀವು ನೋಡುವುದಿಲ್ಲವೇ? ಅವನು ಸೂರ್ಯ ಚಂದ್ರರನ್ನು, ನಿಯಂತ್ರಿಸಿಟ್ಟಿರುತ್ತಾನೆ. ಎಲ್ಲವೂ ಒಂದು ನಿಶ್ಚಿತ ಕಾಲದವರೆಗೆ ಚಲಿಸುತ್ತಿರುತ್ತವೆ.” (ಕುರ್ಆನ್: 31:29)</li> </ul>

ಅಧ್ಯಾಯ: 21

## ದೈವಿಕ ಆದೇಶಗಳಿಗೆ ಸಂಬಂಧಿಸಿದ ಸೂಕ್ತಗಳು

### 21. Verses Related to Divine Instruction for Mankind

ಪವಿತ್ರ ವೇದಗಳ ಸೂಕ್ತಗಳು	ಪವಿತ್ರ ಕುರ್ಆನಿನ ಸೂಕ್ತಗಳು
<ul style="list-style-type: none"> <li>• ಋತಸ್ಯ ಪಥಾ ನಮಸಾ ವಿವಾಸೇತ (ಋಗ್ವೇದ೧೦:೩೧:೦೨) "ಜನರು ವಿನವುವಾಗಿ ಸನ್ಮಾರ್ಗದಲ್ಲಿ ನಡೆಯಬೇಕು". (ಋಗ್ವೇದ 10:31:2)</li> </ul>	<ul style="list-style-type: none"> <li>• ಇನ್ನಲ್ಲಾ-ಹೆ ಲಾ ಯುಹಿವ್ವು ಮನ್ ಕಾ ನ- ಮುಖ್ತಾಲನ ಫಖ್ಖರಾ (ಕುರ್ಆನ ೪:೩೬) "ದುರಹಂಕಾರ ಹೊಂದಿರುವ ಗರ್ವಿಷ್ಠವನ್ನೂ, ಆತ್ಮ ಸ್ತುತಿಗೈಯುವವನನ್ನೂ ಅಲ್ಲಾಹ್ ಮೆಚ್ಚುವುದಿಲ್ಲ." (ಕುರ್ಆನ್: 4:36)</li> </ul>
<ul style="list-style-type: none"> <li>• ಸುಗಾ ಋತಸ್ಯ ಪನ್ಥಾ: (ಋಗ್ವೇದ೦೮:೩೧:೧೩) "(ಸೃಷ್ಟಿಕರ್ತನ ಆದೇಶದಂತೆ) ಸನ್ಮಾರ್ಗವು ಸರಳವಾಗಿದೆ." (ಋಗ್ವೇದ 8:31:13)</li> </ul>	<ul style="list-style-type: none"> <li>• ಮಾ ಅನ್ಜಲ್ಲಾ ಅಲೈಕಲ-ಕುರ್ಆ-ನ ಲಿತಶಕಾ (ಕುರ್ಆನ ೨೦:೨) "ನಾವು ಈ ಕುರ್ಆನ್‌ನನ್ನು ನಿಮ್ಮ ಮೇಲೆ ಅವತೀರ್ಣಗೊಳಿಸಿರುವುದು ನಿಮ್ಮನ್ನು ಸಂಕಷ್ಟಕ್ಕೇಡು ಮಾಡಲಿಕ್ಕಲ್ಲ." (ಕುರ್ಆನ್ 20:2)</li> </ul>
<ul style="list-style-type: none"> <li>• ದೃಷ್ಟ್ವಾ ರೂಪೇ ವ್ಯಾಕರೋತ್ಸಯಾ ನೃತೇ ಪ್ರಜಾಪತಿ:। ಅಶ್ರಕ್ಷಾ ಮನೃತೋ ಅದಧಾಚ್ಚಾಕ್ಷೌ ಸತ್ಯೇ ಪ್ರತಾಪತಿ:। (ಯಜುರ್ವೇದ೧೬:೧೧)</li> </ul> <p>"ಸೃಷ್ಟಿಕರ್ತನು ದುರ್ಮಾರ್ಗವನ್ನು ಸನ್ಮಾರ್ಗದಿಂದ ಬೇರ್ಪಡಿಸಿರುವನು. ತದ ನಂತರ (ಮಾನವ ಲೋಕವನ್ನು) ಸನ್ಮಾರ್ಗದಲ್ಲಿ ವಿಶ್ವಾಸವಿಡುವಂತೆ ಹಾಗೂ ದುರ್ಮಾರ್ಗವನ್ನು ತ್ಯಜಿಸುವಂತೆ ಆದೇಶಿಸಿರುವನು." (ಯಜುರ್ವೇದ: 19:77)</p>	<ul style="list-style-type: none"> <li>• ಕಲ್ತಬಯ್ಯನರ್ಶುದು ಮಿನಲ್ಗಾಯಿ-ಫ-ಮಯ್ಯಕಫುರ ಬಿಲ್ಲಾಗ್ತಿ ವ ಯುಅ್ಮಿಮ-ಬಿಲ್ಲಾಹಿ ಫ-ಕದಿಸ್ತಮ್-ಸ-ಕ ಬಿಲ್-ಅುರ್ವಿತಿಲ್-ಉಸ್ಕಾ (ಕುರ್ಆನ ೨:೨೫೬) "ಧರ್ಮದ ವಿಷಯದಲ್ಲಿ ಯಾವುದೇ ಒತ್ತಾಯ ಬಲಾತ್ಕಾರಗಳಿಲ್ಲ. ಸನ್ಮಾರ್ಗವು ದುರ್ಮಾರ್ಗದಿಂದ ಬೇರ್ಪಡಿಸಲ್ಪಟ್ಟಿದೆ. ಇನ್ನು ಅತಿಕ್ರಮವನ್ನು ನಿರಾಕರಿಸಿ ಅಲ್ಲಾಹನಲ್ಲಿ ವಿಶ್ವಾಸವಿಟ್ಟಾತನು ಎಂದೆಂದಿಗೂ ಮುರಿದಂತಹ ಬಲವಾದ ಆಧಾರವನ್ನು ನೆಚ್ಚಿಕೊಂಡನು. (ಅವನು ಆಶ್ರಯ ಪಡೆದ) ಅಲ್ಲಾಹ್ ಸರ್ವಶ್ರುತನೂ, ಸರ್ವಜ್ಞನೂ ಆಗಿರುತ್ತಾನೆ." (ಕುರ್ಆನ್: 2:256)</li> </ul>
<ul style="list-style-type: none"> <li>• ನ್ನ ನವ್ಯಸೇ ನಿಯಯಸೇ ಸುಕ್ತಾಯ ಸಾಧಯಾ ಪಥ:। ಪ್ರಲವದ ರೋಚಯಾ ರುಚ:।। (ಋಗ್ವೇದ೬:೬:೮) "ಈ ಮೊದಲು ಸಂತರು ಮಾಡಿರುವಂತೆ ಉತ್ತಮ ಮಾತುಗಳಿಂದ ಸನ್ಮಾರ್ಗವನ್ನು ಸರಳಗೊಳಿಸಿರಿ."</li> </ul>	<ul style="list-style-type: none"> <li>• ವಲ್ ತಕ್ರೂಮ್ ಮಿನ್ಕೂಮ್ ಉಮ್ಮತುನ್ ಯದ್ಅನಾ ಇಲ್ ಖೈರಿ। ವಯಅಮುರುನಾ ಬಿಲ್ ಮಅಸ್ಕಿಫಿ ವ ಯನ್ ಹವ್ನಾ ಅನಿಲ್ ಮುನ್ಕರೀ ವ ಅಲಾಇಕಾ ಹುಮುಲ್ ಮುಫ್ಲಿಹೀನ್ (ಕುರ್ಆನ ೩:೧೦೪) "ನಿಮ್ಮಲ್ಲಿ ಸತ್ಕರ್ಮದ ಕಡೆಗೆ ಆಹ್ವಾನಿಸುವ ಒಳಿತನ್ನು ಆಜ್ಞಾಪಿಸುವ ಮತ್ತು ಕೆಡುಕುಗಳಿಂದ ತಡೆಯುವಂತಹ ಜನಕೂಟವೊಂದು ಇರಬೇಕಾದುದು ಅತ್ಯಗತ್ಯ. ಈ ಕಾರ್ಯವೆಸಗುವವರೇ ನಿಶ್ಚಯವಾಗಿಯೂ ಕೃತಾರ್ಥರಾಗುವರು." (ಕುರ್ಆನ್ 3:104)</li> </ul>

ಅಧ್ಯಾಯ: 22

## ಸಾಮಾಜಿಕ ಜೀವನಕ್ಕೆ ಸಂಬಂಧಿಸಿದ ದೈವಿಕ ಆದೇಶಗಳು

## 22. Verses Related to Divine Instruction for Social Life

## ಪವಿತ್ರ ವೇದಗಳ ಸೂಕ್ತಗಳು

- मा भ्रातरं वृक्षन्मा स्वसारमृत स्वसा।  
सम्यग्चः सप्रता भूत्वा वाचं वदत भद्रया।  
(अथर्ववेद३:३०:३)  
“ಸಹೋದರ, ಸಹೋದರಿಯರ ನಡುವೆ ದ್ವೇಶವಿರಬಾರದು. ಅವರ ನಡುವೆ ಮಾತು ಕತೆಗಳು ಸೌಹಾರ್ದಮಯವಾಗಿರಬೇಕು.  
(ಅಥರ್ವ ವೇದ: 3:30:3)

## ಪವಿತ್ರ ಕುರಾನ್‌ನ ಸೂಕ್ತಗಳು

- या आयुहल्लजिना आमन् ला यस्वर् कवमुम्-मिन्-कवमिन् असा अय्यकून् खयस्कूम मिन्हूम् व ला निसाउम्-मिन् निसाइन् असा अय्यकून् खयस्कूम मिन्हून-न व ला तल्मिजू अन्फुस कुम व ला न तनाबजू बिल्-अल्कावि बिअ-स-लिस्मुल-फुसूक बअ-दल-ईमानि व मललन् यतुब फ-उलाइ-क हुमुज्जालिमुन  
(कुरआन ४६:११)  
“ಸತ್ಯ ವಿಶ್ವಾಸಿಗಳೇ, ಪುರುಷರು ಇತರ ಪುರುಷರನ್ನು ಪರಹಾಸ್ಯ ಮಾಡಬಾರದು. ಅವರು ಇವರಿಗಿಂತ ಉತ್ತಮರಿರಲೂ ಬಹುದು, ಮತ್ತು ಸ್ತ್ರೀಯರು ಇತರ ಸ್ತ್ರೀಯರನ್ನು ಪರಿಹಾಸ್ಯ ಮಾಡಬಾರದು. ಅವರು ಇವರಿಗಿಂತ ಉತ್ತಮರಿರಲೂ ಬಹುದು. ಪರಸ್ಪರರನ್ನು ನಿಂದಿಸ ಬೇಡಿರಿ ಮತ್ತು ಒಬ್ಬರು ಇನ್ನೊಬ್ಬರನ್ನು ಅಡ್ಡ ಹೆಸರಿನಿಂದ ಕರೆಯ ಬೇಡಿರಿ. ಸತ್ಯವಿಶ್ವಾಸ ಸ್ವೀಕರಿಸಿದ ಬಳಿಕ ಕರ್ಮ ಭ್ರಷ್ಟತೆಯಲ್ಲಿ ಹೆಸರು ಗಳಿಸುವುದು ಬಹಳ ಕೆಟ್ಟದು. ಈ ನಿಲುವು ಯಾವುದನ್ನು ತೋರಿಸುವುದು ಅಶ್ರಮಿಗಳಾಗುವರು.” (ಕುರಾನ್: 49:11)

- अन्वार भेथामनुसरं भथामेतं लोकं श्रद्धधानाः सचन्ते। (अथर्ववेद६:१२२:३)  
“ಸೃಷ್ಟಿಕರ್ತನಲ್ಲಿ ವಿಶ್ವಾಸವಿಡುವವರು ಮರಣೋತ್ತರ ಜೀವನವನ್ನು ಸ್ಮರಿಸುತ್ತಾರೆ. ಸದಾ ಒಳಿತಿನ ಕಾರ್ಯಗಳನ್ನು ಮಾಡುತ್ತಾರೆ.  
(ಅಥರ್ವ ವೇದ: 6:122:3)

- अ-रज़ीतुम् बिल्-हयातिद्दुन्या मिनल् आख़िरति फ़-मा मताअुल् हयातिद् दुन्या फ़िल् आख़िरति इल्ला क़लील (कुरआन ६:३८)  
“ನೀವು ಪರಲೋಕಕ್ಕೆ ಪ್ರತಿಯಾಗಿ ಐಹಿಕ ಜೀವನವನ್ನು ಮೆಚ್ಚಿಕೊಂಡಿರಾ? ಹಾಗಿದ್ದರೆ ನಿಮಗೆ ತಿಳಿದಿರಲಿ! ಇಹ ಜೀವನದ ಈ ಸಾಮಾನು ಸಲಕರಣೆಗಳೆಲ್ಲ ಪರಲೋಕದಲ್ಲಿ ಅತ್ಯಲ್ಪವಾಗಿರುವುವು”. (ಕುರಾನ್: 9:38)

**ಪವಿತ್ರ ವೇದಗಳ ಸೂಕ್ತಗಳು**

**ಪವಿತ್ರ ಕುರ್‌ಆನಿನ ಸೂಕ್ತಗಳು**

● ಸಹದಯ ಸಾಂಮನಸ್ಯನವಿವೇಷ ಕೃಣಾಮಿ ವಃ।  
 अन्यो अन्यमभि हर्यत वत्सं जातमिवाध्या॥  
 (अथर्ववेद३:३०:१)  
 “ಸೃಷ್ಟಿಕರ್ತನು ನಿಮ್ಮನ್ನು ಸಹನೆಯ ಪ್ರೀತಿಯ ಮತ್ತು ಒಳಿತಿನ ದೃಷ್ಟಿಕೋನ ಹೊಂದುವ ಆದೇಶವನ್ನು ನೀಡುತ್ತಾನೆ. ಗೋವು ಕರುವನ್ನು ಪ್ರೀತಿಸುವಂತೆ, ಪರಸ್ಪರರನ್ನು ಪ್ರೀತಿಸಿರಿ.” (ಅಥರ್ವ ವೇದ: 3:30:1)

● ज्यायस्वन्तश्चित्तिनो मा वि यौष्ट संराधयन्तः  
 सधुराश्चरन्तः।  
 अन्यौ अन्यस्मै वल्यु वदन्त एत सप्रीचीनान् वः  
 संमनस्कृणोमि॥।। (अथर्ववेद३:३०:१)  
 तुम बड़े का मान रखने वाले, उत्तम चित्त वाले,  
 मित्रता पूर्वक एक जुट होकर चलते हुए छिन्न भिन्न  
 न हो, परस्पर सुन्दर वचन कहते हुए आओ। मैं तुम्हें  
 एक व गति वाले करता हूँ।

● समानं मन्त्रमभि मन्त्रेये वः (अथर्ववेद-१०:१९१:३)  
 “ಓ ಜನರೇ, ನಿಮ್ಮ ಹರಿಯರನ್ನು ಗೌರವಿಸಿರಿ,  
 ಉನ್ನತ ವಿಚಾರಗಳನ್ನು ಹೊಂದಿರಿ.  
 ವಿಭಿನ್ನರಾಗದಿರಿ. ಸ್ನೇಹದಿಂದಿರಿ ಐಕ್ಯತೆಯಿಂದ ಇರಿ.  
 ಒಳಿತಿನ ಕಾರ್ಯಗಳನ್ನು ಮಾಡಿ ನನ್ನ ಬಳಿಗೆ ಬನ್ನಿರಿ.  
 ನಿಮ್ಮಲ್ಲಿ ತಿಳುವಳಿಕೆಯನ್ನು ಮತ್ತು ವಿವೇಚನೆಯನ್ನು  
 ನಾನು ಉಂಟುಮಾಡವೆನು.” (ಅಥರ್ವವೇದ: 10:191:3)

● व-ला तस्तविल्-ह-स-नतु व लस्सय्यिअतु  
 इद्फअ-बिल्लती हि-य अहसनु फ-इजल्लजी  
 बय-न-क व बयनहू अदावतून क-अन्नहु वलिय्युन  
 हमीम (कुरआन ४१:३४)  
 “ಒಳಿತು ಮತ್ತು ಕೆಡುಕು ಸರಿ ಸಮಾನವಲ್ಲ. ನೀವು  
 ಕೆಡುಕನ್ನು ಅತ್ಯುತ್ತಮ ಒಳಿತಿನ ಮೂಲಕ  
 ದೂರೀಕರಿಸಿರಿ. ನಿಮ್ಮೊಂದಿಗೆ ಹಗೆತನ ಕಟ್ಟಿ  
 ಕೊಂಡವನು ನಿಮ್ಮ ಆಪ್ತ ಮಿತ್ರನಾಗಿ ಬಿಡುವುದನ್ನು  
 ನೀವು ಕಾಣುವಿರಿ.” (ಕುರ್‌ಆನ್: 41:34)

● व बिल वालिदैनि एहसानन् व जिल् कुर्बा वल  
 यतामा वल् मसाकीनि। व कूलु लिन्नासि हुस्ना  
 (कुरआन २:८३)  
 माँ-बाप के साथ, नातेदारों के साथ, अनाथों और  
 दीन-दुखियों के साथ अच्छा व्यवहार करना, लोगों  
 से भली बात कहना,

● ष-र-आ लकुम मिनद्दीन मा वस्सा बिहि नुहंव  
 वल्लजी औहैना इलैका वमा वस्सैना बिहि इब्राहीमा  
 व मूसा व ईसा। अन अकीमुद्दीना वला त-त-फरकू  
 फीह। (कुरआन ४२:१३)  
 “ಅವನು ನೂಹರಿಗೆ ಆಜ್ಞಾಪಿಸಿದ್ದ ಧರ್ಮ  
 ವಿಧಾನವನ್ನೇ ನಿವೃತ್ತಗೌರವವಾಗಿ  
 ನಿಶ್ಚಯಿಸಿಕೊಟ್ಟಿದ್ದಾನೆ ಮತ್ತು (ಮುಹಮ್ಮದರೇ)  
 ಈಗ ನಾವು ಅದನ್ನೇ ದಿವ್ಯ ವಾಣಿಯ ಮೂಲಕ  
 ನಿಮ್ಮ ಕಡೆಗೆ ಕಳುಹಿಸುತ್ತೇವೆ. ಇದನ್ನೇ ನಾವು  
 ಇಬ್ರಾಹೀಮ್ ಮೂಸಾ ಮತ್ತು ಈಸಾರಿಗೂ  
 ಬೋಧಿಸಿದ್ದೆವು. ಈ ಧರ್ಮವನ್ನು ಸಂಸ್ಥಾಪಿಸಿರಿ  
 ಮತ್ತು ಇದರಲ್ಲಿ ವಿಭಿನ್ನರಾಗದಿರಿ ಎಂಬ  
 ಆದೇಶದೊಂದಿಗೆ.” (ಕುರ್‌ಆನ್: 42:13)

ಅಧ್ಯಾಯ: 23

## ಮಹಿಳೆಯರು ಮತ್ತು ಕೌಟುಂಬಿಕ ಜೀವನಕ್ಕೆ ಸಂಬಂಧಿಸಿದ ಆದೇಶಗಳು

### 23. Verses Related to Divine Instruction for Women & Family Life

ಪವಿತ್ರ ವೇದಗಳ ಸೂಕ್ತಗಳು	ಪವಿತ್ರ ಕುರ್ಆನಿನ ಸೂಕ್ತಗಳು
<ul style="list-style-type: none"> <li>● ಅನುಬ್ರತ: ಪಿತು: ಪುತ್ರೋ ಮಾತಾ ಭವತು ಸಮನಾಃ। (ಅಥರ್ವವೇದ-೩:೩೦:೨) “ಮಗನು ತಂದೆಗೆ ಅಧೀನನಾಗಿರಬೇಕು ಮತ್ತು ತಾಯಿಗೆ ವಿಧೇಯನಾಗಿರಬೇಕು.”</li> </ul>	<ul style="list-style-type: none"> <li>● بيل-واليد يني إهسانن إمما يبلوگن-ن ايندكل-ك-ب-رأ-هدهما अव किलाहमा फला तकुलहमा उफ्फिव-व ला तन्हरहमा व कुलहमा कवलन् करीमा। (कुरआन १७:२३) “ನೀವು ಕೇವಲ ಅವನೊಬ್ಬನ ಹೊರತು ಇನ್ನಾರ ದಾ ಸ್ಯಾರಾಧನೆಯನ್ನೂ ಮಾಡಬಾರದು. ಮಾತಾಪಿತರೊಡನೆ ಸೌಜನ್ಯದಿಂದ ವರ್ತಿಸಿರಿ. ಅವರ ಪೈಕಿ ಒಬ್ಬರು ಅಥವಾ ಅವರಿಬ್ಬರೂ ವೃದ್ಧರಾಗಿ ನಿಮ್ಮ ಬಳಿಯಲ್ಲಿದ್ದರೆ, ಅವರ ಬಗ್ಗೆ ಚಕಾರ ವೆತ್ತ ಬೇಡಿರಿ ಮತ್ತು ಅವರನ್ನು ಜರೆಯಬೇಡಿರಿ. ಅವರೊಂದಿಗೆ ಗೌರವ ಪೂರ್ವಕವಾಗಿ ಮಾತನಾಡಿರಿ. ನಯ ವಿನಯ ಮತ್ತು ಕರುಣೆಯೊಂದಿಗೆ ಅವರ ಮುಂದೆ ಬಾಗಿ ಕೊಂಡಿರಿ.” (ಕುರ್ಆನ್: 17:23)</li> </ul>
<ul style="list-style-type: none"> <li>● जाया पत्ये मधुतीं वाचं वदतु शन्तिवाम्। (अथर्ववेद-३:३०:२) “ಪತ್ನಿಯು ಪತಿಯೊಂದಿಗೆ ಪ್ರೇರೆಯಿಂದ ಮಾತಾಡಬೇಕು.” (ಅಥರ್ವ ವೇದ: 3:30:2)</li> </ul>	<ul style="list-style-type: none"> <li>● व मिन् आयतिहि अन् ख-ल्-लकुम मिन् अन्फुसिकुम अज्-वाजला-लतस्कुन् इलयहा व ज-अ-ल बयनकुम म-वद्-द-तंव व रह-म-तन् (कुरआन ३०:२१) “ಅವನು ನಿಮಗಾಗಿ ನಿಮ್ಮ ವರ್ಗದಿಂದಲೇ ಜೋಡಿಗಳನ್ನು ಸೃಷ್ಟಿಸಿ ನೀವು ಅವರ ಬಳಿ ಪ್ರಶಾಂತಿಯನ್ನು ಪಡೆಯುವಂತೆ ಮಾಡಿದುದು ಮತ್ತು ನಿಮ್ಮ ನಡುವೆ ಪ್ರೇಮ ಮತ್ತು ಅನುಕಂಪವನ್ನೊಂಟು ಮಾಡಿದುದೂ ಅವನ ನಿರ್ದೇಶನಗಳಲ್ಲೊಂದಾಗಿದೆ.” (ಕುರ್ಆನ್: 30:21)</li> </ul>

**ಪವಿತ್ರ ವೇದಗಳ ಸೂಕ್ತಗಳು**

**ಪವಿತ್ರ ಕುರ್‌ಆನಿನ ಸೂಕ್ತಗಳು**

- ಅಥ: पश्यस्व मोपरि सन्तरां पादकौ हर। मा ते काशप्तकौ दृशन स्त्री हि ब्रम्हा बभूविथ।।

(ऋग्वेद-೮:೩೩:೧೬)

“ಮಹಿಳೆಯರು ಮನೆಯಿಂದ ಹೊರ ಬಂದಾಗ ಅವರ ದೃಷ್ಟಿಗಳನ್ನು ಕೆಳಗಿರಿಸ ಬೇಕು. ಪಾದಗಳನ್ನು ಹತ್ತಿರ ವಿಡುತ್ತಾ ನಡೆಯ ಬೇಕು ಮತ್ತು ಅವರ ದೇಹ ಕಾಣದಂತಹ ಉಡುಪನ್ನು ಧರಿಸಬೇಕು.” (ಋಗ್ವೇದ 8:33:19)

- उदीर्घ्व नायैभि जीवलोक गतासुमेतमुप शेष एहि। हस्त ग्रास्भस्य दिधिषोस्तवेदं पत्युर्जनित्वमभि सं बभूया। (अथर्ववेद-१८:३:२)

“ಓ ವಿಧವೆ! ನಿಧನ ಹೊಂದಿರುವ ನಿನ್ನ ಪತಿಯ ಮೇಲೆ ಅವಲಂಬಿತಳಾಗ ಬೇಡ. ಜೀವಂತ ಸಮಾಜದೊಂದಿಗೆ ಸೇರ್ಪಡೆಯಾಗು. ನಿನ್ನ ಹೊಸ ಪತಿಯ ಮಕ್ಕಳಿಗೆ ಉಪಯುಕ್ತವಾಗು.” (ಅಥರ್ವವೇದ: 18:3:2)

- वकुल्लिल्-मुअमिनाति यग्-जुजु-न मिन् अब्‌गारिहीन-न व यह-फज़न फुरज़हुन-न वला युब्दी-न ज़ी-न-तहुन (कुरआन २४:३१)

“ಪೈಗಂಬರರೇ, ಸತ್ಯವಿಶ್ವಾಸಿನಿಯರೊಡನೆ ಹೇಳಿರಿ ಅವರು ತಮ್ಮ ದೃಷ್ಟಿಗಳನ್ನು ಕೆಳಗಿರಿಸಿ ಕೊಳ್ಳಲಿ. ತಮ್ಮ ಗುಪ್ತಾಂಗಗಳನ್ನು ರಕ್ಷಿಸಿಕೊಳ್ಳಲಿ ಮತ್ತು ತಮ್ಮ ಶೃಂಗಾರಗಳನ್ನು ತೋರಿಸದಿರಲಿ (ಆದರೆ) ಸ್ವಯಂ ಪ್ರಶಬ ವಾಗುವಂತಹವುಗಳನ್ನೂ ಹೊರತು ಪಡಿಸಿ. ತಮ್ಮ ಎದೆಯ ಮೇಲೆ ತಮ್ಮ ಮೇಲು ಹೊದಿಕೆಯ ಸೆರಗನ್ನು ಹಾಕಿಕೊಂಡಿರಲಿ.” (ಕುರ್‌ಆನ್: 24:31)

- ف إجا ب-लग-ن أ-ج-لहुن-ن ف-لا جونا-ه أलयكُم فীما ف-أل-ن فী انمفوسيهين-ن بيلمأرؤف (كुरآان २:२३४)

“ನಿಮ್ಮಲ್ಲಿ ಯಾರಾದರೂ ಮೃತಪಟ್ಟರೆ ಮತ್ತು ಅವರ ಪತ್ನಿಯರು ಜೀವಂತರಾಗಿದ್ದರೆ, ಅವರು (ಪತ್ನಿಯರು) ನಾಲ್ಕು ತಿಂಗಳು ಹತ್ತು ದಿನಗಳು ತನಕ ತಮ್ಮನ್ನು ತಾವೇ ತಡೆದಿರಿಸಿ ಕೊಳ್ಳಬೇಕು. ಇದ್ದತ್ ಮುಗಿದ ಬಳಿಕ ಅವರು ತಮ್ಮ ವೈಯಕ್ತಿಕ ವಿಷಯದಲ್ಲಿ ನ್ಯಾಯೋಚಿತವಾದುದೇನನ್ನಾದರೂ ಮಾಡಿದರೆ (ಅರ್ಥಾತ್ ವಿವಾಹ) ಅದರ ಹೊಣೆ ನಿಮ್ಮ ಮೇಲಿಲ್ಲ.” (ಕುರ್‌ಆನ್: 2:234)

ಅಧ್ಯಾಯ: 24

## ಪವಿತ್ರ ನರಶನ್ಸನ ರಹಸ್ಯಗಳು

## 24. Secrets of 'Holy Narashansa'

● ನರಶನ್ಸನ ಪ್ರಸ್ತಾಪವನ್ನು ನಾಲ್ಕು ವೇದಗಳಲ್ಲೂ ಮಾಡಲಾಗಿದೆ. ಕಳೆದ ನಾಲ್ಕು ಸಹಸ್ರ ವರ್ಷಗಳಿಂದ ನರಶನ್ಸ ರಹಸ್ಯವಾಗಿಯೇ ಇದ್ದಾನೆ! ಒಂದೇ ಶತಮಾನದ ವರೆಗೆ ನರಶನ್ಸನ ಬಗ್ಗೆ ಅಧಿಕೃತವಾಗಿ ಹೇಳಲು ಸಾಧ್ಯವಿರಲಿಲ್ಲ. 20ನೇ ಶತಮಾನದಲ್ಲಿ ವಿವಿಧ ಧರ್ಮಗಳ ಬಗ್ಗೆ ವಿವರಗಳು, ಮಾಹಿತಿಗಳು ಲಭ್ಯವಾಗಿದ್ದು, ನರಶನ್ಸನ ಬಗ್ಗೆ ಸ್ಪಷ್ಟವಾಗಿ ತಿಳಿಯಲು ಸಾಧ್ಯವಾಯಿತು. ಡಾ|| ವೇದ ಪ್ರಕಾಶ ಉಪಾಧ್ಯಾಯ, ಡಾ|| ಎಮ್. ಎ. ಶ್ರೀವಾಸ್ತವ, ಪಂಡಿತ ಧರ್ಮ ವೀರ್ ಉಪಾಧ್ಯಾಯ ಮೊದಲಾದ ವಿದ್ವಾಂಸರು ಈ ನಿಟ್ಟಿನಲ್ಲಿ ಸಂಶೋಧನೆಯನ್ನು ಮಾಡಿರುವರು.

ಪವಿತ್ರ ವೇದಗಳಲ್ಲಿ ನರಶನ್ಸನ ವಿವರಗಳು:

ನಾಲ್ಕು ವೇದಗಳಲ್ಲಿ 'ನರಶನ್ಸ' ಹೆಸರಿನಲ್ಲಿ ಪ್ರಸ್ತಾಪ ಮಾಡಲಾಗಿದೆ.

ಉದಾಹರಣೆಗೆ:

ಪವಿತ್ರ ವೇದಗಳಲ್ಲಿ ನರಶನ್ಸನ ವಿವರಗಳ ಬಗ್ಗೆ ಭವಿಷ್ಯ ವಿದೆಗಳಿವೆ. ಕೆಲ ಸೂಕ್ತಗಳನ್ನು ಇಲ್ಲಿ ಉಲ್ಲೇಖಿಸಲಾಗಿದೆ.

ನರಾಶಂಸ: ಮಿಹಪ್ರಿಯಮ ಸ್ಮಿನ್ಯಜ್ಞ ಉಪ ಹ್ಯೇ| ಮಥುಜಿಹಂ ಹವಿಷ್ಕೃತಮ್ | (ಋಗ್ವೇದ ಸಹಿತಾ ೧.೧೩.೩)

“ನರಶನ್ಸನು ಮೃದು ಭಾಷೆಯಾಗಿರುವನು.”  
(ಋಗ್ವೇದ ಸಂಗೀತ: 1:13:3)

ನರಾಶಂಸ: ಸುದ್ವಿಷ್ಣದತೀಮ್ ಯಜ್ಞಮದಾಮ್ಯ:| ಕವಿರ್ಹಿ ಮಥುಹಸ್ಯ:|  
(ಋಗ್ವೇದ ಸಹಿತಾ ೫/೫/೨)

“ಆತನು ಭವಿಷ್ಯವನ್ನು ಹೇಳುವನು.” (ಋಗ್ವೇದ ಸಂಗೀತ: 5:5:2)

ನರಾಶಂಸ: ಪ್ರತಿ ಧಾಮಾನ್ಯಜನ ತಿಸ್ವೋ ದಿವ: ಪ್ರತಿ ಮಹಾ ಸ್ವರ್ವಿ:|(ಋಗ್ವೇದ ಸಹಿತಾ ೨/೩/೨)

“ಆತನು ಸ್ವರದ್ರೂಪಿಯಾಗಿರುವನು.”  
(ಋಗ್ವೇದ ಸಂಗೀತ:2:3:2)

ನರಾಶಂಸ: ವಾಜಿನಂ ವಾಯಜಯನ್ನಿಹ ಕ್ಷಯಕ್ಷಿರಂ ಪೂಷಣಂ ಸುಮೈರೀಮಹೇ|

ರಥಂ ನ ದುರ್ಗಾನ್ ವಸವ: ಸುದಾನವೋ ವಿಶ್ವಾಸ್ಮಾನ್ನೋ ಅಹಂಸೋ ನಿಷ್ಪಿಪರ್ತನ|| (ಋಗ್ವೇದ ೧/೧೦೬/೪)

“ಆತನು ಜನರನ್ನು ಪಾಪದಿಂದ ಪರಿಶುದ್ಧಗೊಳಿಸುವನು.” (ಋಗ್ವೇದ ಸಂಗೀತ: 1:106:4)

ಉಪ್ಸಾ ಯಸ್ಯ ಪ್ರವಾಹಿಣೋ ವಭೂಮಂತೋ ದ್ವಿರ್ದಶ |

ವರ್ಷಾ ರಥಸ್ಯ ನಿ ಜಿಹೀಡತೇ ದಿವ ಇಷಮಾಣ ಉಪಸ್ಪೃಶ:|  
(ಅಥರ್ವವೇದ, ಕ್ರುತಾಪ ಸುಕ್ತ: ೨೦/೧೨೭/೨)

“ನರಶನ್ಸನು ಒಂಟಿಯ ಮೇಲೆ ಸವಾರಿ ಮಾಡುವನು. ಆತನಿಗೆ 12 ಪತ್ನಿಯಿರುವರು.  
(ಅಥರ್ವ ವೇದ: 127:2)

ಇವಂ ಜನಾ ಉಪ ಶ್ರುತ ನರಾಶಂಸ: ಸ್ತವಿಷ್ಯತೇ |

(ಅಥರ್ವವೇದ, ಹಿಂದಿ ಖಾಘ ೧೪೦೧)

“ಪವಿತ್ರ ನರಶನ್ಸನನ್ನು ಜನರು ಪ್ರತಿಯೊಂದು ಕಾಲಘಟ್ಟದಲ್ಲಿ ಪ್ರಶಂಸಿಸುವರು.” (ಅಥರ್ವ ವೇದ ಹಿಂದಿ ಭಾಷ್ಯ: 1401)

(8) ಪೇಜ್ 93

“ಸೃಷ್ಟಿಕರ್ತನು ನರಶನ್ಸನಿಗೆ ಈ ಕೆಳಕಾಣಿಸಿದ ವಸ್ತುಗಳನ್ನು ನೀಡುವನು.

(1) ಹತ್ತು ಹಾರಗಳು



(2) 100 ಬಂಗಾರದ ನಾಣ್ಯಗಳು

(3) 300 ಕುದುರೆಗಳು

(4) 10,000 ಹಸುಗಳು

(9) ಪೆಜ್ 93

“ಸೃಷ್ಟಿಕರ್ತನು ನರಶನ್ನನನ್ನು 60,09 ಶತ್ರುಗಳಿಂದ ರಕ್ಷಿಗಳಿಂದ ರಕ್ಷಿಸುವನು.”

ಕಳೆದ 4000 ವರ್ಷಗಳಲ್ಲಿ ವೇದಗಳಲ್ಲಿ ಪ್ರಸ್ತಾಪಿಸಿರುವ ನರಶನ್ನನ ವೈಶಿಷ್ಟ್ಯಗಳನ್ನು ಇತಿಹಾಸದ ಯಾವನೇ ವ್ಯಕ್ತಿಗೆ, ಯಾವುದೇ ಅವತಾರಕ್ಕೆ ಅಥವಾ ದೇವತೆಗೆ ಹೊಲಿಸಲು ಸಾಧ್ಯವಾಗಿರುವುದಿಲ್ಲ.

ಪ್ರವಾದಿ ಹ. ಮುಹಮ್ಮದ್(ಸ) ರೊಂದಿಗೆ ಹೋಲಿಕೆ:

ವೇದಗಳಲ್ಲಿ ಬಂದಿರುವ ನರಶನ್ನನ ರೂಪು ರೇಷೆಗಳು, ಗುಣ ವಿಶೇಷಗಳು ಪ್ರವಾದಿ ಮುಹಮ್ಮದ್(ಸ)ರಿಗೆ ಹೋಲುತ್ತವೆ. ಇದನ್ನು ಈ ಕೆಳಗಿನ ಅಂಶಗಳು ಪುಷ್ಟೀಕರಿಸುತ್ತವೆ.

(1) ಹ. ಮುಹಮ್ಮದ್(ಸ) ಮತ್ತು ನರಶನ್ನ ಹೆಸರಿನಲ್ಲಿ ಹೋಲಿಕೆ:

ನರಶನ್ನ ಪದವು 'ನರ' ಮತ್ತು 'ಅಶನ್ನ' ಗಳೊಂದಿಗೆ ಕೂಡಿದೆ. 'ನರ' ವೆಂದರೆ ಮನುಷ್ಯ. 'ಅಶನ್ನ' ವೆಂದರೆ 'ಪ್ರಶಂಸಿಸಲ್ಪಟ್ಟ' ವೆಂದರ್ಥ. ಪವಿತ್ರ ವೇದಗಳ ಭಾಷ್ಯ ಬರೆದಿರುವ ಪ್ರಖ್ಯಾತ ವಿದ್ವಾಂಸ 'ಸಯಾನ್'ರವರು 'ನರಶನ್ನ'ದ ಅರ್ಥ "ಜನರಿಂದ ಪ್ರಶಂಸಿಸಲ್ಪಟ್ಟ" ವೆನ್ನುತ್ತಾರೆ. ಇದರ ಸಂಸ್ಕೃತ ರೂಪ ಈ ರೀತಿ ವಿದೆ.

(10) ಪೆಜ್ 93

(ಸಯಾನ್ ಭಾಷ್ಯ ಋಗ್ವೇದ 5-5-2)

ಶ್ರೀ ದನಯಾನಂದ ಸರಸ್ವತಿಯವರು ಸಹಾ ಇದನ್ನು ಪ್ರಷ್ಟೀಕರಿಸಿದ್ದಾರೆ. (ಋಗ್ವೇದ ಹಿಂದಿ ಭಾಷ್ಯ ಪುಟ 25- ಆರ್ಯ ಸಮಾಜದಿಂದ

ಪ್ರಕಟಿತ)

ಡಾ| ವೇದ ಪ್ರಕಾಶ ಉಪಾಧ್ಯಾಯ ಈ ರೀತಿ ಹೇಳುತ್ತಾರೆ: “‘ನರ’ ಪದವನ್ನು ಮನುಷ್ಯರಿಗೆ ಪ್ರಯೋಗಿಸಲಾಗುತ್ತದೆಯೇ ವಿನಹ: ಅದು ಎಂ ದ’ೂ ದ’ೇ ವ’ ತ’ ಗ’ ಳಿ ಗ’ ಪ್ರಯೋಗಿಸಲಾಗಿರುವುದಿಲ್ಲ. ಆದುದರಿಂದ ಪವಿತ್ರ ನರಶನ್ನ ಮನುಷ್ಯನೇ ವಾಗಿರ ಬೇಕಲ್ಲದೇ ದೇವತಾ ಪುರುಷನಾಗಿರಲು ಸಾಧ್ಯವಿಲ್ಲ.”

ಅರಬಿ ಭಾಷೆಯಲ್ಲಿ 'ಹಮ್ದ್' ಪದದ ಅರ್ಥ ಪ್ರಶಂಸೆವಾಗಿದೆ. “ಮುಹಮ್ಮದ್” ಪದದ ಅರ್ಥ “ಪ್ರಶಂಸಿಸಲ್ಪಟ್ಟ” ವೆಂದಾಗಿದೆ. ಆದುದರಿಂದ ಅರಬಿ ಭಾಷೆಯಲ್ಲಿ “ಮುಹಮ್ಮದ್” ಪದದ ಅರ್ಥವು ಸಂಸ್ಕೃತ ಭಾಷೆಯಲ್ಲಿ “ನರಶನ್ನ” ಪದದ ಅರ್ಥವೇ ವಾಗಿರುವುದು.

(2) ವೇದಗಳು ನರಶನ್ನನು ಮೃದು ಮಾತಾಡುವನೆಂದೂ, ಆತನ ಮಾತುಗಳು ಮಧುರವಾಗಿರುತ್ತವೆಂದೂ ಹೇಳುತ್ತವೆ. (ಋಗ್ವೇದ: 1-13-3) ಹ. ಮುಹಮ್ಮದ್(ಸ)ರ ನುಡಿಗಳು ಮತ್ತು ಮಾತುಕತೆ ಬಹಳ ಮೃದು ಮತ್ತು ಮಧುರವಾಗಿತ್ತೆಂಬುದನ್ನು ಇತಿಹಾಸವು ದಾಖಲಿಸಿದೆ. ಹ. ಮುಹಮ್ಮದ್(ಸ)ರ ಬಗ್ಗೆ ಹೆಚ್ಚಿನ ಮಾಹಿತಿಗಾಗಿ ಈ ಕೆಳಗಿನ ಪುಸ್ತಕಗಳನ್ನು ಓದಿರಿ.

(1) ಲೈಫ್ ಆಫ್ ಮುಹಮ್ಮದ್- ಸರ್ ವಿಲಿಯಮ್ ಮೋರ್ (ಸ್ಮಿತ್ ಎಲ್ಡರ್ ಅಂಡ್ ಕಂಪನಿರವರಿಂದ ಪ್ರಕಟಿತ.)

(2) ಇಂಟ್ರಡಕ್ಷನ್ ಟು ದ ಸ್ವೀಚಸ್ ಆಫ್ ಮುಹಮ್ಮದ್ - ಲೇನ್ ಪೂಲ್ (ಮ್ಯಾಕ್‌ಮಿಲನ್ ಅಂಡ್ ಕಂಪನಿರವರಿಂದ ಪ್ರಕಟಿತ)

ಪವಿತ್ರ ಕುರ್ಆನ್ ಸಹ ಹ. ಮುಹಮ್ಮದ್(ಸ)ರ ಈ ಗುಣವನ್ನು ಸ್ಥಿರೀಕರಿಸುತ್ತದೆ.

“(ಓ ಪೈಗಂಬರರೇ) ನೀವು ಇವರ ಪಾಲಿಗೆ ಅತ್ಯಂತ ಸೌಮ್ಯ ಸ್ವಭಾವಿಯಾಗಿರುವುದು ಅಲ್ಲಾಹನ ಮಹಾ ಕೃಪೆಯಾಗಿದೆ. ನೀವು ಕಠಿಣ ಸ್ವಭಾವಿ ಮತ್ತು ಕಲ್ಲೆದೆಯವರಾಗುತ್ತಿದ್ದರೆ ಇವರೆಲ್ಲರೂ ನಿಮ್ಮ ಸುತ್ತಮುತ್ತಲಿನಿಂದ ಚದರಿ ಹೋಗುತ್ತಿದ್ದರು.” (ಕುರ್ಆನ್: 3:159)

(3) ಪವಿತ್ರ ವೇದಗಳು, ನರಶನ್ನನು ಭವಿಷ್ಯವನ್ನು ನುಡಿಯಬಲ್ಲನು ಎಂದು ಹೇಳುತ್ತದೆ. (ಋಗ್ವೇದ: 5:5:2)

ಹ. ಮುಹಮ್ಮದ್(ಸ) ಪ್ರವಾದಿ ಯಾಗಿದ್ದ ಪ್ರಯುಕ್ತ ದೇವಚರ ಹ. ಜಿಬ್ರೀಲ್(ಅ) ಹ. ಮುಹಮ್ಮದ್(ಸ)ರನ್ನು ಆಗಿಂದಾಗ್ಗೆ ಭೇಟಿ ಮಾಡುತ್ತಿದ್ದರು. ಹ. ಮುಹಮ್ಮದ್(ಸ) ಭವಿಷ್ಯದ ಬಗ್ಗೆ ಮಾಹಿತಿಯನ್ನು ನೇರವಾಗಿ ಕುರ್ಆನಿನ ಸೂಕ್ತಗಳ ಮೂಲಕ ಅಥವಾ ಹ. ಜಿಬ್ರೀಲ್(ಅ)ರ ಮೂಲಕ ಪಡೆಯುತ್ತಿದ್ದರು. ಈ ಮಾಹಿತಿಯನ್ನು ಹ. ಮುಹಮ್ಮದ್(ಸ) ಸಂದರ್ಭಾನುಸಾರ ಜನರಿಗೆ ತಲುಪಿಸುತ್ತಿದ್ದರು.

ಹ. ಮುಹಮ್ಮದ್(ಸ)ರ ಹೆಸರಾಂತ ಭವಿಷ್ಯವಾಣಿ ಪರ್ಷಿಯಾ ವಿರುದ್ಧ ರೋಮ್‌ನ ವಿಜಯದ ಬಗ್ಗೆ ಯಾಗಿತ್ತು. ಕ್ರಿ.ಶ. 648ರಲ್ಲಿ ರೋಮನ್ನರು ಪರ್ಷಿಯನ್ನರ ಕೈಯಲ್ಲಿ ಹೀನಾಯ ಸೋಲನ್ನು ಅನುಭವಿಸಿದ್ದರು. ರೋಮನ್ನರ ಸೋಲು ಎಷ್ಟು ತೀಕ್ಷ್ಣವಾಗಿತ್ತೆಂದರೆ ದೀರ್ಘಕಾಲದ ವರೆಗೆ ಈ ಸೋಲಿನಿಂದ ರೋಮನ್ನರು ಚೇತರಿಸಿಕೊಳ್ಳುವ ನಂಬಿಕೆಯಾಗಿಗೂ ಇರಲಿಲ್ಲ. ಇಂತಹ ಪರಿಸ್ಥಿತಿಯಲ್ಲಿ ಹ. ಮುಹಮ್ಮದ್(ಸ) ಪರ್ಷಿಯಾದ ಮೇಲೆ ರೋಮನ್ನರ ವಿಜಯದ ಭವಿಷ್ಯವನ್ನು ನುಡಿದರು. ಕ್ರಿ.ಶ. 657ರಲ್ಲಿ ರೋಮನರು ನೈನವಾ ಸ್ಥಳದಲ್ಲಿ ಪರ್ಷಿಯನ್ನರನ್ನು ಸೋಲಿಸಿದರು. ಹೀಗೆ ಹ. ಮುಹಮ್ಮದ್(ಸ)ರ ಭವಿಷ್ಯವಾಣಿಯು ನಿಜವಾಯಿತು.

(4) ಪವಿತ್ರ ವೇದಗಳು ನರಶನ್ನನು ಸ್ಫುರಗ್ರೂಪಿಯಾಗಿರುವನೆಂದು ನುಡಿಯುತ್ತವೆ. (ಋಗ್ವೇದ 2-3-2) ಹ. ಮುಹಮ್ಮದ್(ಸ)ರವರು ಮನ ಮೋಹಕ ರೂಪವನ್ನು ಹೊಂದಿದ್ದರು.

(5) ಪವಿತ್ರ ವೇದಗಳು, ನರಶನ್ನನು ಜನರನ್ನು ಪಾಪಗಳಿಂದ ಪರಿಶುದ್ಧಗೊಳಿಸುವನು ಎನ್ನುತ್ತವೆ. (ಋಗ್ವೇದ 1-106-4)

ಪ್ರವಾದಿಗಳ ಆದ್ಯ ಕರ್ತವ್ಯವು ಜನರನ್ನು ಪಾಪಗಳಿಂದ ಪರಿಶುದ್ಧಗೊಳಿಸುವುದಾಗಿದ್ದು, ಪ್ರವಾದಿ ಮುಹಮ್ಮದ್(ಸ) ಈ ಕರ್ತವ್ಯವನ್ನು ನಿರ್ವಹಿಸಿದ್ದರು.

ಈ ಸಂಬಂಧ ಪವಿತ್ರ ಕುರ್ಆನ್ ಈ ರೀತಿ ನುಡಿಯುತ್ತದೆ:

“ಪೈಗಂಬರರೇ, ನಾವು ನಿಮ್ಮನ್ನು ಸಕಲ ಲೋಕದವರಿಗೆ ಅನುಗ್ರಹವಾಗಿ ಮಾಡಿ ಕಳುಹಿಸಿರುತ್ತೇವೆ.” (ಕುರ್ಆನ್: 21:107)

(6) ನರಶನ್ನನಿಗೆ ಹನ್ನೆರಡು ಪತ್ನಿಯಿರುವರು ಎಂದು ವೇದಗಳು ಹೇಳುತ್ತವೆ. (ಅಥರ್ವ ವೇದ: 20-127-2)

ವೇದಗಳಲ್ಲಿರುವ ಈ ಭವಿಷ್ಯವಾಣಿ ಕೇವಲ ಹ. ಮುಹಮ್ಮದ್(ಸ)ರಿಗೆ ಮಾತ್ರ ಅನ್ವಯಿಸುತ್ತದೆ. ಜಗತ್ತಿನಲ್ಲಿ ಇತರ ಯಾವುದೇ ಧರ್ಮದ ನಾಯಕನಿಗೆ 12 ಪತ್ನಿಯಿರಲಿಲ್ಲ. ಉದಾಹರಣೆಗೆ ಪ್ರವಾದಿ ಸುಲೈಮಾನ್(ಅ)ರಿಗೆ 300 ಪತ್ನಿಯಿದ್ದರು. ಶ್ರೀ. ಕೃಷ್ಣರಿಗೆ 16 ಸಾವಿರ ಪತ್ನಿಯಿದ್ದರು. ಹ. ಮುಹಮ್ಮದ್(ಸ)ರ ಪತ್ನಿಯರ ಹೆಸರು ಹೀಗಿದೆ: 1. ಹ. ಖದೀಜ(ರ), 2. ಹ. ಸೌದಾ(ರ), 3. ಹ. ಆಯಿಷಾ(ರ), 4. ಹ. ಹಫ್ಸಾ(ರ), 5. ಹ. ಉಮ್ಮು ಸಲ್ಮಾ(ರ), 6. ಹ. ಉಮ್ಮು ಹಬೀಬ್ಬ(ರ), 7. ಹ. ರೈಝಾ ಬಿಂತ್ ಜಹಶ್(ರ), 8. ಹ. ರೈಝಾ ಬಿಂತ್

ಖುರ್ಯೂಮಹ್, 9. ಹ. ಝವೇರಿಯಾ(ರ), 10. ಹ. ಸಫಿಯ್ಯಾ(ರ), 11. ಹ. ರೈಹಾನಾ(ರ), 12. ಹ. ಮೈ ಮುನ್ವ(ರ).

(7) ವೇದಗಳು ನರಶನ್ನನು ಒಂಟಿ ಸವಾರಿ ಮಾಡುವನು ಎಂದು ಭವಿಷ್ಯವಾಣಿ ನುಡಿದಿವೆ. ಈ ಭವಿಷ್ಯವಾಣಿಯು ಸಹ ಹ. ಮುಹಮ್ಮದ್(ಸ)ರಿಗೆ ಮಾತ್ರ ಅನ್ವಯಿಸುತ್ತವೆ. ಇತರ ಯಾವುದೇ ಧಾರ್ಮಿಕ ನಾಯಕರು ಒಂಟಿ ಸವಾರಿ ಮಾಡಿರುವುದಿಲ್ಲ. ಪ್ರವಾದಿ ಮುಹಮ್ಮದ್(ಸ)ರವರು ಜೀವಿಸಿದ್ದ ಮಕ್ಕಾ ಮತ್ತು ಮದೀನಾ ಪಟ್ಟಣಗಳು ಮರುಭೂಮಿ ಪ್ರದೇಶಗಳಾಗಿದ್ದು, ಇಲ್ಲಿಯ ಮುಖ್ಯ ಸಾರಿಗೆ ಒಂಟಿಯಾಗಿದೆ.

(8) ವೇದಗಳು ಜನರು ನರಶನ್ನನನ್ನು ಪ್ರಶಂಸಿಸುತ್ತಾರೆ ಎನ್ನುತ್ತವೆ. (ಅಥರ್ವ ವೇದ ಹಿಂದಿ ಭಾಷ್ಯ 1401)

ಡಬ್ಲ್ಯೂ. ಎಚ್. ಹಾರ್ಟ್ "ದ ಹಂಡೆಡ್" (ಇತಿಹಾಸದಲ್ಲಿ ಅತ್ಯಂತ ಹೆಚ್ಚು ಪ್ರಭಾವ ಬೀರಿರುವ ವ್ಯಕ್ತಿಗಳು) ಪುಸ್ತಕವನ್ನು ಬರೆದಿದ್ದಾರೆ. ಈ ಪುಸ್ತಕದಲ್ಲಿ ಲೇಖಕರು ಹ. ಮುಹಮ್ಮದ್(ಸ)ರಿಗೆ ನೂರು ವ್ಯಕ್ತಿಗಳಲ್ಲಿ ಪ್ರಥಮ ಸ್ಥಾನವನ್ನು ನೀಡಿದ್ದಾರೆ. ಇದರ ಅರ್ಥ ಹ. ಮುಹಮ್ಮದ್(ಸ)ರವರು ಜಗತ್ತಿನಲ್ಲಿ ಅತ್ಯಂತ ಹೆಚ್ಚು ಪ್ರಭಾವ ಬೀರಿರುವ ವ್ಯಕ್ತಿಯಾಗಿರುವರು. ನಮಾಝ್‌ಗಾಗಿ ನೀಡುವ ಕರೆ 'ಅಝಾನ್'ನಲ್ಲಿ ಹ. ಮುಹಮ್ಮದ್(ಸ)ರ ಹೆಸರನ್ನು ಪ್ರಸ್ತಾಪಿಸಲಾಗುತ್ತದೆ. ಪ್ರತಿ ದಿನ ಐದು ಸಲ ಹ. ಮುಹಮ್ಮದ್(ಸ)ರ ಹೆಸರನ್ನು ಹೇಳಲಾಗುತ್ತದೆ. ಜಗತ್ತಿನಾದ್ಯಂತ ಪ್ರದೇಶದಿಂದ ಪ್ರದೇಶಕ್ಕೆ ಸಮಯವು ಬದಲಾಗುವುದರಿಂದ ಪ್ರತಿ ನಿಮಿಷವೂ ವಿಶ್ವದೆಲ್ಲೆಡೆ ಅಝಾನ್ ಕರೆಯನ್ನು ನೀಡಲಾಗುತ್ತದೆ. ಹೀಗೆ ಪ್ರತಿ ನಿಮಿಷ ಹ. ಮುಹಮ್ಮದ್(ಸ)ರ ಹೆಸರು ಪ್ರಸ್ತಾಪಿಸಲಾಗುತ್ತದೆ.

(9) ನರಶನ್ನನು ಈ ಕೆಳಗೆ ಪ್ರಸ್ತಾಪಿಸಿರುವ ವಸ್ತುಗಳಿಂದ ಅನುಗ್ರಹಿಸಲ್ಪಟ್ಟಿರುತ್ತಾನೆ ಎಂದು ವೇದಗಳು ಹೇಳುತ್ತವೆ.

- (1) 10 ಹಾರಗಳು
- (2) 100 ಬಂಗಾರದ ನಾಣ್ಯಗಳು
- (3) 300 ಕುದುರೆಗಳು
- (4) 10,000 ಹಸುಗಳು

ಕಳೆದ 4000 ವರ್ಷಗಳಿಂದ ವೇದಗಳಲ್ಲಿ ಪ್ರಸ್ತಾಪಿತವಾಗಿರುವ ಈ ಭವಿಷ್ಯ ವಾಣಿಯನ್ನು ಅರ್ಥೈಸಲು ವಿದ್ವಾಂಸರಿಗೆ ಸಾಧ್ಯವಾಗಿರಲಿಲ್ಲ. ಆದರೆ ಈ ಭವಿಷ್ಯ ವಾಣಿಯನ್ನು ಹ. ಮುಹಮ್ಮದ್(ಸ)ರಿಗೆ ಅನ್ವಯಿಸಿದಾಗ ಅದನ್ನು ಬಿಡಿಸಲು ಸಾಧ್ಯವಾಯಿತು.

\* ಹ. ಮುಹಮ್ಮದ್(ಸ)ರಿಗೆ ಹತ್ತು ಜನ ವಿಧೇಯ ಅನುಯಾಯಿಗಳಿದ್ದರು. ಇವರಿಗೆ ಸ್ವರ್ಗದ ಸುವಾರ್ತೆಯನ್ನೂ ನೀಡಲಾಗಿತ್ತು. ಅರಬಿ ಭಾಷೆಯಲ್ಲಿ ಇವರಿಗೆ ಅಶ್ರ ಮುಬತ್ತಿರ: ವೆನ್ನುತ್ತಾರೆ. ಅಶ್ರವೆಂದರೆ ಹತ್ತು ಮುಬತ್ತಿರ: ವೆಂದರೆ ಸ್ವರ್ಗದ ಸುವಾರ್ತೆ ನೀಡಲ್ಪಟ್ಟವರು ಈ ಹತ್ತು ಅನುಯಾಯಿಗಳ ಹೆಸರು ಹೀಗಿವೆ.

- (1) ಹ. ಅಬೂಬಕರ್(ರ) (2) ಹ. ಉಮರ್(ರ) (3) ಹ. ಉಸ್ಮಾನ್(ರ) (4) ಹ. ಅಲಿ(ರ) (5) ಹ. ತಲ್ಹಾ (6) ಹ. ಸಅದ್ ಬಿನ್ ವಕ್ರಾಸ್(ರ) (7) ಹ. ಸಕಾದ್ ಬಿನ್ ರೈಯ್ದ(ರ) (8) ಹ. ಅಬ್ದುರ್ರಹ್ಮಾನ್ ಬಿನ್ ಔಫ್(ರ) (9) ಹ. ಅಬು ಉಬೈದ: ಬಿನ್ ಜರ್ರಾಹ್(ರ) (10) ಹ. ಝುಬೈರ್(ರ)

ಈ ಅನುಯಾಯಿಗಳಿಗೆ ಹ. ಮುಹಮ್ಮದ್(ಸ)ರಿಗೆ ಬಹಳ ವಿಧೇಯರಾಗಿದ್ದರು. ಹ. ಮುಹಮ್ಮದ್(ಸ)ರಿಗಾಗಿ ತಮ್ಮ ಪ್ರಾಣವನ್ನೇ ಪಣಕ್ಕಿಡಲು ಸಿದ್ಧರಾಗಿದ್ದರು. ಆದುದರಿಂದ ಇವರನ್ನು 'ಹಾರ'ವೆಂದು ಉಲ್ಲೇಖಿಸಲಾಗಿದೆ.

\* ಹ. ಮುಹಮ್ಮದ್(ಸ)ರ ಅನುಯಾಯಿಗಳ ಪೈಕಿ 100 ಅನುಯಾಯಿಗಳು ದೇಶ, ಕುಟುಂಬ, ವ್ಯಾಪಾರ ವಹಿವಾಟು ಎಲ್ಲಾವನ್ನೂ ತ್ಯಜಿಸಿ ಮಸ್ಜಿದ್-ನಬವಿಯಲ್ಲಿಯೇ ತಂಗಿ ಇಸ್ಲಾಮಿನ ಅಧ್ಯಯನದಲ್ಲಿ ತೊಡಗಿದ್ದರು. ಇಸ್ಲಾಮಿನ ಪ್ರಚಾರದಲ್ಲಿ ಇವರು ಪ್ರಮುಖರಾಗಿದ್ದ ಪ್ರಯುಕ್ತ ಇವರನ್ನು "100 ಬಂಗಾರದ ನಾಣ್ಯ"ಗಳಿಂದ ಉಲ್ಲೇಖಿಸಲಾಗಿದೆ.

\* ಇಸ್ಲಾಮಿನ ಆರಂಭ ಕಾಲದಲ್ಲಿ ಮಕ್ಕಾದ ಜನರು ಮುಸ್ಲಿಮರಿಗೆ ಬಹಳ ಕಿರುಕುಳವನ್ನು ನೀಡಿದರು. ಹ. ಮುಹಮ್ಮದ್(ಸ) ಒಳಗೊಂಡಂತೆ ಅನೇಕ ಮುಸ್ಲಿಮರು ಮಕ್ಕಾ ತ್ಯಜಿಸಿ ಮದೀನಾ ವಲಸೆ ಬಂದರು. ಇದರ ನಂತರವೂ ಮುಸ್ಲಿಮ್ ವಿರೋಧಿಗಳು ಸುಮ್ಮನಿರಲಿಲ್ಲ. 1000 ಇಸ್ಲಾಮ್ ಶತ್ರುಗಳು ಬದ್ರ್ ಎಂಬ ಸ್ಥಳದಲ್ಲಿ ಮುಸ್ಲಿಮ್ ಸೇನೆಯ ಮೇಲೆ ಆಕ್ರಮಣ ಮಾಡಿದರು. ಮುಸ್ಲಿಮ್ ಸೇನೆಯಲ್ಲಿ 313 ಸೈನಿಕರಿದ್ದರು. ಮುಸ್ಲಿಮ್ ಸೈನಿಕರು ವೀರಾವೇಶದಿಂದ ಹೋರಾಡಿ ಶತ್ರುಗಳನ್ನು ಸೋಲಿಸಿದರು. ಕುದುರೆಯು ಶಕ್ತಿಯು, ಪರಾಕ್ರಮದ ಚಿಹ್ನೆಯಾಗಿದೆ. ಆದುದರಿಂದ ಮುಸ್ಲಿಮ್ ಸೈನಿಕರನ್ನು ಕುದುರೆಗಳಿಗೆ ಹೋಲಿಸಲಾಗಿದೆ.

\* ಮದೀನಾ ವಲಸೆಯ ಎಂಟು ವರ್ಷಗಳ ನಂತರ ಹ. ಮುಹಮ್ಮದ್(ಸ) ಹತ್ತು ಸಾವಿರ ಅನುಯಾಯಿಗಳೊಂದಿಗೆ ಮಕ್ಕಾ ಪಟ್ಟಣದ ಮೇಲೆ ಆಕ್ರಮಣ ಮಾಡಿದರು. ರಕ್ತದ ಒಂದು ಹನಿಯನ್ನು ಚೆಲ್ಲದೇ, ಹ. ಮುಹಮ್ಮದ್(ಸ) ವಿಜಯವನ್ನು ಸಾಧಿಸಿದರು. ಹಸುವು ಸಾಧು ಪ್ರಾಣಿಯಾಗಿದೆ. ಹ. ಮುಹಮ್ಮದ್(ಸ)ರ 10,000 ಅನುಯಾಯಿಗಳು ಯಾರ ಮೇಲೂ ಆಕ್ರಮಣ ಮಾಡದೇ, ವಿಜಯವನ್ನು ಸಾಧಿಸಿದ್ದರಿಂದ ಅವರನ್ನು ವೇದಗಳಲ್ಲಿ ಹಸುಗಳಿಗೆ ಹೋಲಿಸಲಾಗಿದೆ.

\* ಸೃಷ್ಟಿಕರ್ತನು ನರಶನ್ನನನ್ನು 60,090

ಶತ್ರುಗಳಿಂದ ರಕ್ಷಿಸಿದನೆಂದು ವೇದಗಳು ನುಡಿಯುತ್ತವೆ.

ಮಕ್ಕಾ ಪಟ್ಟಣದಲ್ಲಿ ಕುರೈಶರು ಪ್ರಥಮ ದಿನದಿಂದಲೇ ಇಸ್ಲಾಮ್ ಮತ್ತು ಹ. ಮುಹಮ್ಮದ್(ಸ)ರನ್ನು ವಿರೋಧಿಸುತ್ತಾ ಬಂದರು. ನಿರಂತರ ಪ್ರಯತ್ನಗಳ ಹೊರತಾಗಿ ಯಾವೂ ಇಸ್ಲಾಮ್ ಪಸರಿಸುತ್ತಿರುವುದನ್ನು ಕಂಡು ಕುರೈಶರು ಶಾಶ್ವತ ಪರಿಹಾರವಾಗಿ ಹ. ಮುಹಮ್ಮದ್(ಸ)ರ ಹತ್ಯೆಗೆ ಸಂಚು ರೂಪಿಸಿದರು. ಇದರಂತೆ ಮಕ್ಕಾದ ಎಲ್ಲಾ ಬುಡಕಟ್ಟುಗಳ ಓರ್ವ ಪತ್ರಿನಿಧಿಯನ್ನು ಒಳಗೊಂಡ ಒಂದು ತಂಡವನ್ನು ಪ್ರವಾದಿಯವರ ಹತ್ಯೆಗಾಗಿ ಸಿದ್ಧಪಡಿಸಿದರು. ಇದರಲ್ಲಿ 40 ಜನರಿದ್ದರು. ಈ ತಂಡವು ನಿರ್ಧರಿತ ರಾತ್ರಿ ಹ. ಮುಹಮ್ಮದ್(ಸ)ರ ನಿವಾಸಕ್ಕೆ ಮುತ್ತಿಗೆ ಹಾಕಿತು. ಹ. ಮುಹಮ್ಮದ್(ಸ) ಮನೆಯಿಂದ ಹೊರ ಬಂದ ಕೂಡಲೇ ಎಲ್ಲರೂ ಒಟ್ಟಿಗೆ ಅವರ ಮೇಲೆ ಆಕ್ರಮಣ ಮಾಡಿ ಅವರನ್ನು ಹತ್ಯೆಗೈಯಬೇಕೆಂದು ಅವರು ಪ್ಯಾನ್ ಮಾಡಿದ್ದರು. ಈ ರೀತಿ ಹ. ಮುಹಮ್ಮದ್(ಸ)ರ ಹತ್ಯೆಯು ಹೊಣೆ ಮಕ್ಕಾದ ಎಲ್ಲಾ ಬುಡಕಟ್ಟುಗಳ ಮೇಲೆ ಬರುವುದು ಅವರು ನಂಬಿದ್ದರು. ಆದರೆ ಅಲ್ಲಾಹನ ಸಹಾಯದಿಂದ ಹ. ಮುಹಮ್ಮದ್(ಸ) ಪವಾಡ ಸದೃಶ ರೂಪದಲ್ಲಿ ಜನರ ನಡುವಿನಿಂದಲೇ ಹಾದು ಹೋಗಿ ನಂತರ ಮದೀನ ಸೇರಿದರು.

ಈ ಘಟನೆಯ ಜರುಗಿದ ಸಂದರ್ಭದಲ್ಲಿ ಮಕ್ಕಾ ಪಟ್ಟಣದ ಜನಸಂಖ್ಯೆ ಸುಮಾರು 60,000 ವಾಗಿತ್ತು. ಬಹು ತೇಕ ಎಲ್ಲಾ ಜನರೂ ಇಸ್ಲಾಮಿನ ಶತ್ರುಗಳಾಗಿದ್ದರು. ಈ ಕಾರಣದಿಂದ ಸೃಷ್ಟಿಕರ್ತನು ನರಶನ್ನನನ್ನು 60,000 ಶತ್ರುಗಳಿಂದ ರಕ್ಷಿಸಿದನು ಎಂದು ವೇದಗಳಲ್ಲಿ ತಿಳಿಸಲಾಗಿದೆ.

ಮೇಲೆ ತಿಳಿಸಿರುವ ಅಂಶಗಳ ಮೇರೆಗೆ ಪ್ರಖ್ಯಾತ

ವಿದ್ವಾಂಸರಾದ ಡಾ| ವೇದ ಪ್ರಕಾಶ ಉಪಾಧ್ಯಾಯ, ಡಾ| ಎಂ.ಎ. ಶ್ರೀ. ವಾಸ್ತವ, ಪಂಡಿತ ಧನವೀರ್ ಉಪಾಧ್ಯಾಯ ಮತ್ತು ಇತರ ಅನೇಕರು ನರಶನ್ ಮತ್ತು ಹ. ಮುಹಮ್ಮದ್(ಸ) ಒಂದೇ ಆಗಿರುವರು ಎಂದಿದ್ದಾರೆ.

ನರಶನ್, ಶಲ್ಕಿ ಅವತಾರ ಮತ್ತು ಹ. ಮುಹಮ್ಮದ್(ಸ)ರ ಬಗ್ಗೆ ಹೆಚ್ಚಿನ ವಿವರಗಳಿಗೆ ಈ ಪುಸ್ತಕಗಳನ್ನು ಓದ ಬಹುದು.

1. ನರಶನ್ ಔರ್ ಅಂತಿಮ್ ಋಷಿ

ಲೇಖಕರು: ಡಾ| ವೇದ ಪ್ರಕಾಶ ಉಪಾಧ್ಯಾಯ

ಪ್ರಕಾಶಕರು: ಜಮ್ ಹೂರ್ ಬುಕ್ ಡಿಪೋ

ದಿಯೋ ಬಂದ್ (ಉ.ಪ) 247554.

2. ಮುಹಮ್ಮದ್(ಸ) ಔರ್ ಭಾರತೀಯ ಧರ್ಮ ಗ್ರಂಥ

ಲೇಖಕರು: ಡಾ| ಎಂ.ಎ. ಶ್ರೀ ವಾಸ್ತವ

ಪ್ರಕಾಶಕರು: ಮಧುರ್ ಸಂದೇಶ್ ಸಂಗಮ್

ಇ-20 ಅಬುಲ್ ಫಝಲ್ ಎನ್‌ಕ್ಲೇವ್

ಜಾಮಿಯಾ ನಗರ, ನವ ದೆಹಲಿ 110025  
ಮೇಲ್:ಚಿಜುಣಾಡಿಚಿಟಿಚಿಜುಚಿಟಿರಚಿಟಿ@ಧಿಪಿ  
ರಂ.ಫಿರಟ

3. ಮುಹಮ್ಮದ್ ಇನ್ ವರ್ಲ್ಡ್ ಸ್ಟ್ರಿಪ್ಪರ್ಸ್

ಲೇಖಕರು: ಎ. ಎಚ್. ವಿದ್ಯಾರ್ಥಿ

ಪ್ರಕಾಶಕರು: ಆದಮ್ ಪಬ್ಲಿಕರ್ಸ್ ಅಂಡ್ ಟಿಸ್ಟಿ  
ಬ್ಯೂ ಟರ್ಸ್

1542, ಪಟೌಡಿ ಹೌಸ್, ದರ್ಯಾ ಗಂಜ್, ನವ ದೆಹಲಿ-110002

ವೆಬ್: ತಿತಿತಿ. ಚಿಜಿಟಿಟಿಫಿರಂಞ.ಫಿರಟ

4. ಮುಹಮ್ಮದ್ ಇನ್ ಹಿಂದೂ ಸ್ಟ್ರಿಪ್ಪರ್ಸ್

ಲೇಖಕರು: ಡಾ| ವೇದ ಪ್ರಕಾಶ ಉಪಾಧ್ಯಾಯ

ಪ್ರಕಾಶಕರು: ಎ.ಎಸ್. ನೂರ್‌ದೀನ್

ಪೋಸ್ಟ್ ಬಾಕ್ಸ್ 10066, 50704

ಕೌಲ ಲಂಪೂರ್ ದೂರವಾಣಿ 03-40236003

ಫ್ಯಾಕ್ಸ್ 03- 40213675

ಈ ಮೇಲ್: asuoordeen@yahoo.com

holy took etm. net. my.

5. ಕಲ್ಕಿ ಅವತಾರ ಆಂಡ್ ಹಝುರತ್ ಮುಹಮ್ಮದ್(ಸ)

ಲೇಖಕರು: ಡಾ| ವೇದ ಪ್ರಕಾಶ ಉಪಾಧ್ಯಾಯ

ಪ್ರಕಾಶಕರು: ಜಮ್‌ಹೂರ್ ಬುಕ್ ಡಿಪೋ

ದಿಯೋ ಬಂದ್ (ಉ.ಪ) 247554



## ಕೊನೆಯ ವಾತುಗಳು Summery of the Book

ನನ್ನ ಜ್ಞಾನವನ್ನು ನಿಮ್ಮೊಂದಿಗೆ ಹಂಚಿ ಕೊಳ್ಳುವ ಇದೊಂದು ಕಿರು ಪ್ರಯತ್ನವಾಗಿದೆ.

ಇಲ್ಲಿ ಪ್ರಸ್ತಾರ ಪಡಿಸಿರುವ ವಿಷಯಗಳ ಬಗ್ಗೆ ನಾನೇನೂ ಪರಿಣಿತನಲ್ಲ. ನಾನೋರ್ವ ವಿದ್ಯಾರ್ಥಿಯಷ್ಟೇ. ಈ ಪುಸ್ತಕವನ್ನು ರಚಿಸುವಾಗ ಕೆಲ ತಪ್ಪುಗಳು ಸಂಭವಿಸಿರಬಹುದು. ಓದುಗರು ತಪ್ಪುಗಳನ್ನು ನನ್ನ ಗಮನಕ್ಕೆ ತರಬೇಕೆಂದು ಕೋಳುತ್ತೇನೆ. ಮುಂದಿನ ಆವೃತ್ತಿಗಳಲ್ಲಿ ಅವುಗಳನ್ನು ಸರಿಪಡಿಸಲಾಗುವುದು.

ಈ ಪುಸ್ತಕವನ್ನು ಬರೆಯುವ ಮೊದಲು ಜವಾಬ್ ಅಬ್ದುಲ್ ತಾರೀಕ್‌ರವರ 'ಅಗರ್ ಅಬ್ ಭಿ ನ ಜಾಗೇ ತೋ' ಪುಸ್ತಕದ ಅಧ್ಯಯನವನ್ನು ನಾನು ಮಾಡಿದ್ದೆ. ಈ ಪುಸ್ತಕದಿಂದ ನಾನು ಬಹಳಷ್ಟು ಪ್ರಭಾವಿತನಾಗಿದ್ದೆ. ಆಚಾರ್ಯ ವಿಷ್ಣು ದೇವ್ ಪಂಡಿತ ಮತ್ತು ಆಚಾರ್ಯ ಡಾ| ರಾಜೇಂದ್ರ ಪ್ರಸಾದ್‌ರವರ ವೇದಗಳ ಹಿಂದಿ ಅನುವಾದವನ್ನು ನಾನು ಇಂಗ್ಲೀಷ್ ಭಾಷೆಗೆ ಅನುವಾದಿಸಿರುತ್ತೇನೆ. ಅದೇ ರೀತಿ ಫತೇಹ್ ಮುಹಮ್ಮದ್ ಜಲಂದರಿರವರ ಪವಿತ್ರ ಕುರ್‌ಆನಿನ ಉರ್ದು ಅನುವಾದವನ್ನು ಇಂಗ್ಲೀಷ್ ಭಾಷೆಗೆ ಭಾಷಾಂತರಿಸಿರುತ್ತೇನೆ. ಈ ಅನುವಾದದಲ್ಲಿ ಏಸೇದರೂ ತಪ್ಪುಗಳು ಸಂಭವಿಸಿದರಬಹುದು. ದಯವಿಟ್ಟು ಮೂಲ ಗ್ರಂಥಗಳನ್ನು ಅಧ್ಯಯನ ಮಾಡುವಾಗ ಪರಿಗಣಿಸಬಹುದು. ಏನಾದರೂ ತಪ್ಪುಗಳಿದ್ದಲ್ಲಿ ಓದುಗರು ನನ್ನ ಗಮನಕ್ಕೆ ತರಬೇಕೆಂದು ಕೋರುತ್ತೇನೆ.

ಅಲ್ಲಾಹ್ ನನ್ನ ಪುಟ್ಟ ದೇವೆಯನ್ನು

ಸ್ವೀಕರಿಸಲಿ ಹಾಗೂ ತಪ್ಪುಗಳನ್ನು ಕ್ಷಮಿಸಲಿ.  
ಕ್ಯೂ. ಎಸ್. ಖಾನ್.

\*\*\*\*\*

"Teachings of Vedas & Quran"

**MR. Q.S. KHAN IS ALSO AUTHOR OF  
FOLLOWING BOOKS.**

**Management Topics:-**

- Law of success for both the Worlds.  
(Translated in Hindi & Marathi)
- How to Prosper Islamic Way?  
(Translated in Hindi & Urdu)

**Religious Topics:-**

- Teaching of Vedas and Quran  
(Translated in Hindi, Marathi & Gujarat)
- Hajj Journey Problems and their easy Solutions.  
(Translated in Urdu, Hindi, Gujarati, Bengali)
- Kya her Mah Chand dekhna Zaroori hai?  
(Translated in Urdu, English, Arabic)

**Engineering Topics:-**

1. Introduction to Hydraulic Presses and Design of Press Body.
2. Design and Manufacturing of Hydraulic cylinders.
3. Study of Hydraulic Valves, Pumps and Accumulators.
4. Study of Hydraulic Accessories
5. Study of Hydraulic Circuits
6. Study of Hydraulic Seals, Fluid Conductors, and Hydraulic Oil.
7. Design and Manufacturing of Hydraulic Presses.

All above mentioned books and many books  
could be studied and freely downloaded from:

**[www.freeeducation.co.in](http://www.freeeducation.co.in)**  
**[www.tanveerpublication.com](http://www.tanveerpublication.com)**